



ГАЛИНА БЕДНЕНКО

СТАРШИЕ АРКАНЫ ТАРО

ТЕОРИЯ И ПРАКТИКА

УДК 133.3

ББК 86.4

Б38

Оформление художника И. А. Озерова

Бедненко Г. Б.

Б38 Старшие арканы Таро. Теория и практика. – М.: ЗАО Центрполиграф, 2009. – 286 с.

ISBN 978-5-9524-4078-4

С помощью книги Галины Бедненко, историка, мифолога, специалиста в области символических систем, вы лучше поймете глубокий смысл Старших арканов Таро, научитесь и давать, и получать советы, поймете, как взаимодействовать с тем или иным принципом Таро в реальной жизни. Это совершенно новый подход к картам Таро – не только как к инструменту гаданий, но и как к символическому языку, способному показать наш индивидуальный духовный путь в этом мире.

УДК 133.3

ББК 86.4

© Бедненко Г. Б., 2009

© Художественное оформление ЗАО «Центрполиграф», 2009

© «Центрполиграф». 2009

ISBN 978-5-9524-4078-4

Глава 1

ОТВЕТЫ НА ЧАСТО ЗАДАВАЕМЫЕ ВОПРОСЫ ПО ТАРО: ВМЕСТО ВВЕДЕНИЯ

История

1. Как появились и откуда взялись карты Таро?

Происхождение карт Таро многие до сих пор представляют таинственным и загадочным, однако в действительности история их довольно ясна. Известны и время (до десятилетия), и место возникновения общего символического ряда, изображаемого на картонных карточках и использующегося ныне для гадания.

Придворные и числовые карты Младших арканов Таро, несомненно, связаны с игральными картами, которые остаются в ходу и по сей день. Игральные карты появились в Европе где-то около 1375 года – это была новинка, завезенная из исламского мира. Мусульманская Испания играла тогда роль посредника между исламской и христианской культурами. Начиная с 1377 года в официальных документах и духовных проповедях, запрещавших или осуждающих азартные развлечения, появляются упоминания о карточных играх.

Что до символических карт Таро (названных позже Старшими арканами), то о них ничего не известно вплоть до 20-х (к этому времени относятся упоминания о неких символических картах с изображениями животных) или даже, скорее, до 40-х годов XV века. Тогда символические карты становятся излюбленным развлечением при дворах итальянских владык. В 1450 году новоиспеченный миланский герцог Франческо Сфорца написал письмо одному из своих подчиненных, дав ему в качестве особого задания закупить несколько пачек (тогда еще не колод) символических карт. Судя по этому письму, уже тогда различались типы карт: игральные и символические («козырные»): Сфорца распоряжается приобрести простые игральные карты, если найти символические не удастся. Но так или иначе, карты обоих типов использовались в те времена только для одного – для развлечения. (Так и сейчас есть стандартные игральные карты, а есть чисто символические, но также служащие лишь для развлечения, – с покемонами, героинями Silver Moon, царями и царицами, даже колоды для особой игры Magic the Gathering.) Кроме того, это поручение говорит нам о том, что символические карты были обычным товаром, а не предметом искусства, воплощением мистических опытов и достоянием избранных.

Таким образом в конце XIV – начале XV века Европа узнала игральные карты, а в Северной Италии – Милане и Ферраре – появились карты символические. Пытливый исследователь найдет в символах Старших арканов излюбленные образы итальянского Возрождения: Фокусника, Папу, Императора, Колесо Фортуны, Дьявола, Луну и Солнце...

И действительно, самые старые символические карты дошли до нас от времени правления герцога Миланского Филиппо Марии Висконти (1412-1447). Это колода Висконти-Сфорцы, датируемая 1428 годом. Она была изготовлена известным художником Бонифацио Бембо ко дню бракосочетания Бьянки Марии Висконти с Франческо Софорцей. На картах этой колоды нет не только букв еврейского алфавита или астрологических символов но и номеров и названий карт. Это говорит нам о том что, во первых, установленного порядка карт в колоде тогда еще не существовало, а во-вторых, что изображения были легкоузнаваемы для человека того времени и социального слоя, так что никаких пояснений не требовалось. Существовали колоды с изображениями античных божеств как аллегорий или астрологических символов, олицетворениями наук и искусств, социальными символами и т.д.

Все дошедшие до нас карты XV века происходят из городов-государств Италии: Милана, Болоньи, Венеции, Феррары и Флоренции. В начале XVI века карты распространились во Франции. Приблизительно в 30-х годах XVI века появляется слово «тарокки». Этим словом,

этимология которого так и не выяснена, обозначалась игра с обычными игральными картами (будущими Младшими арканами) и символическими (будущими Старшими арканами). Последним отводилась роль козырей.

Неизвестно, какие еще цели, кроме развлекательных, мог преследовать художник, составивший набор из 22 символических карт. Может быть, он и был тайным мистиком или оккультистом, воплотившим какую-то доктрину в своем произведении. А может быть, и нет. В то время существовали и другие наборы символических карт, но, так или иначе, именно знакомый нам комплект Таро выдержал испытание временем. В наши дни архетипический ряд Старших арканов Таро является сложившейся символической структурой, эффективным инструментом для гаданий, медитаций и даже психоанализа.

2. Правда ли, что карты Таро пришли к нам из Египта или других экзотических стран и культур, но истинное происхождение их покрыто завесой тайны? И правда ли, что само слово «Таро» произошло из древнеегипетского языка, иврита или латыни; что это – анаграмма; что оно содержит в себе тайну самой сути этих карт?

Символические карты – предтечи карт Таро – появились в Северной Италии в XV веке. Первые их экземпляры – раскрашенные вручную листочки плотной бумаги – использовались для развлечения при дворах знати.

Первоначально они обозначались итальянским словом «тарокки» («тарокко»). Так назывались и игра, и сама колода, состоявшая из обычных игральные карт с четырьмя мастями и карт символических. В Германии игру называли тарок, во Франции – тару. Но так или иначе, это название возникло лишь через лет сто после появления самих карт.

Идею египетского происхождения карт Таро первым высказал французский эзотерик Эттейла (около 1788 года). Ему якобы было явлено видение египетских золотых скрижалей с изображениями Старших арканов. Поэтому и свою колоду он постарался нарисовать «под Египет» (отсюда же, кстати, в колодах его последователей на карте «Колесница» появились сфинксы). Поль Кристиан в своей «Истории магии» описывает ритуал посвящения в египетские мистерии, в котором особую роль будто бы играли изображения, схожие с картами Таро: «Эти двадцать две картины располагались попарно, друг против друга. Проходя мимо двадцати двух картин галереи, посвященный получал наставление от жреца». Однако в действительности карты Таро не имеют никакого отношения к Древнему Египту: просто во времена Эттейлы во Франции как раз зарождалась мода на Египет (прерванная Французской революцией, но возобновившаяся с египетским походом Наполеона).

Идрис Шах утверждал, что Старшие арканы Таро заимствованы у мусульманских мудрецов – суфиев – и что на самом деле они хранят тайну Таро, до сих пор неизвестную непосвященным. Это вариант классического оккультного мифа о том, что бытующая магическая традиция неполноценна, а то и вовсе бесполезна и что истина известна лишь древним или избранным.

Слово «Таро» и его анаграммы использовались в традиции Золотой Зари. В частности, это заметно на карте «Колесо Фортуны» в версии Уэйта. Однако это достаточно поздние оккультные «инсайты».

3. Правда ли, что Таро в Европу из Индии или Египта принесли цыгане?

Эта идея была популяризирована в XIX веке Папюсом безо всяких на то исторических оснований. Большинство цыганок традиционно гадали по руке, на обычных игральные картах начали гадать лишь в XX веке, а к Таро вообще отношения не имели.

4. Правда ли, что карты Таро изначально использовались для прорицания, магии, обучения оккультным доктринам и пр.?

Письменные источники говорят нам о том, что Таро чаще всего использовались для игры, схожей с бриджем. Игра была популярна по всей Европе на протяжении нескольких столетий, а во Франции в нее играют и по сей день. Кроме того, поэты использовали названия символических карт для создания приукрашенных стихотворных портретов придворных дам. Этот жанр, существовавший с XVI века, назывался *tarocci appropriati*. Не исключено, что эти карты могли использоваться и для других нужд. Так, в 1589 году в Венеции был вынесен приговор по обвинению в колдовстве, где, помимо всего прочего, фигурировали карты Таро. Но, кроме этого, никаких магических ассоциаций с картами Таро не возникало вплоть до XVIII века.

Сохранились упоминания об использовании карт Таро для предсказаний в Болонье около 1700 года. Но иногда гадали и на обычных игральными картами, поэтому нет никаких причин связывать с гаданием исключительно карты Таро. Прочно же ассоциироваться с мантикой карты Таро стали после выхода в свет сочинений Эттейлы (90-е годы XVIII века).

5. Сколько на свете колод Таро? И зачем их так много?

На настоящий момент в мире выпущено около тысячи различных колод Таро. Каждая из них – произведение искусства, воплощающее в себе особые авторские идеи. Среди этого огромного разнообразия можно выбрать колоду на любой вкус, соответствующую любым конкретным целям и настроению.

6. Каковы основные колоды Таро?

Выделяется несколько основных традиций колод Таро: Висконти-Сфорцы (самые ранние колоды Таро, практически не имеющие «потомков»), Марсельское Таро (многочисленные исторические «народные» колоды, выпускавшиеся во Франции, Швейцарии и Италии), колоды Эттейлы (Малая и Большая, также почти не имеющие подражателей), колода Райдера-Уэйта-Смит (самый популярный ныне шаблон для современных колод) и колода Тота (Кроули) (остающаяся классикой, но насчитывающая совсем немного подражателей). Кроме того, существуют весьма оригинальные и единственные в своем роде колоды (например, «Таро Тайного леса» или «Таро Элементов»).

7. Чем одна колода отличается от другой?

Колоды Таро различаются не только картинками и смыслом (как общим смыслом колоды, так и каждой карты), но и своим настроением и общей направленностью на ту или иную тему. Бывают колоды «рабочие», «очень рабочие» и «почти нерабочие» (обычно мнения профессионалов в этом отношении сходятся).

Структура

1. Какова структура колоды Таро?

Колода Таро состоит из 78 карт и делится на три части: Старшие арканы, Придворные карты и Младшие арканы. Старшие арканы пронумерованы числами от 0 до XXI (обычно – латинскими цифрами). Придворные карты (общее количество их в колоде – 16) разделены по рангам: Короли, Королевы, Рыцари и Пажы (или Принцессы) – и по мастям: Жезлы, Чаши (Кубки), Мечи и Монеты (Диски, Пентакли). Младшие арканы (40 карт) также подразделяются по четырем мастям и составляют ряд каждой масти от Туза (1) до 10.

2. Следует ли пользоваться перевернутыми картами?

Традиция истолкования перевернутых карт в ином значении, нежели прямые, идет от Эттейлы. На настоящий момент одни практики используют перевернутые карты, другие – нет. Некоторые колоды (например, «Таро Тота») вообще не рассчитаны на использование перевернутых карт. По опыту, учитывать перевернутые карты необходимо в «слабых» и «коммерческих» колодах (например, в эротической колоде «Декамерон»). Кроме того, если вы обычно работаете с прямыми положениями, но одна карта неожиданно выпала перевернутой, следует обратить внимание на ее толкование в перевернутом положении.

3. В чем различие между Таро и оракулами?

Колода Таро состоит из 78 карт и имеет определенную традиционную структуру. Колоды оракулов могут содержать произвольное количество карт и не подразделяются на Старшие и Младшие арканы, масти и т.д. Самые известные оракулы – колоды мадемуазель Ленорман.

4. Для чего можно использовать карты Таро?

Гадание как прогностика (предсказание). С помощью карт Таро при достаточной сфокусированности вопроса можно с определенной вероятностью (около 80–95 процентов) предсказать грядущие события в жизни кверента (спрашивающего).

Гадание как диагностика (духовное самопознание). С помощью карт Таро можно изучить имеющуюся ситуацию или нынешнее состояние с точки зрения психологических причин и факторов, этапов пути духовного развития и т.д.

Получение совета. С помощью карт Таро можно получить ответ на вопрос о перспективности того или иного дела или способа действий.

Оперативно-магическое использование карт Таро. Существуют техники использования

карт Таро в оперативно-магических целях. Они требуют достаточно высокого уровня профессионализма и часто находятся оператором интуитивно или используются в сочетании с другими церемониально-магическими практиками. Рассматривать эту тему более подробно мы не будем.

Игра в тарок. На картах Таро можно играть в тарок и другие игры. Но поскольку это применение Таро не имеет отношения к гаданию и магическим практикам, его мы также не будем рассматривать подробно.

Использование Таро как предметов искусства. Красивые и качественно изданные колоды Таро – подлинные предметы искусства, способные доставлять владельцу эстетическое удовольствие. Колоды Таро могут быть объектом коллекционирования как для профессионалов-тарологов, так и для эстетов и любителей истории искусства.

Использование карт в психотерапии. Карты Таро можно использовать для проективных методик в психотерапии.

Электронное гадание. Эффективность электронных гаданий на картах Таро невысока: во многом она определяется заранее заданными интерпретациями (в отличие от очного гадания, где интерпретации зависят от текущей ситуации и интуитивных прозрений гадателя) и заложенной в программу закономерностью псевдослучайного выпадения карт. Да, иногда электронное гадание работает, но достоверность его в среднем невысока. С точки зрения вероятности наиболее эффективны сложные расклады электронных «карт», однако в сложных раскладах более уязвимым оказывается интерпретационный пласт. Наибольшую ценность имеют электронные гадания, в которых программный выбор карт привязан ко времени нажатия клавиши, и либо основанные на архаических системах толкования с несложной интерпретационной базой, либо ориентированные на самостоятельные толкования.

Этика и техника безопасности гадания

1. Правда ли, что нельзя гадать самому себе?

Неправда. Можно безопасно и эффективно гадать самому себе. Однако следует учесть определенные правила: быть готовым принять любую выпавшую картину ситуации и работать с ней; не пытаться переделать результаты раскладов (если только это не оперативно-магический акт, с последствиями которого вы в состоянии справиться); не пытаться гадать в надежде узнать непременно позитивную новость. Если вам удастся избежать эмоциональной вовлеченности и капризных желаний, вы вполне можете гадать не только другим, но и себе. Энергетически это ощущается как иной процесс по сравнению с гаданием другому человеку. Но он эффективен, особенно в диагностических раскладах и запросах. Если же вас интересуют эмоционально значимые вопросы, в связи с которыми вы не уверены в своей выдержке, попросите человека, которому вы доверяете, погадать вам или истолковать ваш расклад.

2. Можно ли гадать близким и родственникам?

Это спорный вопрос. Я бы не советовала гадать близким людям в ситуациях эмоциональной напряженности в ваших личных отношениях или же в вашей общей системе (например, в ситуации развода жене не следует делать расклады на их ситуацию по просьбе не желающего разрушать семью мужа; дочери не стоит гадать на отношения матери с мужчинами и пр.). Это связано как с собственной эмоциональной вовлеченностью в процесс, так и с необходимостью сохранения своей очевидной роли в ситуации (нельзя быть наперсницей матери в ее любовных приключениях; не получится одновременно разрывать отношения с мужем и лечить его от этого).

Просьбы погадать достаточно часто связаны с неготовностью клиента принять значимое решение. Особенно опасно соглашаться давать ответ в случае, если вы с клиентом являетесь частью одной системы (семьи или любовного союза). Этим вы берете на себя чужую ответственность, что к хорошему не приводит.

В отдельных случаях можно гадать родственникам на сугубо конкретные вопросы (например, деловые); отвечать на те вопросы, которые никак вас эмоционально не затрагивают и служат лишь для прояснения ситуации взаимодействия с внешним миром. Кроме того, можно гадать на свои отношения с близкими самостоятельно и для себя.

3. Правда ли, что если много гадать, то «счастье прогадаешь» (не

выйдешь замуж и пр.)?

В гаданий нужно знать меру и понимать, когда гадать следует, а когда нет. Прогностические расклады, безусловно, имеют больше ограничений, особенно в работе с клиентами. Не стоит гадать на ситуацию, которая только что зародилась и еще не развилась. Попытки выявить перспективу развития такой ситуации могут попросту погубить слабый росток, особенно если делаются серьезные и многоходовые расклады и дерзкие выводы. Лучше оставить такую ситуацию в покое и подождать, пока она проявится более отчетливо, или же сделать диагностический расклад. Однако подобные решения всегда принимает сам гадатель.

4. На какой срок можно предсказать судьбу?

Существует традиция гадания, ориентированная на предсказание «всей судьбы», хотя и в определенном разрезе (супружество, дети, смерть и т.п.). Это звучит очень эффектно, но требует от гадателя определенного и узконаправленного навыка ясновидения. В этом случае инструмент гадания (Таро или игральные карты, бобы или пуговицы) практически не имеет значения. Как правило, подобные прогнозы «на всю жизнь» производят на клиента сильное, но довольно тягостное впечатление.

Что касается более современного гадания на Таро, то наилучшим ограничением срока мы считаем 1 год. В этом случае судьба человека не программируется заранее и будущее можно «прочитать» более детально. Есть возможность предусмотреть неприятности и «подстелить соломку», перенаправить свои намерения в более перспективные области или же начать изменять свою жизнь непосредственно в желаемой области.

Опытные гадатели на Таро отказываются детально предсказывать развитие ситуации, которая еще не сложилась достаточно явно. Оракулы при прогностике показывают детали более отчетливо, но интерпретационная база оракулов обычно сужена либо темой («Викторианский цветочный оракул»), либо «перечнем простых вещей» (колоды Ленорман). Сделать исчерпывающий прогноз с помощью оракула возможно не для каждого человека (это зависит от кругозора, интересов и пр. Например, то, что работало для барышень XIX века, удовлетворит не всякую современную женщину).

Приобретение колоды и обучение работе с Таро

1. Где можно купить карты Таро?

Карты Таро можно купить в эзотерических магазинах или заказать на специализированных сайтах в Интернете.

2. Как выбрать подходящую колоду?

Начинать лучше с той колоды, к которой вы чувствуете особое расположение.

3. Как лучше хранить колоду?

Хранить колоду лучше в оригинальной картонной коробке или в специально сшитом мешочке.

4. Какие книги о Таро следует прочитать на русском языке?

Лучшими руководствами по Таро, изданными к настоящему времени на русском языке, я бы назвала книги Хайо Банцхафа и Терезы Михельсен.

5. Нужно ли мне обладать особыми способностями, чтобы гадать на Таро?

Чтобы гадать для себя, делая простейшие расклады, никаких особых способностей не требуется. Но для работы с клиентами, безусловно, понадобятся различные специальные умения и навыки.

6. Могу ли я нарисовать свою собственную колоду Таро?

Да. Вы можете начать рисовать (или составлять из уже готовых рисунков) свою колоду. Однако имейте в виду: чтобы колода получилась «рабочей», потребуется немало усилий, старания и терпения.

7. Насколько стоит доверять «маленькой белой книжечке», сопровождающей колоду?

Если книжечка написана самим создателем колоды, то ей, несомненно, следует уделить внимание. Художник, достаточно глубоко погружившийся в тему Таро, обычно не ограничивается составлением МБК, а пишет большую сопроводительную книгу к колоде. Лучше ориенти-

роваться именно на нее, но в еще в большей степени – на собственные знания, видение карт и опыт работы с колодой. МБК, написанная редактором издания, обычно не заслуживает серьезного внимания, особенно если автором концепции является не сам художник, а кто-то другой.

Глава 2

ТАРО И ОРАКУЛЫ

Система игральных карт породила карты гадальные. Это и неудивительно. Ведь и в том и в другом случае участникам предлагалась игра, разговор, договор с Судьбой. И в том и в другом случае исход ситуации для человека предопределяла Воля Судьбы: в игре – локально, непосредственно в ее рамках, вне игры – в реальной жизни. Когда и по какой конкретной причине игральные карты начали использоваться в гадании – мы уже никогда не узнаем. Но так или иначе, игра судьбы и случая в работе с картами стала и методом прорицания.

Система колоды Таро сложилась из трех частей: игральных карт «слепых» (без рисунка) мастей от Туза до 10, Придворных (или Дворцовых) карт и «триумфов» (kozyрей), позже названных Старшими арканами. Если

Числовые и Придворные карты четырех мастей стабильно входят и в современные игральные колоды, то категория «триумфов» является отличительной особенностью системы Таро. В то же время на настоящий момент нет причин считать эту особенность «магически» обусловленной и связанной с использованием системы именно для прорицания. «Триумфы», из которых впоследствии родились Старшие арканы (trumps – это и «триумфы», и «kozyри»), были известны с давних времен, так же как и сама игра в тарок. На картах «триумфов» изображались аллегорические персонажи из драматических постановок итальянского Возрождения. Некоторые колоды XV века – Минкиати и Мантенья – целиком состоят из одних «триумфов». На картах этих колод изображены античные божества как аллегии или астрологические образы (Амур, Бахус, Луна, Юпитер). Встречаются олицетворения наук (Грамматика, Логика, Риторика, Геометрия, Теология) и покровители искусств (Урания, Хиромантия, Талия, Мельпомена, Аполлон), социальные символы (кавалер, торговец, ремесленник, император, нищий), общие знаковые понятия, важные для образованных людей того времени (Слон, Гидра), города (Рим, Каир). Мы можем предположить, что они использовались в разного рода игровых целях. Известны, к примеру, салонные игры с сочинением стихов «по мотивам» сочетания карт, атрибутированного тому или иному лицу или персонажу. И именно в Таро (а впервые, насколько ныне известно, в различных версиях колоды Висконти-Сфорцы) «триумфы», Придворные и Числовые карты объединились в целостную систему.

Традиции Таро

Существуют основные традиции Таро. Первая – это Марсельское Таро, исторические колоды со специфической иконографией Старших арканов и «слепыми» (без картинки) Числовыми картами Младших арканов. Впрочем, практики «марсельской традиции» находят здесь определенные геометрические паттерны, нумерологические соответствия, расшифровывают символику цвета и т.д. Существуют вариации этой традиции, узнаваемые по Числовым картам и определенному порядку и названиям Старших арканов. Особняком стоит уже историческая (конца XVIII века) колода Эттейлы – первого профессионального гадателя на Таро, создавшего свою авторскую систему, которая не дала «потомков».

Следующая и самая плодовитая традиция – колода Уэйта и ее «клоны». Это самая популярная и распространенная на сегодняшний день система. Артур Эдвард Уэйт, последователь ордена Золотой Зари, использовал наработки своих товарищей и впервые выпустил колоду со сценичными Числовыми картами Младших арканов (прежде на этих картах изображались

только обозначения их порядкового номера). Колоды этой традиции узнаются по определенному порядку Старших арканов и характерным (часто почти неизменным) сценам Младших арканов.

Третья важная современная традиция – колода Тота (созданная Алистером Кроули в соавторстве с художницей Фридой Харрис) и ее «потомки», а также колоды, испытавшие на себе сильное ее влияние (такова колода Хайндля). Представители этой традиции узнаваемы по характерному порядку Старших арканов и их названиям, а кроме того, по символическим, но не сценарным картинкам младших карт.

Существуют также серьезные авторские колоды, не принадлежащие к вышеназванным традициям. Это уникальное «Таро Тайного леса», с рубашкой, почти повторяющей лицевое изображение карты, или «Таро Элементов» (авторства Кэролайн Смит и Джона Астропа), основанное исключительно на астрологических и нумерологических соответствиях.

Структура Таро

Колоды Таро делятся на три части: Старшие арканы. Придворные карты и Числовые карты. Старшие арканы пронумерованы числами от 0 до XXI (обычно – латинскими цифрами). На настоящий момент их порядок достаточно определен: 0 – «Шут»; 1 – «Маг»; II – «Жрица» или «Папесса»; III – «Императрица»; IV – «Император»; V – «Иерофант» или «Папа»; VI – «Влюбленные»; VII – «Колесница»; VIII – «Сила» (в уэйтовской традиции), «Справедливость» (в Марсельском Таро) или «Исправление» (в кроулианской традиции); IX – «Отшельник»; X – «Колесо Фортуны»; XI – «Справедливость» (в уэйтовской традиции), «Сила» (в Марсельском Таро) или «Вождение» (в кроулианской традиции); XII – «Повешенный»; XIII – «Смерть»; XIV – «Умеренность» (или «Искусство» в кроулианской традиции); XV – «Дьявол»; XVI – «Башня»; XVII – «Звезда»; XVIII – «Луна»; XIX – «Солнце»; XX – «Страшный суд» (или «Зон» в кроулианской традиции); XXI – «Мир».

Придворные и Числовые карты в совокупности составляют группу Младших арканов.

Придворные карты (общее их количество в колоде – шестнадцать) разделены по рангам: Короли, Королевы, Рыцари и Пажы (или Принцессы) – и мастям: Жезлы, Чаши (Кубки), Мечи и Монеты (Диски, Пентакли).

Числовые карты (общее их количество в колоде – сорок) также подразделяются по четырем мастям и составляют ряд каждой масти от Туза (I) до 10.

Общее количество карт в колоде Таро – 78. В современных колодах допускается 79-я произвольная карта (от дубля уже имеющегося наименования до совершенно иной; например, в «Пражском Таро» либо две карты «Смерть», либо дополнительная карта «Благоразумие», а в «Богемских Барочных котах» есть дополнительная карта «Гермес»). В некоторых колодах сохраняется та же структура, но масти называются по-другому (например, Копья вместо Мечей в «Артуrowsкой легенде»).

Оракулы

Колоды оракулов содержат произвольное количество карт, от 16 до 80 в известных мне колодах. В них не соблюдается структура Таро, то есть они не подразделяются на Старшие и Младшие (Придворные и Числовые) арканы. Основное смысловое отличие большинства оракулов от колод Таро – непосредственность их символического языка. Смысловая структура оракулов XIX – начала XX века часто подчинена трактовкам, заимствованным из «цыганских гаданий»: девушка, кавалер, письмо, букет, опасность и т.д. Оракулы последней четверти XX – начала XXI века более «психологичны», зачастую ориентированы не столько на традиционный символ, сколько на ассоциативно узнаваемый образ и требуют гораздо большей интуитивной работы.

Самые известные ныне оракулы – колоды мадемуазель Ленорман. К этой традиции принадлежат несколько колод с различным количеством карт, так называемые «Большие» и «Малые цыганские», а кроме того, «Астромифологическая колода» и «Цветочный оракул Ленор-

ман». Ни одна из этих колод не принадлежит авторству знаменитой парижской гадалки. Некоторые из них были «реконструированы» Эрной Друсбеке во второй половине XX века. «Цыганские колоды» содержат изображение игровой карты и графическое изображение ее условного значения (например, Король Бубен – «Известие, письмо»). Карты «Астромифологической колоды» содержат несколько смысловых полей: мифологическую сцену, игральную карту, созвездие, букву латинского алфавита, две жанровые сценки и растение со своим особым смыслом. Каждое из этих полей может быть расшифровано своим особым образом. На русском языке изданы посвященные колодам Ленорман книги Анны Котельниковой, исследователя и практика Таро и оракулов.

Неструктурированных оракулов (система которых не обусловлена конечным и «единственно верным» числом карт) существует бесчисленное множество. Это разнообразные «медиумические» колоды, например «Карты души» («Soul Cards» авторства Деборы Кофф-Шапен), «Оракул ангельских голосов» («Angel Voices Oracle» авторства Антонеллы Кастелли и Лауры Туан¹); архетипические оракулы – «Архетипические карты» («Archetypal Cards» авторства Кэролайн Мисс), «Оракул богинь» (существует несколько колод с таким названием, созданных разными авторами), «Карты Знаний богинь» («Goddess Knowledge Cards» авторства Сюзан Сэддон Булле) и др.; комплекты карт, составленные из произвольного набора образов тех или иных символических систем, – оракулы «минералов», «кельтских деревьев», «тотемных животных», «цветочные оракулы»...

Наиболее удачными мне представляются архетипические оракулы. Изначальное отсутствие конечной заданности числа и образов делает эту систему столь же свободной, сколь и сильной для людей, которым близка архетипическая психология.

Оригинальных структурных оракулов не так МНОГО. Большинство авторов идет простым путем и в графике или живописно изображает те или иные образы, относящиеся к какой-либо традиционной символической системе. Так появились «карты рун», «карты знаков зодиака и планет» и прочие. Однако существуют и действительно уникальные и тщательно разработанные авторские оракульные системы. Таков, к примеру, – Лунный оракул Кэролайн Смит и Джона Астропа. Его структура подчинена «лунной астрологии» и состоит из архетипов богинь, лунных стоянок и фаз Луны в каждой из четырех стихий. Это один из немногих известных оракулов, в котором астрологическая составляющая позволяет сориентировать исходный запрос и полученный результат по времени.

Колоды Таро, похожие на оракулы

В наше время существуют колоды Таро, лишь формально связанные с его символической структурой. Таковыми можно считать колоды со слабым весом Старших арканов относительно других карт (то есть такие, в которых Старшие арканы почти не отличаются по графике, символическому насыщению и силе от сюжетных Младших арканов), колоды с нечетким разделением степеней в Придворных картах, колоды с отсутствием очевидного развития принципа масти в Числовых картах. Большинство подражателей Уэйта счастливо избегают этих недостатков (как, впрочем, и оригинальности). Однако существуют и вполне «рабочие» колоды с несбалансированной, хотя и заявленной структурой Таро. Мне из них наиболее знакомы «Средневековое Таро Скагаши» и «Декамерон» (художник Гиацинто Гауденци). Практика работы с такими колодами, по моим впечатлениям, находится на стыке процессов общения с Таро и оракулами. Старшие арканы обычно прочитываются в русле традиции Таро. Придворные карты – тоже, и обычно они остаются «фигурными картами» в буквальном смысле слова, неккими обозначениями ролей или масок. Однако Числовые карты толкуются преимущественно в рамках данной колоды, зачастую вне привычных значений и традиционного принципа развития масти в Таро. В таком случае при интерпретации имеет смысл следовать именно за колодой, а не матрицей Таро.

В целом можно заключить, что ценность и практическое значение колод Таро и оракулов

¹ Колода была русифицирована и опубликована Издательством «Аваллон» под названием «Таро Голоса ангелов», что сбивает с юлку покупателей, которые, открыв колоду, не обнаруживают в ней системы Таро. (Здесь и далее примеч. авт.)

равнозначны. Однако следует добавить, что колоды Таро более эффективны для работы с запросами, относящимися к духовному развитию человека, пути индивидуации, индивидуально-мифологическому сюжету, а также смысла всего перечисленного в актуальном окружении и мире в целом. Оракулы же чаще ориентированы на конкретные «практические» ответы (в зависимости от тематической направленности колоды), более привязаны к текущему периоду времени.

Глава 3

ТЕОРИЯ И МЕТОДИКА ГАДАНИЯ

Теорию и методику гадания удобнее и легче объяснить, если мы воспользуемся юнгианским понятием коллективного бессознательного. Вне зависимости от того, гадаем ли мы другому человеку, на другого человека (в его отсутствие) или же для себя, мы обращаемся к бессознательному, к воле условного случая, которая позволяет нам извлечь из колоды необходимый нам образ. Лишь опыт позволит нам убедиться, что карта, которая нам выпадает в ответ на запрос, всякий раз далеко не случайна¹.

Мы предполагаем, что благодаря определенной технике, обязательно сочетающей в себе концентрацию на вопросе и набор механически случайных движений смешивания и отбора карт, появляется возможность нырнуть в коллективное бессознательное и вынырнуть с определенным и нужным уловом. Далее предстоит этот улов подготовить для его восприятия и усвоения сознанием, для чего существуют отдельные, различные и подчас очень индивидуальные техники.

Почему нам все это удастся? Ответ для меня лежит в природе времени и фактов, пребывающих в бессознательном. Последовательного (хронологического) течения времени в бессознательном нет (о чем свидетельствуют особенности протекания времени, характерные для сновидений)², однако есть «факты», обладающие определенным смыслом и силой. Сила всегда сопутствует архетипическому содержанию бессознательного (в отличие от сугубо ментальных идей и фантазий). Смысл же сообщает этому содержанию ту или иную форму. Поэтому, погружаясь в бессознательное во сне, мы иногда видим насыщенные силой и смыслом образы, которые называем сновидениями. А, погружаясь определенным образом (который обычно сочетает транс неосознанности и привычные действия сознания) в мантическую систему, мы получаем физически ощущаемый и видимый образ, исходно насыщенный силой и смыслом. Разные мантические системы отличаются своими особенностями, однако общим моментом является то, что для толкователя и кверента (человека, задающего вопрос) значение образа имеет индивидуальную окраску. Благодаря этому система значений оказывается более причудливой и разнообразной, и этот момент обязательно надо учитывать для эффективной работы.

Кроме этого, важно учесть еще одно обстоятельство. Для бессознательного не существует разделения на внешнюю и внутреннюю реальность. «Взгляд оттуда» видит то, что обладает смыслом и силой, вне зависимости от того, происходит ли это с нами во внешнем мире, или мы просто переживаем это внутри. Этим объясняется и еще одна особенность, заметная психологам и психоаналитикам: мы либо воплощаем в себе некую силу (архетип, образ), либо проецируем его вовне. Такова природа идеализации субъекта, обладающего «недостижимы-

¹ Иногда случается так, что в ответ на один и тот же вопрос человек достает из нескольких колод подряд те же самые карты. В лично знакомом мне случае использовалось две колоды (по 78–79 карт каждая), из которых в ответ на один запрос было извлечено по две карты одинакового достоинства.

² Интересно, однако, что в то же время существуют методы гадания, ориентированные на предсказание точного времени происходящего. Но они обычно связаны с вычислениями или астрологическими атрибутациями карт, т.е. подразумевают работу с числами, заложенными в самих образах.

ми», но страстно желаемыми качествами, или проецирования на «врага» своих вытесняемых теневых качеств. В гадании, получая ответ, мы далеко не всегда можем быть уверены, произойдет ли описанное во внешней или во внутренней реальности. Этим для меня обосновывается приоритет диагностических раскладов над общепрогностическими.

Выбор колоды

Разные колоды способны «видеть» и представлять различные аспекты реальности и точки зрения на нее. «Колода Тота» Кроули (как и большинство других «окультиных» колод) ориентирована на вопросы экзистенциального характера; реальность – внутренняя или внешняя – предстает в них как часть пути духовного и магического развития личности. Эротические колоды («Декамерон», «Таро Казановы», «Таро Манары») пристально вглядываются в сферу чувств и страсти, любви, влечения, а также власти (поэтому некоторые практики используют их не только для исследования любви, но и бизнеса). «Звериные» колоды (Таро «Богемские барочные коты») способны увидеть мир сугубо в своем естественно-животном аспекте, с присутствующей им природной живостью, инстинктивной находчивостью и умением выбирать для себя самое комфортное место. Существуют колоды, ориентированные на эмоции, сферу чувств, страстей, настроений, фантазий, – таковы, к примеру, «Таро Сирен» (вода – стихия и русалок, и эмоций) и «Романтическая Викторiana». Есть откровенно «практические» колоды, которые способны показать сценографию человеческих отношений вне зависимости от того, какими мотивами, возвышенными или ничтожными, те руководствуются. Это колода «Фантастический Зверинец», основанная на французской политической карикатуре и очень эффективная для работы с запросами о бизнесе и любых перипетиях офисной жизни. «Сказочное Таро» Алекса Уколова и Карен Махони предлагает не только описание ситуации, но и каждый раз некий «сказочный» вызов, квест, испытание. А вот утонченная и немного меланхоличная колода «Артуровская легенда» авторства Анн-Мари Фсргюссон, хотя и ориентирована по теме на мистический поиск в сочетании с политическими и светскими делами, на деле несет в себе столько фатализма, обреченности и безысходности, что все происходящее окрашивает в свои печальные тона. Таким образом, выбор колоды, с одной стороны, соответствует взгляду гадалки на мир, а с другой – ориентирован на выбор сферы применения и точки зрения самой колоды на эту сферу.

Фокусировка на вопросе и тасование колоды

Правильно поставленный вопрос – важная часть гадания. Запрос должен быть логически правильным и актуальным в настоящий момент, а также не сводиться к задаче простого подтверждения или опровержения известных обстоятельств. В случае нечеткого или неверного по форме вопроса гадалка либо самостоятельно переформулирует вопрос, либо обсуждает другую его формулировку – более приемлемую для работы – с кверентом. Так, вопрос «Когда закончатся неприятности, которые со мной происходят?» превращается в «Каких неприятностей я не могу избежать и почему?»; «Какие взаимоотношения будут у меня с этим милым молодым человеком?» – в «Каковы наши планы, чувства, намерения друг относительно друга на этом этапе отношений?» и т.д. Разумеется, для общих прогностических гаданий приемлемы и менее четкие вопросы, например: «Что произойдет со мной важного за такой-то период времени?»

Вначале точно и ясно сформулированный запрос создает некую среду, в которую попадает инструмент гадания во время перемешивания карт (тасования). Тасовать карты можно очень по-разному, принципиального значения это не имеет – важно лишь смешивать их достаточно эффективно (чтобы они действительно менялись местами относительно друг друга). Затем этот же точно и ясно сформулированный запрос превращается в намерение, за которым следует гадалка, извлекая карты из колоды.

Извлекать карты можно различными способами. Наиболее действенны привычные для гадалки, наработанные способы. Со временем они могут упрощаться, что не влияет на эффективность и результат. Я не вижу особого смысла в том, чтобы вытягивать карту именно левой

рукой, а не правой; давать клиенту подержать колоду в руках, сдвинуть ее и т.п. Если я чувствую, что в определенной ситуации надо сделать именно так, а не иначе, я это просто делаю. Идейных принципов тут для меня нет.

Важно лишь одно: извлекая карту, нужно следовать за своим намерением (лучше – отстраненным и эмоционально не окрашенным) узнать ответ на вопрос. Точность избранной карты – как правило, результат тренировок «гадательной способности», особой «душевной мышцы», которая, несомненно, «накачивается» и развивается при в меру безупречном опыте. При неправильном использовании эту способность – как и любую мышцу – можно испортить и повредить. В данном случае наиболее опасны, стремление увидеть непременно нужный результат и сильная эмоциональная привязанность к результату гадания. И то и другое дестабилизирует процесс, а, следовательно, и навык гадания.

Иногда во время тасования из колоды выпадают случайные карты. Если их выпало достаточно много – больше трех-четырех, – то они вряд ли имеют особое значение. Одиночные же карты обычно учитывают – либо как ответ на вопрос напрямую, либо (как в этом случае поступаю и я) в качестве фоновой карты ситуации кверента.

Интерпретация карты

Существует несколько способов интерпретации карты. Наиболее фундаментальный подход состоит в сочетании видения структуры Таро в нумерологическом (а иногда и в каббалическом) разрезе с изображением на карте непосредственно используемой колоды. Можно ориентироваться только на структуру – так часто работают практики марсельской традиции. Оккультные колоды, особенно конца XIX – начала XX века, требуют подробной расшифровки каждого символа карты: здесь неким важным для толкования значением насыщены форма и цвет каждого элемента, позы изображенных фигур и т.д.

Начинающие гадатели чаще всего фокусируются на картинке и пытаются истолковать ее в меру своего разумения и ассоциаций. Этот способ вполне хорош для оракулов, но не всегда применим для Таро, хотя успешно работает в художественных и визионерских колодах, нагруженных в ходе практики собственными ассоциациями, ощущениями, эмоциями, проекциями гадателя, то есть используемых в качестве личного оракула. Такая колода становится своего рода «зеркалом» гадателя, отражающим его собственный внутренний мир.

В колодах, ориентированных на литературный источник («Таро Тысячи и одной ночи», «Таро Казановы», «Таро Джейн Остин», «Сказочное Таро»), приходится учитывать и текст, относящийся к изображенному эпизоду, что добавляет к каждой карте еще один смысловой слой. Такие колоды можно толковать и по структуре Таро (ответом будет общее значение карты), и по картинке (хотя в «литературных» Таро изображение имеет гораздо меньшее значение, чем в привычных и классических колодах), и, конечно же, по тексту-прототипу в целом (в «Сказочном Таро» каждой карте соответствует своя сказка) или отдельному его эпизоду.

Я обычно предлагаю использовать следующую систему. Вначале необходимо сконцентрироваться на общем значении карты в данной традиции. Затем – насытить эту общую тему (идею или принцип) смыслом используемой колоды. И, наконец, попытаться разглядеть в карте особенности и детали, которые могут служить буквальным отражением актуальной ситуации расклада. Таким образом, вначале мы прочитываем карту как символ во всей совокупности его значений, затем сосредоточиваемся на конкретном аспекте этого символа – в сопоставлении смысла карты в колоде с реальностью запроса, а затем интерпретируем карту как знак, относящийся к конкретным изображениям на карте и метафорам действительности. В ряде случаев достаточно лишь первого или сочетания первого и второго шагов, в некоторых – при невозможности дать определенный ответ по первым двум – приходится обратиться к третьему шагу считывания знака, ассоциации, образной метафоры.

Узор расклада

Опытный гадатель без труда различает своеобразный узор расклада. В раскладе имеют значение наличие и количество Старших арканов и Придворных карт. Если Старших арканов в раскладе много, это говорит об архетипической силе, действующей в ситуации, об одержимости некими силами бессознательного, о сильном влиянии стихийной воли и мощи на обстоятельства. О конкретных фактах, обстоятельствах и, тем более, действиях Старшие арканы не говорят (их наличие часто свидетельствует о силе ситуации, но не об активном развитии событий и сюжета).

Заметный процент Придворных карт в раскладе скажет нам о преобладании ролевых масок и образов в ситуации, об определенных сценариях и паттернах поведения. При этом стоит отмечать, насколько этот образ или сценарий спроецирован вовне, проявляется в ситуации или же воплощен в самом человеке, его мироощущении и способе действий. Придворные карты тоже говорят не столько о событиях и сюжете, сколько о принципах действия героев.

Числовые карты составляют чуть больше половины колоды, поэтому именно они преобладают в большинстве раскладов. Однако следует обращать внимание на повторение карт одного и того же номера (например, три Четверки, четыре Восемерки), что интерпретируется как акцент на определенном этапе в цикле развития ситуации.

Кроме того, в постоянной работе на одного кверента, в присутствии постоянного свидетеля

или в гаданиях для себя стоит учитывать, что одни и те же карты, выпадающие особенно часто, хотя и в разных раскладах, могут не только говорить о влиянии соответствующего им принципа на данный период жизни, но и обозначать некую общую, целостную окраску этого периода, разнообразно проявляющуюся в различных обстоятельствах. Особенно отчетливо это видно в ситуациях взаимоотношений, когда одна и та же карта может обозначать то мысли одного человека, то образ другого, то чувства первого и т.д. Также, особенно при работе с художественными колодами, стоит обращать внимание на повторяющиеся от карты к карте детали изображений: один и тот же персонаж появляется на разных картах колоды в различных ситуациях, и если такие повторы присутствуют в одном раскладе, то это показывает «путь развития» героя. Один из самых интересных моментов, обычно связанных опять же с художественными колодами, – это буквальное попадание некоторых деталей карты в ситуацию кверента. Так, карта 6 Чаш из «Сказочного Таро», связанная со сказкой «Ганс и Гретель» (про детей и ведьму из пряничного домика), оказалась сигнификатором ситуации для девушки, зависимой от наставлений матери... а мать работала на хлебозаводе.

Работа для себя, с клиентом или свидетелем

Современная работа с Таро ориентирована, прежде всего, на духовный поиск и самореализацию, на психологические аспекты происходящего в реальности, на смысл и объяснение того, что происходит в душе и снаружи, в реальном мире. Потому неудивительно, что большинство практиков Таро умеют и любят «гадать на себя». Речь идет не о постоянных попытках «предугадать реальность» и хаотичном смешении возможностей, которое приводило бы к печальным результатам проживания реальности в мечтах и фантазиях, как это было бы с чисто прогностическими гадательными колодами (вроде «цыганских карт» или некоторых оракулов)¹. Таро как система, разработанная оккультистами Золотой Зари и их последователями и уточненная современными практиками эпохи нью-эйдж, представляет собой мантическую систему, ориентированную на вопросы самосовершенствования. И с этой системой гадатель может не только выступать посредником для другого, но и работать па себя и для себя.

Работа со свидетелем – это работа над раскладом, проводящаяся совместно с другим человеком, при которой оба участника имеют схожий уровень знаний и техник, а, кроме того, схожее мировоззрение. Такой метод позволяет увидеть больше, чем можно увидеть в одиночку, рассмотреть нюансы и подробности, сфокусирован, и прояснить путем вербализации свое понимание расклада. В таких отношениях обычно нет учителя и ученика: диалог идет на равных. К примеру, тот из участников, чья история рассматривается в раскладе, понимает из карт больше, чем другой, а тот не дает уйти от проблем или затемнить часть истории или умеет взглянуть на нее с неожиданной стороны. Работа со свидетелем – идеальный вариант для анализа своих проблем. При этом сводятся к минимуму шансы попасть в ситуацию, когда гадатель говорит себе: «Я ничего не понимаю»; «Нет, это не про меня»; «Я все понимаю, но мне это не нравится!»; «Мне эти карты подкинули?!»².

Разумеется, гадатель может и выступать посредником для другого человека – кверента (или клиента). Существуют представления о том, что практикующий магию не имеет права брать деньги за то, что делает для других, ибо в древности колдуну или шаману не платили денег. Это заблуждение: в городах платили деньгами, в деревнях – натуральными продуктами, а в древних сообществах шамана вообще содержали всей общиной. Практик может брать или не брать плату за свое посредничество – по своему личному усмотрению. Но в любом случае гадание – это достаточно энергоемкая работа, требующая профессионализма и умения тратить и восстанавливать свои трудовые ресурсы.

Как правило, у гадателя есть свои гласные или негласные принципы, которые он сообщает (или не сообщает) клиенту. Проще говоря, со временем каждый гадатель понимает, что он делать будет, а что не будет. Наиболее правильным бывает предупредить клиента заранее о своих принципах гадания и работы с клиентом. Но предусмотреть нес вопросы невозможно,

¹ Этим объясняются мудрые – исключительно для прогностических оракулов – советы «не гадать на себя».

² Классические варианты, встречающиеся на учебных группах.

потому гадатель имеет право отказаться от работы, условия которой его не устраивают. Также и клиент имеет право уйти от гадалки, в любом случае оплатив работу или ее часть. Клиент, не заплативший по договоренности, портит себе карму! Это, конечно, шутка. Но и на самом деле обижать посредников судьбы как минимум непредусмотрительно¹.

Я заранее говорю клиентам, в каком ключе я буду с ними работать, и договариваюсь о целях наших изысканий. Для меня гадание с клиентом – это возможность узнать нечто новое, то, что сложно или вовсе нереально узнать другими доступными способами. Поэтому я, к примеру, не пытаюсь выяснить то, что клиент знает и без меня (хотя некоторые гадалки применяют этот ход, чтобы произвести впечатление на клиента). Но при этом я отказываюсь работать, если клиент пытается точно утаить известную ему информацию и в то же время хочет, чтобы что-то определенное поведала ему я. Обдуманым и предусмотрительным вариантом для меня является предварительная – хотя бы и в самом начале сеанса – договоренность с клиентом о смысле и целях работы. Для меня этически важно сообщить о том, что я буду делать, потому что могу и умею, а чего – не буду. Как правило, я могу предложить достаточно эффективную замену тому, чего не люблю или не умею, или же честно сообщаю, что «так я не работаю».

Кроме целей и общих правил, важными оказываются личностные особенности и мировоззрение гадалки. Случается так, что гадалка и клиент малосовместимы по жизненным принципам и подходам, возрастному опыту (молодой гадалка и пожилой клиент), религиозным и идеологическим убеждениям. В идеале кверету лучше выяснить подходы гадалки заранее или же быть готовым принять то, что ему предложат (хорошая квалификация в большинстве случаев позволяет получить продуктивный эффект). В настоящее время чисто прогностический подход (гадания по вопросам наподобие «Сколько у меня будет детей», «Когда я выйду замуж?» и т.п.) отходит в прошлое, как малоэффективный в современной культуре, во-первых, ориентированной на более разнообразные Ценности, а во-вторых – гораздо менее статичной, чем в прошлом. Оракул судьбы (а это маска гадалки в любом случае) в наше время не выдает абсолютных Предписаний: он лишь подсказывает нужные шаги и повороты на пути жизни и нашего личного мифа.

Предсказание или прогноз?

Система Таро, отличающаяся именно наличием Старших арканов с их аллегориями духовных ценностей, изначально была ориентирована на мир души и духа, а также на связь внутреннего мира с внешним (Придворными и Числовыми картами). Будучи игровой колодой, она затрагивала известные насущные темы, в том числе имеющие идейно-духовный и эмоционально-ценностный смысл. Став мантическим инструментом, система Таро оказалась еще более тесно связана с проблемами души и духа, что закрепилось ее использованием как мантического инструмента во французской оккультной школе, а затем ее развитием в известном английском ордене Золотой Зари. Потому сферой мантического применения карт Таро мы считаем историю психэ, души человека. В этом отличие системы Таро от оракулов, которые могут быть ориентированы как на бытовую, так и на сугубо психическую сферу.

Под предсказанием, как правило, понимают «предположение исхода того или иного процесса с большей или меньшей вероятностью». Ключевое слово здесь – «исход»: речь идет о некоем результате, факте, который либо случится, либо нет. Традиция «цыганского гадания» ориентирована именно на такой подход к запросу. Клиент хочет узнать заранее, что в точности произойдет в его жизни: выйдет ли замуж, сколько будет детей и будут ли, будет ли муж пить и бить и пр. Гадалка с большим или меньшим остроумием дает ответ. Прелесть данного метода в том, что узнать, попала она в точку или пальцем в небо, можно лишь спустя некоторое время. Промежуток же между предсказанием и исполнением или явным неисполнением онога можно занять терпеливым, тоскливым или лихорадочным ожиданием, сдобренным изрядной долей фатализма или, напротив, защитной рационализации («я не верю в эти глупости, а погадать просто так пошла»). Именно к таким ситуациям, иссушающим силы и энергии субъекта

¹ Я знала даму, которая осталась очень недовольна работой гадалки, пытавшейся навязать ей неактуальные моральные принципы, и покинула ее, выложив не глядя первую попавшуюся купюру из бумажника. Какая это была сумма, она не знает. На мой взгляд, она поступила честно.

и его реальности, относится поговорка «прогадать свое счастье».

Слово «прогноз» произошло от греческого prognosis – предвидение и означает «опережающее отражение будущего; вид познавательной деятельности, направленный на определение тенденций динамики конкретного объекта или события на основе анализа его состояния в прошлом и настоящем». Это иной метод работы внутри мантических систем. Очень естественно он применяется в гадании на рунах – древнескандинавском магическом алфавите, Старшем Футарке. Предпочтителен он, на наш взгляд, и в системе Таро. Здесь гадатель (не случайно в современном английском языке проводится различие между терминами fortune-teller – буквально «говорящий об удаче, судьбе» и tarot reader – «интерпретатор карт Таро») имеет возможность описать характер происходящего в прошлом, в настоящем или в будущем некоего процесса, имеющего отношение к запрашивающему вопросу. Сочетания различных карт в раскладе складываются в единый уникальный узор ситуации, который оказывается «схемой расшифровки» (как произвольно прорезанные дырочки в листе бумаги, позволяющие увидеть нужные буквы в совершенно постороннем тексте) темы, с которой пришел клиент. Прогностика в Таро – особое искусство, требующее не только интуиции, но и логики, здравого смысла и достаточного жизненного или профессионального опыта.

Этот метод располагает особыми возможностями. Он не предопределяет будущее для кверента, а предлагает ему выбор. Здесь стоит коснуться еще одного аспекта современной прогностики: это диагностика, анализ существующей действительности, имевшейся в прошлом и сохраняющей свое влияние в настоящем. Диагностика может включать в себя прогностику – определение направления развития ситуации в будущем – или не включать. Диагностика используется для помощи в понимании актуальной ситуации и последующего ее осознания кверентом, самостоятельного выбора или принятия решения. Как правило, она касается внутренней жизни или личных взаимоотношений человека – тех сфер, в которых самоощущение и представление о себе и своем месте в ней особенно важно. Прогностика же идет в ход, когда речь заходит о социальной жизни, о внешних обстоятельствах, в меньшей степени зависящих от самочувствия и самосознания кверента.

Как уже было сказано, я, безусловно, предпочитаю диагностику и прогностику предсказаниям. При этом я стараюсь разделять то, что реально существует и что важно понять, и то, в чем копать лишней раз не имеет смысла; то, что можно изменить своим пониманием и решением, и то, что невозможно изменить по существу и в действительности никаким осознанием. Помимо этого большой разницы между диагностикой внутренней и внешней жизни человека я не вижу. Система Таро, собственно, и помогает увидеть, каким образом то, что находится внутри, отражается снаружи, и наоборот.

Глава 4

КРАТКАЯ ИСТОРИЯ ТАРО

История карт Таро до сих пор окружена различными домыслами, связанными с желанием, с одной стороны, возвести их великую историю к древним временам (что в глазах некоторых людей стало бы критерием истинности), а с другой – неким образом приобщить колоду к таинственному и мистическому, неведомому (что кому-то кажется необходимым для воплощения своего собственного магического или сакрального процесса).

Как историк, я чувствую себя наиболее уверенно, когда знаю, откуда произрастает, и как развивался предмет моего интереса на протяжении многих лет и столетий в четком хронологическом порядке и безо всяких досужих домыслов. Схожим образом и в гадании я предпочитаю ясно говорить о том, что мы знаем, чего мы не знаем, что можем выяснить, а о чем пока (или вообще) узнать невозможно.

Предшественники Таро

Мы с полным правом можем говорить о родстве между игральными картами, состоящими из четырех мастей по 10 карт в каждой, и системой Таро, благо те же карты присутствуют в структуре последнего. Однако существуют игральные системы, отчасти напоминающие систему Таро, в связи с которыми утверждать что-либо определенное о заимствовании мы не станем. Как указывает Стюарт Каплан, известный коллекционер Таро и основатель издательства U.S. Games Systems, такова древнеиндийская игра «четыре короля», напоминающая скорее шахматы, чем карточные игры. Однако присутствующие в ней Царь, Полководец (аналог карточной Королевы) и Всадник в окружении пешек напоминают Придворные и Числовые карты Таро. Существовали в Древней Индии и карточные игры, в которых было по 8 или 10 одних только мастей, связанных с аватарами Вишну и содержащих по 10–12 пронумерованных карт каждая. Не утверждая ничего о заимствованиях или прототипах, отметим лишь устойчивую жизнеспособность общей матрицы игры.

Появление Таро в эпоху Возрождения

Предполагается, что игральные карты были заимствованы христианами с мусульманского Востока. Но когда и как это происходило, до сих пор неизвестно. Крестовые походы закончились на исходе XIII века, а упоминания об игральных картах как одной из азартных игр появляются в Европе в конце XIV столетия. Предполагают, что мусульманское влияние на азартные игры пришло к европейцам через сарацинскую часть Испании.

Первое внятное историческое упоминание об авторской колоде – запись об оплате Жакмьену Григонье за три позолоченные и разнообразно украшенные колоды карт, нарисованные им для французского короля Карла VI. Что это были за карты – неизвестно. В Национальной библиотеке в Париже хранятся 27 карт, приписываемых Григонье (хотя Стюарт Каштан считает их созданными в Венеции в XV веке) и поддающихся отождествлению со Старшими арканами Таро или изображениями из колоды Мантенья (Дурак, Император, Папа, Влюбленные, Колесница и пр.).

Колода Мантенья (тарокки из Мантеньи) состоит из 50 карт с аллегорическими изображениями муз, наук, добродетелей, планет и социальных классов (в каждой категории – по 10 карт). Известны также колоды Венецианских тарокки, в которых уже присутствуют 78 карт, и тароккино из Болоньи, в которых лишь 62 карты (но остальные могли не сохраниться). Фигуры Старших арканов менялись уже тогда и на протяжении дальнейших столетий: так, то появлялась, то исчезала Папесса, а за ней и Папа, Влюбленные могли заменяться Гермесом и т.д. Кроме тарокки в то время в Италии появилась флорентийская колода Минкиати из 97 карт, в которой есть карты, знакомые нам по Старшим арканам Таро («Плут», «Великий Герцог», «Император», «Императрица», «Любовь», «Умеренность», «Сила», «Колесница», «Отшельник», «Предатель» и др.), а также карты знаков зодиака и фигурные (Придворные) карты.

Основной из дошедших до нас старейших колод является колода Висконти-Сфорцы, названная так в честь семьи ее владельцев. В ней есть традиционные четыре масти и 22 карты Старших арканов. Предположительно, она была нарисована в середине XV века. Игровая функция первых колод Таро ныне не оспаривается: карты, которые мы называем Старшими арканами, играли роль постоянных козырей (кроме Дурака, который исполнял функции джокера – заместителя любой карты в игре). Интересно то, что четыре карточные масти соотносились тогда, по мнению Дж. Кемпбелла, с четырьмя СОСЛОВИЯМИ; мечи представляли знать, кубки – духовенство (через ассоциацию с чашей для причастия), монеты – купцов и горожан, а посохи – крестьян и слуг. Придворные карты – Паж, Рыцарь, Королева и Король – условно обозначают четыре ранга аристократии в порядке возрастания власти. В дальнейшем названия мастей широко варьировались: появлялись и исчезали розы, желуди, колокола и т.д., пока в результате развития гравюрного дела и распространения печатных колод не утвердились общеизвестные ныне фигурки червей, бубен, пик и треф. Игры в тарок пользовались большой популярностью в Европе, особенно во Франции, Италии, Швейцарии, Бельгии, Фландрии. Вместе с переселенцами из Европы достигли карты и Северной Америки, где в какой-то момент родился джокер – прямой потомок Шута Таро.

Одной из самых распространенных оказалась так называемая Марсельская традиция Таро

– французские карты со своей особой иконографией и цветовой гаммой. В основе классических колод Марсельской традиции XVIII века оказались карты, гравюры для которых были изготовлены Клодом Бурделем; на Двойке Монет, Тройке Кубков и Колеснице можно увидеть его авторское клеймо.

Оккультное осмысление Таро

Оккультное осмысление карт Таро связано, прежде всего, с именем Антуана Кура де Жеблена, пастора французской протестантской церкви. Мифолог-любитель и масон, он стремился найти единую мифологическую и религиозную истину, будто бы известную всем древним. В 70-х годах XVIII века он опубликовал в Париже свое многотомное сочинение «Первобытный мир: исследование и сопоставление с миром современности». В нем он утверждал, что карты Таро имеют древнеегипетское происхождение и являются неким посланием древней цивилизации по поводу важных и общезначимых вопросов. Он первым ввел классификацию карт Таро по семеркам (7, считал он, священное число для египтян): козырей в колоде было три раза по семь (не считая Шута), каждая масть (включая Придворные карты) состояла из дважды семи карт. Также он соотнес 22 карты козырей (или как стали называть впоследствии – Старших арканов) Таро с 22 буквами древнееврейского алфавита, имеющими традиционное символическое значение. Идея Жеблена получила столь восторженную поддержку, что современные исследователи склонны называть его творение «самой успешной пропагандистской кампанией в истории человечества».

Одним из первых и, пожалуй, самым выдающимся в свою эпоху сторонником идей Жеблена был некто Альет (Aliettee), взявший себе в качестве псевдонима анаграмму своей фамилии – Эттейла. Он занимался нумерологией по так называемой пифагорейской системе, а систему Таро считал творением семнадцати волхвов, созданным в 1828 году от Сотворения мира. Эттейла разработал собственную колоду, основанную на структуре Таро, и стал профессиональным гадателем. Безумства Французской революции застали его на рабочем месте, где он вновь и вновь предсказывал несчастную или неожиданно удачную судьбу своим клиентам. Эттейла стал первым известным нам гадателем на Таро, и он же ввел в практику гадания метод перевернутых карт.

Альфонс Луи Констан, еще один французский (но, в отличие от Жеблена, католический) священник, изучавший систему Таро, изменил свое имя на его древнееврейский «аналог»: Элифас Леви. Под этим именем он прославился как теоретик и практик магии. В своем сочинении «Учение и ритуал высшей магии» он связал Таро с каббалистическим учением о Древе Сефирот, соотнеся Старшие карты с 22 путями на этом Древе и также с древнееврейскими буквами. По его мнению, система Таро была посланием древнееврейских мудрецов человечеству.

Жерар Анкосс, французский медик и оккультист, известный под псевдонимом Папюс, также разделял мнение о связи 22 Старших карт с древнееврейским алфавитом, но всю систему считал зашифрованным посланием древних магов (Посвященных) грядущему человечеству, переданным с помощью цыган.

Развитие системы Таро в ордене Золотой Зари

Дальнейшее развитие системы Таро связано с деятельностью английского ордена Золотой Зари, основанного в 1888 году. В нем состояли многие выдающиеся личности и культурные деятели эпохи; этот орден стал колыбелью, взрастившей и самых значительных оккультистов XX века. Члены ордена работали над системой Таро под руководством Сэмюэла Макгрегора Мазерса и собственноручно перерисовывали копии карт, выполненных, как предполагают, его женой – Мойной Мазере. Эта колода не сохранилась, но позднее Израэль Регарди попытался воссоздать ее и опубликовал под названием «Таро Золотой Зари» (Golden Dawn Tarot).

Артур Эдвард Уэйт поначалу не принимал активного участия в работе ордена и даже попытался было покинуть его ряды. Будучи убежденным католиком, он метался между магией и религией, искал «изначальную истину» в масонской системе, а после распада Золотой Зари

возглавил один из дочерних орденов, посвященный разработке оккультных традиций, основанных на христианском мистицизме. Но, несмотря на всю противоречивость своей позиции, он сумел оставить ценное наследие, повлиявшее на развитие системы Таро в целом. Это была колода, которую по его указаниям и к его книге «Ключ к Таро» нарисовала художница Памела Колман Смит, состоявшая в его ордене. Еще одной заслугой Уэйта полагают популяризацию им расклада «Кельтский крест» – того расклада Таро, который преподавали посвященным нижних ступеней ордена Золотой Зари. Влияние колоды Уэйта (называемой еще колодой Райдера-Уэйта-Смит, или RWS) до сих пор весьма ощутимо: преобладающее большинство современных колод – это «клоны» или потомки изображений, созданных Памелой Смит, зачастую окрашенные достаточно субъективным видением заявленной темы.

Другой классической колодой стала оставившая меньше потомков, гораздо более цельная и вместе с тем «надличностная» колода «Таро Тота», созданная Алистером Кроули и художницей Фридой Харрис. Это уникальная магическая колода, ставшая венцом оккультного творчества этого выдающегося оккультиста и философа.

Уже в 1980 году Годфри Доусон на основе астрологических соответствий, принятых в Золотой Заре, создал «Герметическое Таро» («Hermetic Tarot»), а Сандра Табата Сисероу и Чик Сисероу выпустили «Новое Ритуальное Таро Золотой Зари» («New Golden Dawn Ritual Tarot»), о котором они говорили, что его одобрил незадолго до смерти Израэль Регарди.

Опыты ордена Золотой Зари самым кардинальным образом повлияли на развитие системы Таро: порядку Старших арканов и его вариациям были приданы определенность и осмысленность; были приняты и закреплены астрологические соответствия, атрибутика букв древнееврейского алфавита и связь системы Старших арканов с путями Древа Сефирот; разработана подробная каноническая символика Старших арканов и Придворных карт; заданы основные значения и иконография Числовых карт. В конце концов, именно колода Райдера-Уэйта-Смит стала самой популярной колодой, породившей множество последователей, подражателей и клонов. Другой значимой традицией в Таро остается колода Тота и посткроулианские колоды (в числе которых великолепное Таро Хайндля).

Таро в эпоху нью-эйдж

Нью-эйдж – идеологическое и культурное движение, возникшее во второй половине XX века. Оно связано с практикой и смешением обычно популяризированных форм различных мистических и религиозных традиций. Время закрытых оккультных орденов закончилось, настала новая эпоха индивидуального духовного мировосприятия. На этой волне система Таро получила дальнейшее если не осознанное развитие (последним рывком в развитии системы мы бы сочли колоду Тота), то распространение.

В настоящее время существует около полутора тысяч колод Таро и оракулов. Их создатели чаще всего следуют традиции Уэйта (как смысловой, так и иконографической); авторы художественных колод не слишком озабочены существованием системы в принципе (и тогда получается наполовину колода Таро, наполовину оракул); и лишь в особых случаях возникают совершенно уникальные авторские продукты, создатели которых либо руководствуются собственным творческим гением, либо опираются на самостоятельно разработанную символическую и смысловую систему.

В целом мы могли бы разделить современные колоды на:

а) оккультные: «Таро Уэйта» («Raider–Waite–Smith Tarot»), «Таро Тота» («Thoth Tarot»), «Таро Хайндля» («Haindl Tarot»), «Таро Элементов» («Elemental Tarot») и некоторые другие;

б) клоны RWS¹, наиболее интересными из которых нам представляются «Таро Новую видения» («New Vision Tarot»), «Пражское Таро» («Praguc Tarot»), «Таро Магического леса» («Tarot of the Magical Forest»), «Таро Робин Вуд» («Robin Wood Tarot»), «Богемские Барочные коты» («Baroque Bohemian Cats Tarot») и некоторые другие;

в) художественные, из которых мы выделим следующие колоды: «Романтическая Викторiana» («Victorian Romantic Tarot»), «Таро Лунатиков» («Lunatic Tarot»), «Средневековое Таро

¹ Колода представляет собой «оборотную сторону» колоды Райдера-Уэйта: что бы мы увидели, если бы зашли с другой стороны картинки

Скапини» («Scapini Medieval Tarot»), «Фантастический зверинец» («Fantastical Menagerie Tarot»). Отдельной разновидностью художественных колод являются эротические. Наиболее популярные из них – «Декамерон» («Decameron Tarot»), «Таро Манары» («Manara Tarot»), «Таро Казановы» («Casanova Tarot»);

г) основанные на авторской системе: «Таро Тайного леса» («Secret Forest Tarot»), «Таро Элементов» («Elemental Tarot»), «Сказочное Таро» («Fairytale Tarot»)¹, Таро Хайндля («Haindl Tarot»);

д) коммерческие колоды, создающиеся по мотивам RWS и отличающиеся друг от друга исключительно по тематической направленности.

¹ Хотя «Сказочное Таро», возможно, и не предполагало изначально особую систему, на практике потребовало подхода, столь отличного от работы с обычными картами (для интерпретации необходимо искать в сказке не только сцену, изображенную на карте, но и рассматривать весь аспект данной сказки целиком), что оказалось совершенно уникальным мантическим инструментом

Глава 5

НЕМАНТИЧЕСКАЯ ПРАКТИКА ТАРО: НАЧАЛЬНЫЕ УПРАЖНЕНИЯ

Карты Таро можно использовать не только для гадания, но и для осмысления реальности в символическом ключе. Это бывает необходимо и полезно для отстраненного взгляда на ситуацию и выхода в «метапозицию», для «магического видения» мира и понимания процессов и циклов происходящего, а также в учебных целях, для саморазвития и изучения системы Таро в целом или отдельной колоды. Здесь представлены основные упражнения, полезные для ознакомления с картами.

«Карта дня»

Традиционное и широко известное упражнение – «Карта дня». Как правило, в руководствах по Таро оно преподносится как прогностика на один день. На деле же чаще всего оно обеспечивает узнавание принципа карты (и колоды) в своем душевном состоянии в течение всего дня или же во внезапно произошедшем событии и в своей реакции на него. Эту практику часто рекомендуют для лучшего изучения колоды и ее особенностей, а также нюансов карты, отличных от ее значения в общей смысловой матрице Таро.

Как это делается. Ночью или утром после пробуждения перетасуйте избранную колоду, задав вопрос наподобие «Кто я сегодня?», «Что со мной будет сегодня?» или «Какой будет сегодня день?», и вытащите одну карту. Истолкуйте ее предварительно, а вечером осмыслите результаты и постарайтесь обнаружить соответствия между значением карты и событиями или общим настроением дня.

«Карта рождения»

«Карта рождения» в Таро вычисляется нумерологическим способом. В нашей стране принят метод, называемый «пифагорейским»: складываются по одной все цифры, составляющие дату рождения (день, месяц и год). Например, для даты 7 февраля 1968 года сумма рассчитывается как $7+2+1+9+6+8=33$. Поскольку получившееся число больше 22 (количества Старших арканов), то оно редуцируется как $3+3=6$. Итоговый результат – VI аркан, «Влюбленные».

Некоторые американские исследователи (в частности, Мэри Грир) используют упрощенный метод, складывая число дня, число месяца и число года: $7+2+1968=1977$, что редуцируется как $1+9+7+7=24$ и еще раз – как $2+4=6$. В этом случае числа совпали, но так происходит далеко не каждый раз. Например, 14 июня 1980 года по первому методу дает число 29, а по второму – 20. Первый вариант редуцируется либо до 11, либо, далее, до 2, а второй – только до 2. Таким образом, нередуцированные числа могут различаться, но редуцированное окажется одним и тем же.

На практике можно использовать как тот, так и другой вариант, а можно и учитывать оба. Полученная сумма может дать некий намек для индивидуального понимания себя и своего места в мире. Единственное важное здесь для меня правило – осознавать исключительную условность данного вывода. Об условности этого подхода говорит и то, что порядок Старших арканов неодинаков в разных традициях в Марсельском Таро, у Уэйта и у Кроули.

(Подобным же способом высчитывается «карта года», когда к дате рождения прибавляется текущий год, но особого смысла в такой практике – просчитав по этому методу около 30 с лишним лет – я не нашла.)

«Вхождение в карту»

Метод «вхождения в карту» заимствован из практики психодрамы (и монодрамы). Упражнение позволяет лучше понять или ощутить происходящее в карте, а также – и в особенности – увидеть свое личное и индивидуальное значение этой карты. В случае, если субъективное значение карты сильно отличается от общепринятой интерпретации, понадобится свидетель, который покажет различие между общим и индивидуальным толкованиями карты. Такое расхождение, как правило, свидетельствует об особой значимости или об искаженности и принципа данной карты в психическом пространстве практикующего.

С другой стороны, это же упражнение может оказаться спасительным при интерпретации конкретного расклада, когда именно «вхождение в карту» обеспечит ее «узнавание» – осознание кик общего ее значения, так и всех связанных с ней внутренних «голосов».

Очень часто мы повторяем в своей внешней или внутренней жизни сценарии, заложенные с детства, и это упражнение помогает распознать «голоса из прошлого» или аспекты проблемы, прежде остававшиеся невидимыми. Данную практику в раскладах стоит применить с клиентом (или, исполняя роль Свидетеля), когда обычное значение карты явно отвергается или оказывается совершенно непонятным. Можно выполнять «вхождение в карту» и самостоятельно, столкнувшись с проблемой при интерпретации («зачем здесь эта карта и что она делает?»).

Очевидно, что этот метод лучше работает в сценичных колодах – с конкретными фигурами и, особенно, жанровыми сценами.

Как это делается. Выберите нужную карту и прикоснитесь пальцем к самой главной (по субъективным ощущениям) фигуре или предмету на карте. Лучше закрыть глаза и войти в роль этой фигуры, а затем произнести для себя (лучше вслух) те слова, которые творит фигура или объект (не обязательно одушевленное существо). Как правило, лучше, чтобы слова были обращены к другим персонажам карты или к «миру этой карты», а не к человеку, выполняющему «вхождение». Зачастую важно бывает выяснить, что происходит внутри карты. В дальнейшем так же «опрашиваются» другие персонажи и элементы карты, которые кажутся субъективно значимыми в данный момент времени. Если персонаж «отказывается отвечать», то можно спросить: «О чем ты молчишь?», «Что ты никогда не скажешь?» или «Ты молчишь, но что ты говоришь в сторону, так что тебя никто не слышит?». Рано или поздно все что-нибудь рассказывают.

В результате становится очевидным корень проблемы, суть внутреннего конфликта, – и решение по поводу его принимается уже осознанно. Важным и значимым обычно оказывается именно осознание полученной картины. Этого может быть достаточно... для того, чтобы индивидуальный миф пришел в движение. В более практических ситуациях это помогает увидеть ситуацию со стороны и расставить свои приоритеты.

Второй способ «вхождения в карту», которому тарологи отдают предпочтение, связан с получением совета непосредственно для кверента. Карта в этом случае представляется собеседником (дружественным или противоборствующим), с которым вопрошающий может вступить в диалог, получить совет – или, наоборот, который его искушает. Поэтому в одних случаях достаточно просто выслушать доброе слово или напутствие, в других – выйти за рамки диалога и посмотреть на него со стороны. Для этого также понадобится ведущий или свидетель, хотя при достаточном опыте и развитой саморефлексии можно проделывать это и самостоятельно.

Глава 6

СТАРШИЕ АРКАНЫ: ОСОБЕННОСТИ КАРТ

Старшие арканы – это 22 карты, на каждой из которых традиционно изображается определенный сюжет или персонаж. Их иконография воспроизводилась на протяжении веков и породила достаточно устойчивые клише или стереотипы, которые впоследствии были насыщены особым эзотерическим смыслом.

Существует мнение, по которому Старшие арканы, или «kozyри» «trumps» – это изображения «триумфов» эпохи Ренессанса. Во время известных церковных праздников, карнавалов, важных событий в жизни города или в семье правителя государства устраивались процессии, в которых по городу проезжали украшенные повозки с различными аллегорическими фигурами (нечто подобное бытует до сих пор в европейских и американских карнавалах, праздничных шествиях или знаменитом Марли Гра). Религиозными или мифологическими (с аллегориями добродетелей и даже античных божеств – олицетворений планет) пантомимами и «мифодраматическими» праздниками встречали знатных гостей. В таких зрелищах могли участвовать персонажи, изображающие древних героев и героинь: Персея и Андромеду, Диониса и Ариадну, Орфея, Ахилла, Геракла... Греческим богам и богиням и философским аллегориям отводились свои роли в таких представлениях наравне с христианскими ангелами и святыми. Так и среди Старших арканов мы видим Дурака и Фокусника, Императора и Императрицу, Папу и Папессу, Силу и Смерть, Предателя и аллегии добродетелей. Дьявола и божества небесных светил...

Старшие арканы в наше время обозначают архетипические силы, представленные через персонажей или сюжеты. Подразумеваются архетипы в юнговском понимании: стихийные силы коллективно бессознательного, а вовсе не ролевые архетипы постъюнгианцев (ролевыми архетипами в той или иной степени можно считать скорее Придворные карты). Это мощные Голоса и Сценарии, которые завладевают нами – и ситуацией в целом – и которые можно лишь пережить (в единении или сопротивлении, идентификации или проживании процесса), но прекратить их существование или влияние невозможно. И точно так же невозможно увидеть сквозь них реальность: нет, реальная бытовая действительность увидится нам лишь через Числовые карты. А Старшие арканы властно захватывают наш мир и требуют совершенной вовлеченности.

На этом основана практика «проживания» Старших арканов день за днем, при которой мы вглядываемся и вовлекаемся в исследование Большого Сюжета своей жизни. В ходе этого можно переживать непостижимую и загадочную захваченность картой, под влиянием которой наше состояние и восприятие подчас теряют связь с текущими событиями (поэтому для данной практики лучше выделите и, удобное время), а подчас события начинают развиваться точно в русле «проживаемой» карты.

В раскладах Старшие арканы говорят не столько о картине объективной реальности, сколько о силе процесса и его мифологическом смысле. Впрочем, зачастую это и есть то, что в действительности движет людьми и миром.

Порядок Старших арканов

Порядок добродетелей – довольно принципиальный момент. В разных традициях игрового Таро его меняли достаточно часто (в отличие от порядка карт Дьявол–Башня–Звезда–Луна–Солнце). Например, Справедливость могла помешаться между Страшным судом и Миром и представлять архангела Михаила (он, кстати, часто присутствует на старых картах Справедливости, означая само Правосудие). Оставшись вдвоем, Умеренность и Сила оказываются наедине с противниками: Умеренность противостоит Любви (Влюбленным), а Сила как

стойкость – безудержной Колеснице.

В Марсельском Таро, потомке «миланской версии» XV века, оставшиеся добродетели идут одна следом за другой, уступая свободное место двум картам. «Справедливость» обозначена VIII номером, «Сила» – XI, «Умеренность» – XIV. В оккультном Таро эпохи выходцев из ордена Золотой Зари перестановке (по сравнению с французской Марсельской колодой) подверглись также две добродетели: Сила и Справедливость. «Справедливость» стала XI номером, а «Сила» – VIII.

Алистер Кроули вновь меняет порядок: Сила (в его системе – «Вождение») вновь оказывается VIII, а Справедливость (в его системе – «Исправление») – XI, поскольку, по его мнению, «Таро представляет собой осознанную попытку представить принципы каббалы в графической форме».

Для обычных раскладов, как мантических, так и диагностических, порядок карты не принципиален. Если же

это по каким-то причинам имеет значение в практике, то следует ориентироваться на ту колоду, с которой вы работаете.

Глава 7

«ШУТ» («ДУРАК», «БЛАЖЕННЫЙ») (0)1

«Дурак» или «Шут» – карта, долгое время не имевшая постоянного места. Она помешалась либо в начале, либо в конце последовательности Старших арканов. В результате в большинстве колод она получила номер 0 и до сих пор предстает то в начале колоды, как олицетворение потенциальной силы еще не сотворенного космоса Таро, то после карты «Мир», как звено, замыкающее Старшие арканы Таро в круг². «Шут» – одна из трех карт Таро, в традиционной оккультной системе не относящаяся ни к планете, ни к знаку зодиака, только к стихии; и в случае «Шута» это Воздух³.

Классическая иконография. Молодой человек идет к самому краю обрыва, не глядя под ноги. На плече он держит узелок на палочке, в другой руке у него цветок. Иногда его глаза завязаны повязкой, как в игре в жмурки. Позади него бежит (или вцепляется ему в штаны) маленькая белая собачка. В водной пучине под обрывом притаился крокодил⁴.

¹ Во время написания этой главы и совершенно случайно стала обладательницей золотых туфель на огромном каблуке, флисового крошки Ктулху и Труда 3. Фрейда «Остроумие и его отношение к бессознательному»

² В традиции, предложенной Элифасом Леви и Папюсом, эта карта получила номер XXI и была помещена между «Страшным судом» и «Миром». Это связано с атрибуцией Старших арканов буквам древнееврейского алфавита. В частности, лот подход использован в «каббалистическом Таро Г. О. М.».

³ Остальные две – «Повешенный» (Вода) и «Страшный суд» (Огонь). В настоящее время им иногда приписывают новооткрытые планеты Уран, Нептун и Плутон соответственно.

⁴ Вне классической иконографии на карте «Дурак» из животных качества спутников часто появляются лис или заяц.

Блаженный (нищий, юродивый, сумасшедший) – связной с трансцендентностью

Нищие, блаженные и юродивые были наделены особым статусом в средневековом мире. В отношении к ним в христианской культуре смешивались привычный страх и брезгливость, суеверия с осознанием сакральности и особенности выбранного ими пути жизненных испытаний. Нищета была более угодна Богу, чем богатство, а странствия в поисках подаяний расценивались как духовный подвиг. Потому подаяние нищим считалось богоугодным делом. Богословие различало юродство природное и юродство добровольное, «Христа ради». Многие святые и подвижники осознанно избирали для себя путь «глупца Христа ради», нищего странника, а юродивые и блаженные почитались за святых. Им приписывался дар ясновидения и ведовства. Чуждый миру людей, блаженный вступает в контакт с трансцендентным. Здесь безумие выступало уже «божьей болезнью», в которой юродивый мог безнаказанно высмеивать узаконенную священность: высокое превращалось в низменное, и наоборот. Насмешка и безумный хохот, эмоции и чувства вразрез с общепринятыми были знаковыми привилегиями статуса блаженного дурака. Он был своего рода Тенью-Трикстером средневекового общества, высказывая то, «о чем молчат».

Так, Юродивого в «Борисе Годунове» легко доводят до слез злые мальчишки, и тот будто простодушно жалуется на них царю: «Вели их зарезать, как ты зарезал маленького царевича», озвучивая то, о чем думают, но молчат в народе. А затем выносит жестокий приговор самодержцу, отказывая в молитве за него: «Нельзя молиться за царя Ирода, Богородица не велит!» Здесь он выступает спонтанным носителем божественной власти, признаваемой самим царем.

Ближе всего к этой трактовке Шута стоит карта одной из первых колод – Висконти-Сфорцы (а потому мы можем предположить, что таковым было изначальное ее значение) и ее сестры-современницы, колоды Мантенья. Такого нищего и юродивого Шута перенес к себе в колоду Луиджи Скапини («Средневековое Таро Скапини»).

Путь дурака

Дурак, или Глупец (как одна из ипостасей архетипа Шута), в Таро — это, прежде всего, сказочный дурак, наивный глупец, бесхитростный и непредсказуемый. Ему удается сделать то, что не удавалось другим, «умным братьям»: то, чего не хотел делать никто, и что казалось совершенно бессмысленным и невозможным. Происходи! это, как ни странно, во многом благодаря особой коммуникации Дурака с неизведанным¹, к которому он подходит спокойно и практично, со своей «дураковской» точки зрения. Эти простые ходы и помогают – не разрубить даже, а именно развязать гордиев узел: это простое, по-своему неловкое и как будто случайное превращение спутанного клубка в ровную нить судьбы. Это взгляд и решение человека вне игры и вне ситуации, как будто со стороны, или из своей непривязанности. В сложных и запутанных ситуациях подход Дурака зачастую может оказаться спасительным.

Человек – существо смертное и сложное. Ни один из нас не способен воплотить в себе целиком весь архетип. Однако Дурак был особенно надежно и давно, пожалуй, еще с эпохи Просвещения, вытеснен из пантеона значимых образов. Немного свободы было дано лишь «естественному человеку» Руссо (а затем и идеализированным пролетариям, например), но это совсем другое. Не случайно в колодах XVIII–XIX веков Дурак выглядит нелепо, не смотрит, куда идет, и вот-вот свалится в пропасть. Даже собачка рядом с ним не то преследует идиота, не то пытается его остановить. Ушли в прошлое и оказались непонятны безумные выходки греческого Диониса... нищие стали вызывать только страх, брезгливость или же сострадание... быть дураком в технократическом обществе тоже стало как-то... неэффективно. Но Дурак вернулся

¹ Существует даже старая итальянская поговорка «как Дурак тарокки», что означает «быть везде принятым». Впрочем, это связано особенностями игры в тарок, где эта карта может быть выложена вместо любой другой, которую хочется придержать.

– в области полуреального и полусакрального, полушутовского и полупрактичного. Современный человек устает быть всегда собранным, дисциплинированным и ориентированным на будущее... тем более что эта модель, как и любая другая (и высокая идея, ролевой архетип), не может быть единственно верной. И тогда появляется Дурак... он приходит во время карнавальных офисных вечеринок и спонтанных дурацких приключений, в соединении с толпой на государственных карнавальных праздниках и на семинарах новоиспеченных гуру, предлагающих странное нечто (о, мы уже можем догадаться, зная бесхитростный юмор Шута!) в блестящей обертке с надписью «путь дурака... и вы исцелитесь».

В «Сказочном Таро» («Fairytale Tarot» Алекса Уколова и Карен Махони) мы видим классического сказочного дурака. Эта карта соотносится со сказкой «Бедный работник с мельницы и кошечка» о дураке Гансе, самом глупом работнике мельницы, который поступил в услужение к кошечке... а она оказалась королевной и взяла его себе в мужа. А та самая мельница, ради которой он старался, так и вовсе ему оказалась не нужна.

В настоящее время эта карта в целом перестала обозначать «идиота, которым лучше не быть», – наоборот, она чаще указывает на непредсказуемый счастливый случай. Хотя, безусловно, в отдельных случаях она может обозначать тему «идиотской ситуации», которая нас вовсе не устроит, – и тогда эта карта вновь предстает в свете старых и практичных толкований. Кроме того, не стоит избегать правды: все мы время от времени оказываемся в совершенно дурацкой – в буквальном смысле слова – роли. Важно уметь пережить это и прочувствовать, чтобы суметь подняться из глубины своего переживания и идти дальше.

Неискушенность реальностью

Безумие и глупость сменились беспечностью Дурака в колоде Уэйта. Здесь мы видим скорее фигуру легкомысленного молодого человека. Легкость или легковесность, наивность или оптимизм... акценты всякий раз расставляются по-разному, в зависимости от реальной ситуации и интуиции толкователя. Здесь Дурак кажется совершенно не искушенным реальностью... но последствия этого нам тоже неизвестны. Мы видим лишь самое начало.

Колода «Богемские Барочные коты» изображает Шута как Легкомысленного Юнца, прекрасного в своих оптимистичных и совершенно нереалистичных ожиданиях, возлагаемых на реальный мир. Это скорее представитель золотой молодежи (или, если угодно, кошачьего племени), чем «прожигатель жизни»; это доверчивый, радостный и открытый миру любитель прекрасного и изящного. В жизни так многое удается! А значит, этот мир не может быть плох. Соответственно, на этой карте нет собачки (все-таки собака – это угроза для кошки), зато есть золотой ангел на крыше – защита и спасение для таких не потрепанных жизнью прекраснодушных дурачков.

Шут (скоморох) – роль и то, что под маской

Профессиональное шутовство или скоморошество, актерство в Средние века было отдельным ремеслом, со своим особым статусом и местом в обществе. Шуты были юридически бесправны: им могли запретить въезд в город и подвергать их всевозможным гонениям. Однако именно они вносили свободу действий и слова в мир

замкнутых традиционных сообществ. Остроумие и комизм всегда выхватывает нечто спрятанное или тайное и преподносит его открытым и даже утрированным, предлагая поиграть с «запретной темой». Шуты, кроме того, служили при дворах государей и мелких правителей – вообще-то говоря, для забавы. Однако в коллективном восприятии, в общественном бессознательном – находившем выражение в театральных пьесах – шут становится двойником автора, «голосом истины» внутри самого действия и открывателем правды важным героям или веселым и удачливым помощником влюбленных. Шут-трикстер – это именно та роль, которую он способен играть и на сцене нашей внутренней жизни. «Без всяких для себя последствий записной шут мог бросить вызов однозначной серьезности и официальной обрядности, нарушить привычный порядок вещей, спутать издавна установленные ценностные ориентации. Он «выворачивал наизнанку» реальность и, выбивая ее с проторенной жизненной колеи, переводил в

пародийный план. Розыгрыши шутов полны фантазии. Шутовское балагурство и срамословие превращали действительность в комедию, людей – в актеров на театральных подмостках» (Даркевич, 1988).

Наличие шутовского колпака в картах Таро не всегда превращает фигуру Дурака в профессионального Шута. Одной из особенных в этом смысле колод можно назвать «Романтическую Викториану», где изображен клоун на арене цирка, и вся сцена напоминает некий «цирк с конями», как в наши дни могут назвать напыщенную или шумную, но нелепую ситуацию. В других случаях профессиональный шут в Таро намекает скорее на явное выражение чувств и того, что обычно скрыто, – или же, наоборот, выражение неистинных эмоций для сокрытия истинных. Такой же акцент присутствует и в колоде «Таро Казановы, где Шут изображен как человек под маской (не сам ли Казанова?), отправившийся на поиски приключений, – скрывающий и свое настоящее лицо, и свои истинные чувства. Этот смысл явственно выбивается из общего контекста эротической и достаточно откровенной колоды. Это та инаковость, которую может позволить себе Шут Казановы. Интересно, что Шут другой эротической колоды – «Декамерон» – тоже изображает полную незаинтересованность в актуальном процессе: он ловит бабочек, в то время как девушка не сводит глаз с его могучего органа. А Шут в «Таро Манары» – это деревянный Пиноккио в руках женщины: налицо общая тема не то безвольности, не то скрытой под ее маской отстраненности.

Естественный человек

Образ Дурака может быть представлен как символ «естественного человека», в согласии с идеями Руссо. Воображаемый образ «дикари» был ему примером: «Его душа, ничем не волнуемая, отдается единственно чувству нынешнего существования, безо всякого представления о будущем, каким бы близким оно ни было, а его планы, ограниченные, как и его взгляды, едва простираются до конца дня». При этом «естественный человек» Руссо от природы не порочен, хоть и не добродетелен. У него нет самолюбия, и он сочувствует страданиям других существ. Не ведает он и страстей, так как всегда может удовлетворить свое желание естественным путем. В жизни своего идеального (безусловно, идеализированную!) человека Руссо видел, прежде всего, торжество равновесия и гармонии. Эти философские идеи оказали огромное влияние на умы Европы.

Я вижу в этом отголосок архетипа Пана. Согласно ему, мир обладает изначальной целостностью, природа наполнена гармонией, человек от природы беспорочен... и только цивилизация способна все испортить. И в колоде «Олимпийское Таро» («Olympus Tarot» авторства Л. Раймондо и М. Торальдо) Дурак представлен именно в образе Пана, играющего на флейте.

Идея естественного человека исходит, по нашему мнению, из потребности войти в контакт с архетипом Внутреннего Ребенка, как это видится в юнгианском подходе. Хотя результатом может стать пробуждение сил стихийных титанов с забвением олимпийской осознанности.

В других колодах этот аспект Дурака призывает нас к пробуждению естественной, природной или животной красоты и силы, сродни шаманскому единению с духами животных, «зверьями силы». Так, в коллажном «Таро Лунных стоянок» («Mansions of Moon Tarot») Шут родствен лисице, образ которой дважды повторен на карте. Вообще, Лис довольно часто появляется на неканонических (то есть без узелка за плечом, обрыва и собачки) картах Шута.

От свободы неизвестности к потенциалу всей реальности

Шут Таро, как нулевая карта, предполагает переход от неизвестности и пустоты (или наоборот, полного смешения) Хаоса к выстраиваемому – уже на других картах – Космосу. Это «небытие, переходящее в проявленность», по выражению Кроули. Шут – это и есть точка перехода от свободы и неизвестности к потенциалу всей реальности. В этом образе еще нет следующей стадии – построения мира, она только начнется с Магом (I арканом). Но тут есть первый шаг! В неизвестность. И к реальности. Дюкетт, исследователь и интерпретатор трудов А. Кроули, отмечает: «По большому счету, не существует двадцати двух старших арканов. Есть только один Дурак, а все остальные Старшие арканы содержатся в нем и из него исхо-

дят». А Салли Николс указывает: «...среди этого очевидного хаоса начинает появляться узор. Таким образом, Шут представляет собой своего рода мостик между хаотическим миром бессознательного и упорядоченным миром сознательного».

Так, в «Таро Элементов» эта карта называется «Дурак/ Потенциал» и на ней изображен человек без признаков пола (Кроули прямо утверждал, что Шут андрогинен), расслабленно стоящий у ствола дерева, в кроне которого притаились символы всех стихийных элементов. В этой колоде (отличной от всей каббалистически и астрологически ориентированной традиции со времен Золотой Зари) данная карта соответствует аспекту между Ураном и Нептуном, высшими планетами, которые дают вдохновение и озарение, в каком-то смысле одержимость неизведанным. Лозунг этой карты в колоде: «Я неучен, но они от меня научатся». Аффирмацию к этой карте авторы колоды предлагают такую: «Я принял решение начать все заново. Я открыт новым своим возможностям, которые прежде не изучал и не использовал. Я знаю, что хочу сделать нечто, но пока не знаю что».

В художественной литературе последних лет героем, воплощающим этот лик Шута, мне видится Макс из цикла произведений Макса Фрая об Ехо. Повествование о неудачнике и разгильдяе из нашего мира, попадающем в прекрасный и удивительный мир Ехо, который ему во всем нравится и в котором – а заодно и в иных мирах – он становится могущественным существом, Вершителем. При всей условной «простоте» образа и общего смысла сюжета, книги о нем увлекают и затягивают сопровождать в путешествии этого почти неизменного Шута.

Завершившийся переход от невинности к многообразию опыта является нам в колоде «Фантастический зверинец». Здесь Лев, надежно экипированный (по меркам XIX века), отправился в поход: у него с собой еда, сапоги на плече и зонтик. Сопровождает его при этом также надежно подготовленная к походу мышка. Это отнюдь не бестолковый шалолай, а уверенный в себе путешественник, вероятно много повидавший и изведавший, но, тем не менее, вновь отправившийся в дорогу. В этом мы видим стимул Шута: никогда не поздно начать все заново и попробовать что-то новое. Это всегда интересно!

Не стоит, однако, забывать, что Путь Шута – это и путь от целостности пустоты к путанице смешения. Шут Таро становится дураком в пьесе абсурда, когда смешивает несмешиваемое или не в состоянии отделить что-то одно от другого. Как пишет Салли Николс, «стихийный подход Шута к жизни сочетает мудрость, безумие и безрассудство. Когда эти составляющие смешаны в правильном соотношении, результаты бывают потрясающими, но когда смесь неудачна, все может кончиться неприятной путаницей». Это слабое место Шута, и изнутри этой карты здесь нет выхода. Путаница и непонимание – вот то, что завладевает нами, когда мы «застреваем» в этой карте.

Восстановление после разрушения

Довольно необычный аспект Шута я нашла в так называемом «Таро Майкла Уилана» («Michael Whelan Tarot»; колода существует пока только в электронном виде): Шут в красно-белом костюме паяца сидит на развалинах и играет на музыкальном инструменте. Больше нигде я не встречала подобного, но в этом есть смысл: трикстер будет играть свою музыку на руинах старого мира, утешая, отвлекая... и при этом даря надежду на нечто новое. Действительно, энергия трикстера всегда участвует в сотворении мира. Как пишет Дюкетт, «...творение и смысл жизни – это огромная непостижимая шутка. Дурак – даже не Бог, а нечто еще большее. Дурак – это то самое «ничто», которое мы подразумеваем, утверждая: «Бог возник из ничего».

И после разрушения нашей собственной реальности – а это время от времени случается в жизни – тот спутник и проводник, который готов вывести нас из мира безумия и смерти, – это тот же Шут. Только с ним можно выйти из Подземного мира уныния, печали, апатии. Шут-трикстер дает нам ожидание, надежду и новую

игру. В Старших арканах Таро мы можем обозначить этот процесс как переход от «Башни» (XVI аркан) к «Звезде» (XVII аркан), от Крушения – к Надежде. Но Надежда будет слишком иллюзорной и далекой, ожидание может продлиться слишком долго, если не попробовать вновь пробудить Шута. Впрочем, это, конечно, лишь один из вариантов.

Мудрость юной души

Шут Таро – это еще мудрость юной души. В колоде Таро Хайндля мы видим юное, по немного растерянное или чуть печальное лицо шута... указывающего на рану лебедя, поющего предсмертную песнь. Убийство священного лебедя – это первое деяние вагнеровского Парсифаля, простодушного дурака, который после пройдет героический путь во славу Святого Грааля. Это легкомыслие невинности, превращающееся в мудрость, раны многочисленных опытов. И вместе с тем эта карта – о том, что ничто не вечно, ни радостное, ни печальное, им прекрасное, ни ужасающее... и о том, что всегда есть время удивиться этому миру. Я вижу в этой карте идею вечной и повторяющейся юности молодой души человека (существует представление об одновременном существовании старой, проходящей свой путь во множестве жизней и молодой, юной души человека в каждом воплощении). Это странная континуальность юной души – и ее вечная мудрость. Печальный и мудрый шут – это один из ее обликов: вспомним героев Чарли Чаплина...

Образом близким к этой карте я бы (возможно, совершенно субъективно) назвала Тиль Уленшпигеля, героя средневековых голландских и немецких плутовских легенд и знакомого многим с детства, но роману Шарля Де Костера. Тиль Уленшпигель был путешественником и весельчаком, плутом и забавником... Но он умел и глубоко чувствовать, и по-настоящему любить.

Шут в нашей жизни

Когда в нашей жизни (в раскладах или вне их) появляется Шут, то часто мы чувствуем растерянность и неизвестность, непонимание и рассеянность. Вместе с тем это может быть побуждение «шагнуть в пустоту», в неизведанное. Мы можем проявлять Шута в себе, когда решаемся на неожиданные и странные для окружающих, но освобождающие нас от пут и сложностей поступки. Или когда начинаем все с нуля. Или когда внезапно делаем то, что кажется необходимым нашей душе больше, чем обусловлено реальностью.

Шут в себе – это способность шутить и смеяться даже над собой, самоирония и умение выбираться даже из тяжелой ситуации с улыбкой на лице, улыбкой для себя самого, не для других.

Удивительно привычное состояние Шута передает песня группы «Крематорий». В ней да-

же присутствует собачка... похоже, та самая:

*Ту собачку, что бежит за мной,
Зовут Последний Шанс.
Звон гитары и немного слов –
Это все, что есть у нас <...>*

*На моих тузах лежит
Пыль многих городов.
Я раньше знал, как пишутся буквы,
Я верил в силу слов,
Писал стихи, но не стал поэтом
И слишком часто был слеп.
Мое грядущее – горстка пепла,
Мое прошлое – пьяный вертел.
Но были дни, которые запомнятся мне навсегда.
Другая жизнь, иные времена <...>*

*Но кто-то разбил хрусталь наших грез
И вырвал из жизни дни,
Дни, когда мы верили в то,
Что все еще впереди.
Твердым шагом мы идем вперед,
Нам нечего терять.
И нет сил, чтобы бросить все
И сызнова начать.
Но если ты чувствуешь это.
Как чувствует негр блюз,
Тогда моя собачка права
И, может быть, ты поймешь меня...*

Чураясь архетипа Шута и отрицая его, мы можем проецировать его на других, обесценивая свободу и легкость, осуждая легкомыслие и ветреность, безрассудство, безответственность, несвязанность узами правил и отношений. Вытесняя Шута из своего сознания, мы – как и в любом случае вытеснения важного архетипа – проецируем его на других или же вновь и вновь подвергаем себя возможности встретиться с ним в действительности, уже во внешнем мире. Так самые рассудительные люди осознанно и обдуманно (и, главное, очень разумно) оказываются в дураках, а созданные когда-то правила превращаются в клетку, убежать из которой удается лишь очень глупо и опрометью, по-дурацки.

Шут – это детство мира, инфантильное, игривое и ребяческое восприятие реальности. Потерянный ребенок чувствует себя странным нездешним существом в этой реальности, вполне самостоятельный «младенец» ожидает полного принятия себя миром. Мы можем предположить, что опыт Шута в нашей жизни связан с каким-то значимым детским опытом или общим настроением, атмосферой детства. «Раненый» или «потерянный» Внутренний Ребенок чаще придает переживанию Шута в человеке акцент неизвестности и непонятности происходящего, однако тот же Шут может проявляться и как изначальный оптимизм.

С другой стороны, общий позитивный настрой и уверенность в себе, отчасти эгоцентричное переживание, но вполне индивидуальное, дает и XX аркан «Солнце». Но оно являет более обособленный от мира (и аркана «Мир», который находится, по сути, рядом с Шутом, перед ним, в кольцевой структуре Таро) принцип. Шут еще не вполне отделен от окружающего пространства, и в благоприятном случае оно – часть его (отсюда истоки всемогущества следующей карты – Мага). (Поэтому и Потерянный Ребенок в Шуте не понимает ни где он, ни кто он... все взаимосвязано.) Солнце же дает не только оптимизм, но и чувство уникальности и отделенности от мира.

Глава 8

«МАГ» (I)¹

В исторических колодах на этой карте изображался не то фокусник, не то ремесленник со своим товаром. Когда система Таро стала восприниматься как магическая, слово «маг» стало звучать гордо, и поза фигуры на карте сделалась величественной, а на столе появились узнаваемые символические атрибуты.

Классическая иконография. Молодой мужчина стоит перед столиком с выложенными на нем символами четырех мастей: воздуха – кинжалом, воды – чашей, земли – монетами, огня – дубинкой. Магический жезл, соответствующий Духу, Маг держит в поднятой правой руке. Из нововведений, появляющихся в колодах, мы можем отметить, что у современного Мага появляется новый, пятый элемент на его рабочем столике², в то время как жезлом (огнем) считается тот, который Маг держит в руке.

Демиург

Демиург – в античной философии «создатель космоса» – в переводе с древнегреческого означает не что иное, как «ремесленник». А Платон ввел понятие бога-творца, демиурга созданного мира. Бог-демиург взял за прототип мир идей и слепил некую неумопостигаемую модель, по которой сотворил уже физический космос. «Ведь Бог, желая видеть все вещи благими и, насколько это возможно, ни единой с изъяном, принял на себя все из видимого, что, лишённое покоя, металось неправильно и беспорядочно, и привел все это из разобщения к порядку, рассудив, как лучше подобает ему быть» (Платон, «Тимей»). Негативные, «плохие вещи мира» с этой точки зрения оказываются лишь неупорядоченными остатками некосмизированного хаоса или же повторением, подражанием уже сотворенному (а потому не столь совершенным, как идеал). Потому что «Бог, скомпоновав все части всех вещей с тщанием и точностью, насколько позволила природа необходимости (т. е. материи), спонтанная и ускользящая, повсюду придал им согласованные пропорции и гармонию».

Интересно, что Платон особое внимание уделяет правильной работе со стихиями при творении мира. «Однако видимым ничто не может стать без участия огня, а осязаемым – без чего-то твердого, твердым же ничто не может стать без земли. По этой причине Бог, приступая к составлению тела Вселенной, сотворил его из огня и земли. ...Бог поместил между огнем и землей воду и воздух, после чего установил между ними возможно более точные соотношения, дабы воздух относился к воде, как огонь к воздуху и вода относилась к земле, как воздух к воде. Так он сопряг их, построив из них небо, видимое и осязаемое. На таких основаниях и из таких составных частей числом четыре родилось тело космоса, упорядоченное благодаря пропорции, и благодаря этому в нем возникла дружба... При этом каждая из четырех частей вошла в состав космоса целиком: устроитель составил его из всего огня, из всей воды, и воздуха, и земли, не оставив за пределами космоса ни единой их части или силы» («Тимей»). Дальнейшее описание творения мира демиургом похоже на описание конкретного ремесленного метода. Творение мира также связано и со временем: у Плотина душа, создавая космос, вначале сама сделалась временем, а потом отдала во власть времен видимый мир.

Платоновский демиург, создатель мира, далек от величия и пафоса создателей мира в иудаизме, христианстве и следующем за ними гностицизме. Это не Бог Отец христианства и не Злой Демиург гностиков. В деизме бог-демиург лишь создал мир и более в дела мира не вмешивается. Эта идея возникла и оформилась в начале XVII века – в духе рационализма Нового времени. Позже, с утверждением рационализма, идея демиурга – персонификации сознательного миротворения ушла за пределы философии и даже религии, но вновь объявилась и

¹ Во время написания этой главы я начала с утра ходить на рынок и в пекарню за свежими продуктами, готовить себе правильные завтраки, учиться сервировать стол – все в рамках космоизации времени (дня) и пространства (кухни и дома). Появилась неторопливая методичность в противовес прежней хаотической спонтанности, сдерживаемой лишь привычками.

² К примеру, маска в колоде «Богемские Барочные коты».

стала популярной в эпоху фэнтези и ролевых, или стратегических, игр, поглотивших внимание молодой части человечества с последней четверти XX века. Тема демиурга стала очень популярной, и при этом буквально каждый мог себя представить в этой роли (в игровой или же политической или научной сфере). Мир сделался вдруг маленьким и познаваемым, поддающимся воздействию. Стало вновь возможным сотворение мира (игрового или какой-то части реального) – уже не на уровне божественных сил, а в доступной человеческому пониманию форме. Демиург вновь стал ремесленником, создателем своего некоего творения.

Маг в Таро – это своеобразный демиург. В его акте творения присутствует и упорядочение старого, и создание чего-то нового. Это может быть и часть реального мира (как разовый акт творения), и прекрасная иллюзия целого мира. Маг – творец и фокусник, иллюзионист и настоящий мастер. Мы никогда не можем быть уверены в абсолютной познаваемости демиурга, ни божественного, ни человеческого. Поэтому он – всегда немного трикстер.

Меркурий

Меркурии – планета, соответствующая этой карте. Это же и ее божественный архетип – бог Гермес (у римлян – Меркурий), посредник между богами и людьми, посыльный Зевса-Юпитера. В «Парижских работах» Алистер Кроули так пишет о Гермесе: «У этого бога превосходное чувство юмора. Он чужд сантиментов по поводу своей основной функции; Вселенную он воспринимает как некий замечательный розыгрыш; но при этом он признаёт, что Юпитер серьезен, как сама Вселенная, – хотя и смеется над ним за эту серьезность. Его единственное дело – передача силы от Юпитера, и ничто иное его не заботит. Весть, которую он несет, есть Жизнь; в Юпитере же жизнь дремлет» (перевод А. Блейз). Гермес-Меркурий – это носитель Слова, Логоса, проводник божественной Воли своего Отца. В «Алхимическом Таро» («Alchemical Tarot») на карте «Маг» изображен сам бог Гермес (Меркурий) с кадуцеем в правой руке.

Карта Мага через образ Меркурия связана с одним из алхимических первоначал – философской ртутью (алхимики отличали обычную ртуть от философской – первоначального вещества и свойства других веществ). Это текучая, динамическая сила любой материи, аналог «пневмы»-духа. Во взаимодействии с серой – мужским началом в природе – философская выступала как проявление женского начала, но в то же время ее рассматривали как «мужеженский», андрогинный металл. Парацельс в XVI веке предложил теорию, согласно которой весь мир состоит из трех философских первоначал – ртути, серы и соли, которые, в свою очередь, образуют все, что состоит из четырех элементов, и содержат в себе «все силы и свойства бранных вещей». Ртуть, по мнению поздних алхимиков, содержит в себе воду и воздух, а сера – землю и огонь.

Если демиург был создателем всего мира или некой его части, то философская ртуть – это само движение, сам процесс и энергия творения, изменения, трансформации... и при всем этом – сохранение единого порядка и даже формы: «...Меркурий обозначает действие во всех его формах и фазах. Он – текучая основа всякой передачи действия и (в рамках динамической теории Вселенной) сама ее субстанция... Таким образом, он есть непрерывное творение» (Кроули А. Книга Тота. Перевод Анны Блейз).

Оператор

Обычно карта «Маг» в Таро связана с ролью оператора в некоей текущей ситуации. Памятуя, что эта карта принадлежит к Старшим арканам, мы не будем обольщаться вневременными возможностями, а воспримем их лишь как актуальные, как некий удивительный и удачный момент времени, чтобы что-то изменить; как накопление ресурсов, достаточное для трансформации происходящего (и при этом довольно безличное, обусловленное то ли судьбой, то ли высшими силами, то ли удачным стечением обстоятельств). Безусловно, изнутри ситуации эта роль может быть чрезвычайно привлекательной в силу того ощущения операторского всемогущества, которое она может дать. Это и дар, и ловушка трикстера, очень умелого и ловкого малого, который способен проворачивать «те еще», а то и вовсе немислимые дельца – но внезапно на чем-то споткнуться, оступиться и потерять все. Это характерная сила и слабость

трикстера. И это иной его лик. в отличие от трикстера-Шута – легкого и непредсказуемого для самого себя. Маг же подразумевает и осознанную деятельность, и План (а еще и «план Б», если повезет). Маг может быть непредсказуем для других, но не для себя самого. Так отличаются друг от друга эти два лика трикстера.

Маг в Таро – это тот, кто уже знает, и тот, кто еще познает. Разделены два этих образа в пражском «Сказочном Таро»: карте «Маг» здесь соответствует легенда «Озадаченный сказочник» – о сказителе, который рассказал все свои истории королю и не знал, что делать дальше, но тут вдруг явился таинственный незнакомец, выиграл у него в кости все имущество и жену, превратил его в зайца и заставил всячески страдать, а потом превратил обратно и вернул все, что взял, сказав, что он – бог Энгус и теперь у сказочника есть история для своего короля. И когда выпадает эта карта, мы можем оказаться в роли, как Оператора, так и жертвы его действий, как Знающего, так и Познающего. Жесткий вариант Мага-манипулятора способны дать эротические колоды. Маг колоды «Декамерон» – это хитрый докторишка, уже подготовивший своп инструменты для обслуживания клиентки.

Маг «Артурианской легенды» – это, конечно, Мерлин, волшебник короля Артура, сделавший очень многое для того, чтобы состоялась героическая история и рыцарский миф; воспитавший Артура, а затем удалившийся от двора. Теневая часть Мага (это есть и в истории о Мерлине, в которой он становится жертвой любовных чар феи Нимуэ) – это употребление своих магических сил не в том месте и не в то время; достаточно вспомнить знаменитый английский стишок про трех мудрецов в одном тазу, которые пустились по морю в грозу...¹

Толкователь (Фокусник и Обезьяна)

В наиболее надличностной из всех современных колод – «Таро Тота» Кроули – Маг «...будучи Словом... по логике вещей является законом причинности, или необходимости и случайности, то есть тайным значением Слова, сущностью Слова и условием его произнесения. Вследствие этого и, прежде всего, в силу своей двойственности он символизирует одновременно истину и ложь, мудрость и глупость» (*Кроули А. Книга Тота. Перевод А. Блейз*). Колода Тота представляет скорее божественные идеи из мира идей и символов и некие процессы, которые они порождают. (Потому все расклады па ней скорее экзистенциальны, нежели буквальны.)

В более «приземленных» и «человеческих» колодах Маг – творец слова, его создатель и толкователь, уже не «причина Логоса», а его интерпретация и, скорее, невольный «искажитель» божественной истины, которая не может быть открыта такой, какая она есть, в сотворенном мире.

Отсюда происходит отражение Мага – его Обезьяна. Бродячие актеры, фокусники, «маги» бродят по миру с незапамятных времен, сопровождаемые различными дрессированными животными. Обезьяна – один из излюбленных персонажей передвижного маленького цирка, а то и вовсе единственный спутник бродячего мастера. Древнеримские источники рассказывают, что «обезьяны танцевали, дудели на флейте, перебирали, словно заправские кифаристы, струны кифары, ездили верхом, играли в шахматы». Апулей иронично описывает обезьяну в колпаке и шафранового цвета платье, изображающую прекрасного пастушка Ганимеда. Фокусники и их обезьянки продолжают бродить по миру и в Средневековье: на картине «Фокусник» Иеронима Босха обезьяна сидит в кувшине у «мага», который показывает что-то публике. В Японии фокусники с обезьянами были известны и популярны вплоть до XX века, чему свидетельство – жанровые нэцкэ.

В мифологическом сознании образ обезьяны – это лик недочеловека и протообраз недобого, пародия и на божественное, и на человеческое. Маг, повинувшись своей грикстерской природе, демонстрирует, обыгрывает, утаивает, пародирует реальность божественную и человеческую в утрированной обезьяньей пантомиме. Собственно, по карте «Маг» это можно делать и без всяких обезьянок.

¹ Дюкетт именно с подобным путешествием сравнивает работу с тремя Магами в колоде Тота Кроули. Известны три рисунка Мага, которые подготовила Фрида Харрис. Из них в итоге был выбран один, но издательство AGMuller как-то выпустило колоду с трем одновременно.

Об опасности искаженного восприятия предупреждает Дюкетт, толкуя карту «Маг» колоды Тота Кроули: «За правым крылом прячется Кинокефал – Обезьяна Тота. Это существо, словно карабкающееся наверх из правого нижнего угла карты, олицетворяет ироническое проклятие, преследующее Тота-Меркурия и всех, кто достиг степени Мага. Поскольку всякая речь и письмо по природе своей подразумевают возможность лжи и превратного истолкования, космическая задача Обезьяны Тота – постоянно высмеивать работу Мага и извращать его слова. Как замечает по этому поводу Кроули, «проявленность предполагает иллюзию».

Удивительным образом идея «искажения изначального» была осмыслена в эпоху Ренессанса как искусственное подражание и пародирование естественной природы, воплощаемое искусством и культурой. Поэты, художники, ученые – все они были «обезьянами природы», постигающими ее через подражание. Боккаччо пишет: «Я прямо признаю поэтов обезьянами и считаю благороднейшим делом достигать искусством того, что производит всей своей мощью природа». Потому мы вновь возвратимся к Магу Таро как искусному ремесленнику, постигающему истинный смысл природы и естества и тщетно, но с упорством пытающемуся вновь и вновь воспроизвести творение, хотя бы чуть более приближенное к божественному.

В колоде «Таро Страны чудес» («Wonderland Tarot»), созданной по мотивам «Алисы в Стране чудес», изображен фокусник, вытаскивающий небезызвестного Кролика из цилиндра. Еще более буквальное прочтение этой стороны Мага – первый аркан колоды «Фантастический зверинец». Здесь главный герой – Обезьяна в императорском одеянии на сцене театра, выступающая под свист публики из лож и восхищенный трепет партера. В «Таро Нового видения» («New Vision Tarot»), в котором карты колоды Райдера-Уэйта представлены как бы с обратной стороны, мы видим толпу обывателей перед магом (что возвращает нас к теме ярмарочного фокусника) и маленькую обезьянку в турецкой феске, прячущуюся за подолом его мантии. Не менее забавен и с виду пристойный волшебник в эротическом «Таро Казановы»; карта относится, вероятнее всего, к истории о маркизе д'Юрфе, которой Казанова внушил, что он великий оккультист и, за большое вознаграждение, через его посредничество маркиза сможет родить дитя от элементарного духа.

Карта «Маг» в «Таро Элементов» имеет второе название – «Confidence» (смелость, самоуверенность, самонадеянность). На ней фигура в красном трико и маске жонглирует символами элементов (вспомним, что на карте Шута они росли на дереве и были недоступны персонажу) вместе с обезьяной – партнером по трюку. Лозунг этой карты: «Я – знание, и я – невежество, я – ложь, и я – правда». В этом мы вновь видим правду и ложь всякого трикстера, в котором они смешаны так, что никому уже не разделить. Остается принимать все целиком, как есть.

Личность (или Персона)

Маг в некоторых колодах Таро может означать маску, персону, социально приемлемое и выбранное для себя лицо. Это может быть одна из масок трикстера или же инструмент для работы оператора с реальностью. В любом случае Старший аркан будет указывать на архетипическую силу данного процесса или включения смысла.

Персоной первоначально называли маску, которую носили актеры в античном театре. У К.-Г. Юнга «персона» – это приспособительная система или манера себя вести, с помощью которой мы общаемся с миром. Опасность же он видел в отождествлении с ней, повторяя, что Персона – это далеко не все, даже не вся личность человека. В колоде «Олимпийское Таро» («Olympus Tarot») Маг – именно актер со своей маской.

Маг «Таро Археона» («Archeton Tarot») – это мужчина, готовый к волевым решениям и действиям, воплощение самодостаточной личности и достаточно индивидуалистического подхода, так характерного для современной западной цивилизации. Здесь Маг не создает Вселенную и не подражает Творцу – он творит свой собственный мир своими поступками.

Маг Таро Хайндля – совершенно другая фигура... здесь стоит вспомнить теорию о старой душе всех человеческих воплощений и о юной душе каждой новой инкарнации. Юная душа и вечная юность души предстала перед нами в Шуте этой колоды. В Маге настал этап души старой, древней, каждый раз возрождающейся и помнящей весь значимый для нее опыт прошлых жизней. Сквозь лик старца здесь просвечивает образ Другого, нечеловеческого; сходятся

солнце и луна, Лед и... мне видятся в этом полосатые паруса викингов. Четыре символа элементов осмыслены здесь как четыре части испытания Грааля: Чаша, Копье, Меч и Камень (меч доставал из камня король Артур, в поисках Чаши и Копья странствовали его рыцари). А поиск Грааля – это поиск человеком сакрального и божественного. Во многих известных системах это растягивается на множество человеческих жизней, целую череду образов, ликов, характеров, личностей.

Маг в нашей жизни

Маг в нашей жизни – это сама способность (и осознание ее) что-то делать, творить, справляться, превращать, изменять, воздействовать; это различные навыки и Умения и способность учиться новым. Это та сила, которая говорит нам: «А можно попробовать по-другому, давай!», или «Ты сможешь!», или даже «А для чего нужна эта красная кнопка? (БУМ!!!!)». И это же – умение узнавать и познавать, анализировать и структурировать; и рационализация как привычный механизм объяснений и защиты; и гностицизм и любопытство Фауста.

Отождествляясь с Магом, мы считаем, что все возможно, если только взять нужные ингредиенты и правильно с ними поработать. Это может привести к довольно инструментальному отношению к другим, миру и к самому себе. Точно так же это может дать потребительское отношение к окружающим, если будет поставлена некая цель, не важно, корыстная или идеалистическая. Отождествление с архетипом этой карты очень хорошо показывает, к каким ужасным последствиям может привести то, что у человека очень хорошо получается... или вдруг получилось. Слишком уж Маг любит придумать идею и проверить ее на практике. (Октябрьский переворот 1917 года в России – грустный, но подходящий пример такого рода.)

Не в силах воплотить Мага Таро в себе, мы проецируем его на окружающих. Тогда люди подчиняются идеализированному Магу, которого находят в своем окружении. И чувствуют себя беспомощными винтиками некоего механизма, который построил кто-то другой. Отсутствие инициативы и любопытства, страх узнать что-то новое или страшное, боязнь ответственности за свои действия – это то, что приносит недостаток проявленности архетипа Мага.

В то же время внезапное его открытие дает не только расширение воображаемых возможностей (как у Шута), но и твердые, ясные и интересные способы сделать свою жизнь лучше.

Глава 9

«ЖРИЦА» (II)

Ныне название этой карты звучит как «Верховная Жрица» или просто «Жрица», однако в исторических колодах на этом месте была «Папесса». С точки зрения исторического развития это одна из самых интересных карт. Ведь всем известно, что женщины не могли занимать папский престол в Риме. Карту традиционно связывают с легендой о папессе Иоанне, которая якобы занимала престол между 855 и 858 годами. По легенде, она в двенадцать лет сошлась с монахом и ушла с ним в мужском платье на Афон, после чего поселилась в Риме и продвигалась по духовной иерархии, пока не стала вначале кардиналом, а затем и папой римским. Ее принадлежность к женскому полу была обнаружена, когда она родила во время процессии. Легенда была настолько широко распространена, что вплоть до XVI века (когда ее достоверность, наконец, оспорили) при избрании нового понтифика его принадлежность к мужскому полу проверялась вручную с помощью особого прорезного стула. Миф, однако, оказался чрезвычайно живучим или, точнее, слишком архетипическим. Он восстанавливал равновесие мужского и женского в духовной сфере. И не случайно в колоде Таро это равновесие строго соблюдено.

Историки Таро полагают также, что на карте колоды Висконти-Сфорцы была изображена известная настоятельница ордена умилиатов, сестра Манфреда. В 1281 году умерла сестра

Гуглельма, глава одноименной ломбардской секты гуглельмитов, которые верили, что она вернется и займет папский престол, потому что им была предсказана новая эра женщин-пап. В ожидании же возрождения своей предводительницы они избрали своим папой Манфреду, что должно было стать началом линии пап-женщин. Манфреда отслужила мессу и была схвачена, а затем сожжена на костре. Сестра Манфреда была членом княжеской семьи Висконти, потому ее присутствие в колоде неудивительно.

Классическая иконография. Женщина в полностью закрывающей фигуру одежде и в головном уборе (иногда с вуалью) сидит между двумя колоннами. В ее руках – книга или свиток. Одной ногой она наступает на луну Заимствование из иконографии Девы Марии).

Невеста Бога

Это карта монахини, жрицы, Невесты Бога. Женщина, посвятившая себя не домашнему очагу, мужу, детям, семье и продолжению рода, а некоей идее и смыслу. Она живет в несколько ином мире, не бытовом, а духовном, горнем. Это вечная Сестра и Невеста, но никогда не Жена. Это иной лик женственности: не плодородная, но отдающаяся сама без остатка – однако не мужчине, а некой идее. Она уходит вслед за Словом или Знанием и оказывается будто отрезанной от реального мира Завесой Тайны. Это образ Лилит, жены Адама до его грехопадения с Евой, женщины ему равной, и той, которую он прогнал за неуступчивость. Лилит – вечная Невеста, но не жена и не мать, как Ева. Она осталась бессмертной, хотя, по известным версиям, стала демонией, преследующей детей Адама. Это своего рода «антибытие», позднее в образе Лилит привлекавшее декадентов и символистов.

Вечная невеста, вековуха, – это и старая дева, единственно возможное повышение социального статуса, для которой состояло в посвящении себя Богу, вынужденно или по душевной склонности. Так незамужние девицы в традиционной русской общине часто становились «девицами-старницами», вечными паломницами по святым местам, странницами, сельскими учительницами или даже знахарками. Такие «чернички», или «келейницы» (часто они отселялись в отдельный дом), почитались и односельчанами как монахини, живущие в миру.

В архаические времена девушек могли отдавать суровым богам и могущественным демонам в невесты или жены, принося их в жертву или же оставляя служить в храмах (что тоже своего рода жертва привычной судьбой ради иного мира и порядка). Известный арабский путешественник Ибн Баттута (1304-1377) приводит легенду о том, как жителям неких островов каждый месяц являлся злой джинн, которому каждый раз приходилось отдавать на поругание юную красивую девушку. И только чтение стихов из Корана позволило однажды прогнать джинна обратно в море, и больше он не появлялся. В реальной жизни женщина, посвящая себя некоему архетипическому (а значит – сверхчеловеческому и такому, с которым не справиться только с помощью рассудка) смыслу, точно так же способна отдаться – Богу или демону. Это тоже во власти Жрицы Таро.

Жрица «Таро Скапини» – это совсем юная девушка в монашеском одеянии, под ногами которой прорастает травой и цветами даже мраморный пол. Она невинна и исключительно генеративна в своем расцвете молодости. Это потенциал Весны и нового начала, сочетание робости и радостного ожидания, сдержанности и... всего лишь шанса. Карты «Таро Скапини» (Старшие арканы и Придворные карты) можно рассматривать как в общей структуре Таро, так и как оракульные карты со своим особым значением.

Жрица «Таро Нового видения» («обратной стороны» колоды Уэйта) – это настоящая Персефона, с гранатом (плодом Подземного мира, при помощи которого Аид удержал невесту в своем царстве) и с ночной птицей – совой, символом мудрости. Две монахини склоняются позади ее трона. Эта жрица посвятила себя ночи и тайнам...

Высшая природа Луны

Карта «Жрица» соответствует Луне, второму светилу и универсальному женскому символу. Луна Жрицы представляет собой наиболее высокие, духовные ее аспекты. Мистер Кроули описывает ее так: «Единственное ее одеяние – блистающая завеса света. Дабы обрести высокое

посвящение, необходимо понимать Свет и высшее проявление Вечного Духа, но скорее как завесу, скрывающую Дух. И эту роль он выполняет тем более успешно ввиду своего несравненного ослепительного сияния. (Точная параллель обнаруживается в лучших школах индийского мистицизма. Согласно их учению, последним препятствием на пути к полному Просветлению оказывается именно это Видение Бесформенной Лучезарности.) Итак, она – свет и тело света. Она – истина, сокрытая завесой света. Она – душа света. На коленях она держит лук Артемиды, он же – музыкальный инструмент, ибо она – охотница, чье оружие – волшебные чары» (Кроули А. Книга Тота. Перевод А. Блейз). Потому было бы ошибкой приписывать Жрице Таро всю лунную природу, включая женские циклы, земную репродуктивность, жизнь в событиях. Эта Жрица царит над миром, над обычной реальностью, в мире ином, как недостижимая Луна на небе. Здешняя Луна (и Жрица) – это отстраненный наблюдатель, она – та, под которой «ничто не вечно». Не затронутая земными желаниями, событиями и страстями, именно поэтому она вечно девственна и хранит одиночество и молчание.

Жрица «Таро Тота» Кроули – лунная богиня, девственная жрица, Артемида-охотница с луком на коленях, который одновременно – трехструнная арфа, скрытая за завесой света. Ее корона – символ молодой луны, полной и убывающей. Она дает посвящение, проводит инициацию, которая всегда есть начало чего-то нового, – поэтому на карте изображены семена и кристаллы, символы зарождения новой жизни.

Жрица Таро Хайндля почти скрыта за прозрачным шаром неведомой вселенной, на голове ее полумесяц, руки взметены в жесте призывания божественной силы. Внизу – то ли тень холмов, то ли верблюд, символ буквы гимел, которая атрибутирована этой карте. Это одна из самых неясных, гуманных Жриц в Таро и вместе с тем – очень отчетливая в своей чистой прозрачности.

Скрытое и тайное, но познаваемое

Жрица Таро посвящает в тайны избранных... тех, кто взял в руки карты и готов увидеть нечто, прежде неизведанное... тех, кто способен узреть за набором хаотических происшествий порядок и систему... тех, кто видит, слышит и чувствует незримую ткань мироздания. Эта возможность есть у всех, кто взял в руки карты Таро, хотя далеко не все решатся выйти за пределы «покажите мне то, что я хочу увидеть» или «развлеките меня особенным образом».

Жрица Таро – посвящающая в тайны и мистерии, она способна открыть «завесу истины» и показать мир без покрова иллюзии. Потому с ней связывают и интуитивное понимание, знание о чем-либо без объяснений и рационализации. Интересно то, что это же – и символ кросс-гендерного посвящения для мужчины, когда женщина предстает для него как Анима-Мудрость. Здесь может быть и смешение сильного архетипического переживания с либидозным, сексуальным: сильные архетипические чувства бывают очень схожи с уже знакомыми интенсивными эротическими переживаниями. Но последовательность в выбранном пути постижения знаний, как правило, требует лаконичной скромности Жрицы.

Эта Жрица также приходит к нам через вещие сны и знаки. Остается их разгадать или просто принять и запомнить как данность. Проходя Жрицу колоды Хайндля в рамках своего путешествия по Старшим арканам, я то и дело наяву попадала в какие-то подвалы (буквально все нужные мне места оказывались в подвалах) и находила везде изображения ключиков, а, кроме того, мне снились символические, но непременно объясняющие что-то в моей жизни сны¹.

Жрица «Пражского Таро» строга и прекрасна. Это юная, но облеченная особой властью дева с лавровым победным венком на голове, сидящая между двумя колоннами – освещенной и затемненной. Она придерживает одной рукой книгу с символом иероглифической монады (символа розенкрейцеров и одноименной книги Джона Ди, известного английского алхимика и астролога, жившего некоторое время в Праге). Указательным пальцем другой руки Жрица указывает на какой-то текст в раскрытой книге. У ног ее – и полумесяц, и змей (подобие уробороса), обвивший земной шар. Насыщенность карты особыми символами дает нам возможность увидеть в этой Жрице наставницу, строгую, судя по ее бесстрастному красивому лицу, но

¹ Тогда же совершенно случайно выяснилось, что и одном из журналов я была ведущей рубрики «Связь времен».

справедливую.

В «Алхимическом Таро» женщина в лиловом одеянии с капюшоном стоит на лодке-полумесяце посреди морской глади, приложив палец к губам в знак молчания.

Яд инобытия

Практики, работающие с перевернутыми картами, ассоциируют эту идею с перевернутой «Жрицей». Я не буду разделять прямое положение и перевернутое, предпочитая допускать возможности различных степеней негативного влияния архетипа. (Перевернутые карты также допускают весь спектр толкований – от полного неприятия архетипического принципа до отождествления с ним; поэтому я включаю все эти возможности в прямую карту, чтобы не оказываться перед прямо противоположными вариантами выбора и не разделять принцип карты на «хороший» и «дурной» аспекты.)

Жрица может дать отстраненность и уход из событийной реальности, взгляд со стороны и сверху. Это богиня луны Селена, глядящая на вечно спящего Эндимиона; только здесь в роли прекрасного смертного юноши может оказаться вся реальная жизнь, близкие и родные, человеческие отношения. Иногда уход в Селену (или Жрицу) может быть спасительным убежищем от житейского кошмара или любовной катастрофы, диссоциацией, сохраняющей жизнь души, хотя бы какой-то ее части... пока другая спит. При этом тяжелая ситуация будет осознаваться и познаваться, интуитивно или рационально. В этом отличие Жрицы от совершенно запутавшейся в своих кошмарах и потемках Луны (XVIII аркана).

Юнгианский аналитик Марион Вудман описывает женщин, посвятивших себя науке, искусству или другим абстрактным, возвышенным видам деятельности; «Женщины, профессионально занятые в сфере науки или искусства, часто являются воплощениями богини Афины и процветают благодаря близким отношениям со своими отцами и со своей внутренней маскулинностью... Отец, Анима которого привязана к матери, вытесняет свою сексуальность. В результате он не осознает кровосмесительной (в символическом смысле. – *Авт.*) связи со своей дочерью. <...> ...Дочь, достигая зрелости, считает свои творческие способности подарком судьбы, предопределенной отцом, и тем самым укрепляется ее хорошее отношение к нему. То есть она вверяет себя своему позитивному Анимусу и как творческая личность проживает свои детские отношения с отцом, но они становятся несколько более зрелыми и творческими. <...> Пока ее духовно оплодотворяет отец, ее творчество – девственные роды, которые гораздо больше связаны с появлением фантазии, чем с реальностью. Если плоды фантазии такой женщины становятся реальностью (даже если божественное делается человеческим), ей необходимо спуститься на землю с вершины своей башни из слоновой кости. Ей следует вступить в конфронтацию с «темной стороной» своих творческих способностей, а затем интегрировать ее» (Марион Вудман, с. 227-228).

Это описание очень хорошо подходит к карте «Жрица». Изначальное название аркана, как мы помним, «Папесса», по имени женщины, занявшей трон папы Римского, духовного Отца. Таким образом, проживая Жрицу и отождествляясь с нею (а для женщин, работающих с Таро, это актуально), мы берем на себя духовную функцию Отца, принимая атрибуты власти Зевса, которые он передает Афине, или же силком и обманом занимая его трон, как это сделала в легенде папесса Иоанна. Это своего рода узурпация или временное владычество духовной власти, во время которых не происходит контакта с земной феминностью. Потому Афина остается девой, а папесса теряет свой статус, разродившись во время процессии. Принять в себя темную, земную, порой грязную женственную природу – это шанс для женщины перестать быть анонимной, девственной и неизменной служительницей своего Отца (редко реального, чаще архетипа Отца) и стать женщиной со всеми ее вариантами выбора и возможностями.

Жрица «Таро Элементов» спит под полной луной, сжимая в руке цветок, рядом с раскрытой книгой. Этот сон напоминает мне об «отравленной Жрице», похожей в своем сне на спящую красавицу, уколотившуюся шипом розы.

Жрица «Декамерона» испытывает крайний дискомфорт в силу самого своего присутствия в эротической колоде. Жрица обнажена, но на голове у нее – папская тиара. Она сидит на книгах, вцепившись в большие ключи. Это напряжение внутренней борьбы, конфликт страсти и обязательств, желания и долга, совести.

Жрица в колоде «Колесо Изменений» («Wheel of Change») – старуха в осенне-зимнем лесу. Над ее головой сплел свою паутину паук, слева на ветке сидит сова, а в руках у Жрицы – драгоценная корона, которую она, впрочем, не торопится возложить себе на голову. Эта Жрица говорит о знании, мудрости, в том числе и той, в которой – «многие печали»

Жрица в нашей жизни

Жрица в нашей жизни – это способность к интуитивному познанию и пониманию, это умение видеть мир с его мистической, магической стороны. Это расслабленное, ненапряженное принятие того, что случается в мире безо всякого соучастия с происходящим. В разных ситуациях в нашей жизни женщины воплощают Жрицу, обучая и наставляя других людей (как в мистических науках, так и в различных областях академического знания), посвящая своих последователей или учеников в «особые таинства» (например, применения теории вероятностей или использования енохианских таблиц).

Это способность уходить из ситуации, осознавая или хотя бы пытаясь понять ее смысл и причины. Также, на более простом уровне, это может быть привычка «уходить в себя», не рассуждая и не рефлексировав, но лишь внутренне отстраняясь от бренного мира. Жрица Таро близка богине Гестии, которая хранит священный храмовый огонь, и мы можем узнать ее такой в служительницах неких сакральных идей или же сами стать такими. Подчас мы бываем «захвачены» этим архетипом, испытывая сильную потребность в одиночестве и уходя в духовные поиски, требующие уединения. От Отшельника Жрицу отличает недифференцированность понимания. Это не рефлексия и самоанализ, характерные для IX аркана, а некое общее принятие найденных принципов этого мира (которые могут быть как верными, так и достаточно условными или неверными: ведь архетип не открывает правды, а лишь дает качество и силу состояния).

Мужчина может найти Жрицу-посвятительницу в своей душе, Обратившись к Аниме-Софии (премудрости), своей интуитивной «женской» части, или же встретим, в своей жизни женщину, которая будет ее воплощением для него в тот или иной период времени. Мужчина также может отождествиться со Жрицей. Особенно отчетливо это происходит в культурах, где погружение в мистическую жизнь не считается чем-то из ряда вон выходящим¹; уход в монашество в любой традиции – это, скорее всего, уход к Жрице (в системе Таро). Женщина, в свою очередь, может отождествиться со Жрицей, посвятив себя целиком Анимусу-Логосу, став его воплощением.

Глава 10

«ИМПЕРАТРИЦА» (III)

Императрица появилась в Таро благодаря существованию Священной Римской империи германской нации (*Sacrum Imperium Romanum Nationis Teutonicae*), образованной в 962 году Оттоном I, короновавшим себя «императором-Августом» в надежде продолжить славную традицию античной Римской империи, которая мыслилась идеалом в государственном устройстве. Священная Римская империя германской нации была церковным государством, объединявшим различные страны Европы, включая часть Италии. Император считался представителем всех христиан, главой христианского (разумеется, католического) мира и, соответственно, вмешивался в дела папы римского. По мнению некоторых императоров, папа должен был быть их креатурой, по мнению некоторых пап, императоры должны были подчиняться папам.

¹ Там, например, где никого особенно не удивит шестидесятилетний мужчина, муж и отец, вдруг осознавший себя воплощением супруги бога Кришны и Ушедший и соответствующую религиозную практику.

Но уже в XIV–XV веках императоры жертвуют фактической властью ради пышной формы, их уже не особенно чествуют в Риме, они теряют земли и власть. В то же время жгучая борьба императоров и пап осталась в памяти и коллективном сознании (и бессознательном) народов Европы – и предстала еще раз перед нами в картах Таро.

Императрица колоды Висконти-Сфорцы (первой известной или дошедшей до нас колоды Таро) – это германская дама со щитом своего мужа, ушедшего в поход. Гертруда Моукли указывает, что в XV веке эта карта стояла второй в колоде – сразу после Мага.

Классическая иконография. В исторических колодах императрица – благородная дама на троне, с атрибутами своей власти. Окультисты предложили взгляд на Императрицу, представляющую собой силу и принцип Венеры (как богини, так и планеты). Потому современная Императрица – скорее роскошная и уверенная в себе жена, мать и возлюбленная, чем статусная дама. Увенчанная короной, она сидит на своем троне, держа в руках жезл, но все вокруг и в ней самой говорит о любви, щедрости, неге и роскоши.

Плодородная страна (территория)

Императрица может быть женой короля, вдовой или же незамужней дочерью, что случилось в монархической истории Европы. В любом случае это главная женщина некоей страны, территории, сферы влияния. Это ее «главная женщина», «хозяйка», а не, заметим, «начальница» или «предводительница». В этом Императрица схожа с ролевым архетипом Геры – супруги царя богов Зевса, Хозяйки и Королевы. Для нее (в мифе и в ролевом сценарии в жизни женщины) особенно важна территория, сфера влияния, и ее собственный признанный статус. И для Императрицы Таро это, прежде всего, страна изобилия и плодородия, красоты и любви, в некоторых версиях – деторождения, в других – культурного строительства. Это в любом случае ее земля, ее епархия. «Отец воплощает активное, творческое начало; мать – восприимчивость и заботливость. Хотя, как мы убедимся впоследствии, у матери существует и духовность, материнское начало относится главным образом к природе, т.е. оно связано с инстинктами и физическими влечениями. Негативное воздействие материнского начала может оказаться таким сильным, что оно превратится в препятствие для духовных устремлений человека» (Биркхойзер-Оэри, 2006, с. 20).

Богиня Гера, по некоторым версиям, воспитывалась Временами Года и получила от них способность также изменяться в течение года, от Весны-Невесты к Лету-Жене и, наконец, к Зиме-Вдове. Примерно об этом пишет и Роберт Грейвс: «Времена Года были ее няньками» – это один из способов охарактеризовать Геру как богиню календарного года. Вот почему на ее скипетре изображена кукушка, символизирующая весну, а в левой руке она держит спелый гранат, вызревающий поздней осенью и символизирующий смерть года. <...> Как богиня растительного года, весны, лета и осени... в Стимфале Гера почиталась соответственно как дитя, невеста и вдова»¹. Это описание замечательно подходит и Императрице Таро, которая способна возрождаться после утраты своего статуса, территории и даже качеств и свойств (то есть переходить от лишенности и «голода» перевернутой Императрицы или схожих состояний, описанных другими картами, к себе самой, прямому положению и новому возрождению).

В «Таро Истоков» («Tarot of the Origins») она выглядит как дикая, естественная женщина, свободная и сильная... и ее богиня – первобытная Вилленлорфская Венера: принимающая и совершенно безличная материнская сила и мощь, благо без доброты, дары без благодарности.

¹ Грейвс Р. Мифы Древней Греции. Кн. 1 /Пер. с англ. К. Лукьяненко. М.: Прогресс-Традиция, 1999. С. 65-66.

Архетип Великой Матери

Мать – один из основных архетипов коллективного и индивидуального бессознательного: у каждого человека есть опыт пребывания в материнской утробе, последующего рождения и кормления-выращивания. За образом реальной материнской фигуры всегда стоит образ архетипа Великой Матери, матери-природы или матери-богини. Значимость этой силы трудно переоценить: именно от материнской фигуры во младенчестве зависит мироощущение человека, чувство базовой безопасности или небезопасности, принятие или отвержение миром. От этого исходит и его ответное отношение к миру и другим людям: дающее, принимающее, отвергающее, завистливое или мстительное.

Мать – это первая персонификация силы, которая защищает и гарантирует безопасность и поддержку человеку. Позже, по мере взросления ребенка, мать как личность замещается или дополняется семьей, родом, обществом, народом, расой, кроме того – религией, политической партией, рабочим коллективом, любым своим сообществом. Воплощением материнской силы может стать природа, отдельные места, поселения или утолки дикой природы. «Перенесение материнских функций с реальной матери на семью, род, нацию, расу или богиню имеет то преимущество, что, вероятнее всего, мать умрет раньше детей, поэтому возникает потребность в такой фигуре матери, которая бессмертна» (Антонян, с. 21)

Мать оказывается главной силой везде, где присутствует рождение, смерть и возрождение. Не является и ее разрушительная природа: мать способна как давать, так и отнимать, а это и сама жизнь, и ее смысл и ценность. «...Люди своим существованием все равно обязаны матери. Этим обеспечивается непрерывность их жизни и бесконечная повторяемость, которая заложена в природе вещей и выражена в архетипичности прообразов и явлений. Она, эта повторяемость, вечна, как и первообраз матери, каждый раз возрождаясь в живой конкретной матери, земле, Родине, богине и т.д. Это свойственно не только архаичному обществу, но и любому другому. Разумеется, мать иногда приносит страдание, отталкивая от себя своих несчастных детей или чрезмерно наказывая их, но ведь люди мучаются от этого именно потому, что как раз от матери ожидают совсем другого поведения. Они, в отличие от матери, таким образом, придерживаются всеобщего правила, заложенного в них природой. Человек должен уметь выносить переживаемую по названной причине боль, но в ней нет никакого позитивного смысла – он не очищает и не возвышает, поскольку подрывает сами основы бытия» (Антонян, с. 38).

Прямая карта «Императрица» имеет отношение к позитивному проявлению архетипа Великой Матери, перевернутая (если выпадает даже случайно, при методе использования только прямых карт) – к негативному аспекту этого архетипа. При этом следует различать влияние реальной земной матери (детское или актуальное) и существование материнского комплекса в жизни человека. «На первый взгляд кажется, что причиной всех трудностей любого человека является его родная мать. Однако Юнг обнаружил, что родная мать – не единственная причина нарушений, типичных для негативного материнского комплекса; существенное воздействие оказывает также и архетип матери. Вечное проявляется в индивидуальном. Но даже если вечный образ снова и снова находит свое воплощение в конкретном человеке, все равно нельзя говорить об идентичности актуального и архетипического» (Биркхойзер-Оэри, 2006, с. 22).

Разнообразие жизни

Императрица Таро представляет собой разнообразие жизни во всей ее полноте. Богиня Афродита представала и была осознана Платоном – с безусловным предпочтением первого лика – как Урания (Небесная) и Пандемос (Всенародная, плотская). Впоследствии разделение на низменное и высокое разрубило образ Женщины на Святую/Шлюху, Набожную/Ведьму, Жену и Мать/Любовницу. Императрица Таро объединяет все эти образы, не разделяя их на высокие и низкие, не возвышая и не обесценивая ничего из этого – и ничего в мире. Она способна принять и полюбить, подарить свою любовь и расцвет жизни всем. Повторюсь, в Императрице нет опенки, нет ни возвышения одних качеств и принципов, ни обесценивания и при-

нижения других. Для нее все действительно равно. В этом можно узнать сочетание Афродиты с Деметрой, Афродиты, любящей всех своих любовников, с Деметрой, обожающей всех своих детей. Императрица Таро – это не личное качество, а архетипический принцип, божественное женское принятие всего и вся, любящее и дарующее расцвет и любовь.

Проявляется Императрица как периоды благополучного и удачного существования, расцвета творчества или благосостояния, стабильных любовных отношений. Это нахождение источника некоего важного жизненного ресурса и возможность им пользоваться. При отождествлении с Императрицей (примеривании на себя этой роли и даже ее удержании) человек (чаще женщина) может ощущать и видеть себя благодетельницей, ответственной за некую территорию или пространство и отношения между людьми на ней, или же всеблагой дарительницей и подательницей всех благ тому или иному созданию. При этом ответственность за происходящее кажется все более возрастающей, а детали несоответствия прекрасной картине или образу могут сильно огорчать. В ролевых архетипах это похоже на отождествление с Деметрой, Афродитой или Герой. При проекции Императрицы вовне мы можем ожидать милости, одобрения и благословения от некоей материнской фигуры или царственной особы, жестоко разочаровываясь при отвержении или недостатке.

Императрице Таро соответствует алхимический принцип Соли (Магу соответствовала Ртуть) – инертное начало в природе, материя, которую активизирует Сера (алхимическая Сера, разумеется, с которой соотносится Император Таро).

В «Таро Тота», по словам самого Кроули, «...женщина в царских одеждах и короне восседает на престоле, опоры которого, подобные вьющимся языкам голубого пламени, символизируют ее рождение из воды – женской текучей стихии. В правой руке Императрица держит лотос Исиды; лотос олицетворяет женскую, пассивную силу. Корни его скрыты на дне или в воде, но лепестки раскрываются навстречу солнцу, образ которого повторяется в сердцевине чашечки цветка. Итак, это живое подобие Святого Грааля, освященное кровью Солнца. На вершинах пламевидных опор ее престола помещены две ее самые священные птицы – воробей и голубь... Облачение Императрицы украшено пчелами, а также игральными костями в окружении замкнутых спиралей: значение их везде одинаково. Стан ее охвачен поясом зодиака... Ковер под ее ногами расшит королевскими лилиями и рыбами, словно склоняющимися в восхищении перед Тайной Розой, которая помещена у основания престола... Все символы, присутствующие на этой карте, родственны между собой ввиду простоты и чистоты ее основного образа. Противоречий здесь нет; все оппозиции, какие только можно обнаружить, служат лишь сохранению равновесия. На это указывают образы вращающихся лун... Но ввиду красоты и многообразия форм ее основного символа ученик, ослепленный каким-либо одним из ее проявлений, может сбиться с пути. В работе с этой картой, как ни с одной другой, необходимо отделиться от частных и сосредоточиться на целом» (Кроули А. Книга Тота. Перевод А. Блейз).

В колоде Хайндля также значимыми оказываются Врата, символ соотносящейся с Императрицей еврейской буквы *далет*, означающей «дверь». Очень часто эта карта являет собой синтез архетипов Деметры и Афродиты, но Хайндль выбрал Афродиту. К женской фигуре летит здесь голубь – птица Афродиты. Императрица здесь открывает особое сакральное знание: на правой руке ее – змей, а в левой она держит тирс вакханки. Это способность отдавать себя экстазу (мистическому, религиозному, эротическому), всему, что открывает дверь в иной Мир. В отличие от многих других колод здесь Императрица теснее связана с водой (как и в «Таро Тота»), чем с землей. По водной стихии она руководствуется больше эмоциями и чувствами, чем принципом сохранения привычного, уютного, комфорта и стабильности. Эта Императрица рискнет постоянством ради нового опыта. III аркан – «Императрица» нумерологически связан с XXI – Миром. А Мир в Таро – это открытие «нового Мира», абсолютно новый опыт и новая реальность.

Женщина, дарящая любовь и красоту

Современная Императрица в Таро подобна Афродите. У той была только одна обязанность – созидать красоту и любовь; она мыслилась богиней печной весны, цветения и плодородия. Все красивое в этом мире исходило от Афродиты. То, что способна дать Афродита (и

Императрица), – это живое чувство любви, состояние, в которое можно окунаться как в животворящий источник; чувство наполненности любовью и сладких мук. Императрица может быть подобна образу желанной, сексуально привлекательной матери для мужчины. А поскольку реальная мать обычно является недоступной возлюбленной, то образ идеальной Матери-Возлюбленной может проецироваться на других женщин. Иногда это могут быть женщины более старшего возраста, даже близкого к возрасту матери, иногда – дамы, которые в нужный момент сумели высоко оцепить и ласково приветить мужчину.

В «Таро Рёрига» («Carl W. Rohrig Tarot») императрица – это дама полусвета, под американским флагом и Долларом, с короной Свободы из своих рыжих волос, броским макияжем... и вырванным листком из тетрадки, где записаны не то жизненные цели, не то необходимые и желаемые качества. Ее плечи покрывают лебединые крылья. Идеальная свободная и раскованная женщина современной западной культуры!

В то же время «избыток Императрицы» способен внести в жизнь «удушающий запах розы», инертность, мягкость, расслабленность и утопание в перинах. Такова императрица колоды «Декамерон»: здесь немолодая грузная женщина пользует дохленького Шута, зажав его между собой и тронем. Очень показательная карта, вызывающая много смеха при работе... и узнавании.

Императрица «Таро Нового видения» держит за спиной черную подушечку с эмблемой Венеры, и мне это напоминает не только о дарах, но и о проклятиях Афродиты, которые в реальной жизни подчас оказываются неотличимы друг от друга. Одно и то же чувство (иногда даже к тому же самому человеку) – с одной стороны, величайший дар, с другой – проклятие... А дети на этой карте играют с лебедем – не выросшим ли Гадким Утенком, который сумел воспользоваться милостями Императрицы лишь после того, как отрастил себе прекрасные крылья?

Дары цивилизации

Афродита покровительствовала красоте и влюбленным, поэтам, любовь прославляющим, и художникам, красоту воплощающим. А Императрица в Таро – это не только «плотская Венера», но и цивилизация. Она знакомит с красотой культуры, науками и искусствами. В этом смысле она близка к Деметре, которая учила людей земледелию и мистериям. Императрица «Таро Элементов» едет на тигре по злаковому полю, держа в одной руке стебель, в другой – анх, а в небе на полумесяце виднеется эмблема Исиды. Женщина беременна и одета в зеленые одежды (цвета Весны и новой жизни), оставляющие открытой грудь. Лозунг этой карты – «Я – блудница, и я же – святая, я – жена, и я же – дева». Это возвращает нас к принципу разнообразия жизни и могущественной целостности принципа Императрицы, иконографии же она здесь подобна Деметре, которая обучала царей-земледельцев, воспитывала культурных героев и подарила человечеству элевсинские мистерии, в которых могли участвовать все свободные люди, не пролившие крови другого человека.

Творчество на благо другим людям – естественная потребность аркана «Императрица», если смотреть на него через призму материнского архетипа или даже комплекса, как указывала юнгианский аналитик еще первых поколений¹ Сибилла Биркхойзер-Оэри: «Человек с сильным материнским комплексом приговорен к творчеству самой природой; только через творческую деятельность он может хотя бы на время обрести свободу от матери. В основном его страдания вызваны не привязанностью к родной матери, а привязанностью к бессознательному. Только через осознание того, что именно материнская основа психики постоянно побуждает человека к творческой деятельности, он может действительно освободиться от матери, но даже в этом случае – лишь временно» (Биркхойзер-Оэри, 2006, с. 24).

Императрица в нашей жизни

Образ матери и материнский архетип, обнаруживающийся в значимых женщинах, «материнских» организациях, даже сообществах и культурах, – это один из базовых принципов и ос-

¹ Она была клиенткой Марии Луизы фон Франц и обучалась в институте К.-Г. Юнга.

новых человеческих ресурсов. Она бывает и щедрой, холодной, и отвергающей и принимающей, и коварной и обманчивой, и самоотверженной, не требующей ничего взамен за свои дары.

У женщины – в силу возложенных на нее ролевых социальных ожиданий и проекций, – разумеется, больше возможностей воплощать принцип Императрицы, чем у мужчины. Особенно это было очевидным в культурах эпохи патриархата. Сейчас, особенно в больших городах, сфера III аркана зачастую перешла от семьи к рабочему месту и коллективу, что не мешает ему оставаться столь же сильно проявленным. Мужчины также могут воплощать принцип Императрицы, однако в случае постоянного ролевого поведения и ожиданий по этой карте можно говорить о сильном материнском (родительском) комплексе, а также даже о недоверии к женщинам, «неспособным» быть в этой роли настолько, насколько это необходимо.

Глава 11

«ИМПЕРАТОР» (IV)

Появление карты «Император» в Таро связано с существованием особого средневекового государства – Священной Римской империи, главы которой боролись за власть, с римскими папами. Император традиционно обладал высшей военной, судебной и административной властью.

Классическая иконография. Мужчина сидит на троне (или на кубе¹), держа в одной руке скипетр (жезл). В другой – державу (золотой шар с короной или крестом) Среди атрибутов нередко встречаются бараньи головы (символы знака Овна). Преобладающие цвета – красный и желтый, оранжевый.

Мужское созидательное начало

Карте «Император» соответствует алхимическая Сера, мужская огненная энергия Вселенной, движущая сила всего бытия. Это как созидательное, так и разрушительное (в своем построении нового и другого) начало. В «Книге Тота» Алистер Кроули так описывает карту своей колоды: «На карте изображен мужчина в императорском облачении, в короне и при соответствующих регалиях. Он восседает на троне, опоры которого увенчаны головами гималайского дикого барана, поскольку Овен – это и есть Баран. Лежащий у ног Императора Агнец с Флагом подкрепляет то же соответствие на более низком плане; поскольку баран по природе своей животное дикое и отважное, одинокий житель пустынных мест; если же его приручить и уложить па зеленом пастбище, он превращается в покорную, трусливую, стадную и тучную скотину. Такова теория управления государством... В руках Императора – скипетр (увенчанный головой барана по указанным выше причинам) и державу с мальтийским крестом, означающим, что его энергия благополучно достигла цели, и что власть ею полностью утвердилась» (перевод А. Блейз).

Это первый откровенно мужской знак в Таро, ибо и Шут, и Маг могут быть андрогинны. Здесь появляется необходимость организации пространства, чьи границы в то же время не особенно четко определены. Император создает свою структуру, исходя не ИЗ имеющегося пространства (как Императрица), а в соответствии с целью и задачей. Поэтому он способен построить свою систему «на ровном месте», опираясь лишь на имеющиеся в распоряжении силы и ресурсы – и, конечно, принимая нужные решения. Это исключительная особенность мужского творческого начала. Безусловно, тут будет необходима слаженность этих верных решений и мощных усилий. Основная сила Императора – во властных полномочиях, верных

¹ Число 4, номер карты, соотносится с квадратом. Равносторонние квадраты составляют куб, пьедестал для Императора.

(то есть успешных) решениях и устойчивой организации системы. Не в постоянных усилиях и каких-то действиях, а именно в принятии решений. Император вступает в игру тогда, когда нужно принять решение и определить цели и задачи, обеспечивая самым решением дальнейшее развитие событий.

В колоде Хайндля Император – достаточно молодой, но уже зрелый, обнаженный мужчина у ствола дерева, с жезлом Диониса в одной руке и шаром – в другой. Над его головой мы видим четырехцветный куб, символизирующий космическую слаженность четырех стихий, этот Император – воплощение мужской созидательной силы, мужского творческого начала. Он спокоен, но не ригиден, не искусствен в своей позе, а, наоборот, готов к уверенному следующему движению.

Отцовское начало: образ, архетип, голос, роль

Архетипический Отец вовсе не тождествен личному опыту взаимоотношений со своим отцом, равно как и личному опыту отцовства. Как и в случае с архетипической Матерью, за реальным отцом (или даже отцовской фигурой, которой может быть и дед, и другой близкий родственник, а позже – учитель или иная авторитетная личность) стоит архетип Отца, и реальный опыт общения накладывается на этот архетип и подтверждает или не подтверждает определенные его черты. У каждого архетипа есть светлая и темная сторона, и реальная отцовская фигура будет соответствовать каким-то свойствам одной и другой из этих сторон. Впечатление от жизненного опыта взаимодействия со старшими близкими родственниками всегда накладывается на представление о родительском архетипе. Поэтому мы воспринимаем отца через его качества сильного или слабого архетипического Отца, поддерживающего или кастрирующего (пожирающего, может быть также соперничающего).

Аналитические психологи склонны отличать архетипический образ Отца от отцовской архетипической структуры или паттерна. Дело в том, что структура может быть внутренней или заимствованной, а образ – это, как правило, то, что дает нам господствующая культура с ее представлениями и ожиданиями. Опыт личного взаимодействия с реальным отцом оказывается при этом тем более продуктивным, чем более родитель способен выразить отцовский архетип наиболее человеческим образом. Это означает избегание крайностей спектра характерных качеств, не всегда быть сильным, но и не слишком слабым, не всегда – лояльным и поддерживающим, но и не слишком обесценивающим. Слишком сильный отец способен подавить индивидуальность характера и поступков ребенка. Слишком слабый сделает его беззащитным и, кроме того, слаботивированным. Все поощряющий отец – не лучшая подготовка к реальной жизни, в то время как исключительно ограничивающая роль родителя повлечет за собой психосексуальные и социальные проблемы. Также важно то, что, не ощущая контакта с человеческим, личным, эмоциональным пластом бытия своего отца, ребенок будет воспринимать его лишь через архетипический образ.

Образ и архетип отца влияют на формирование внутреннего «отцовского голоса». Известный британский юнгианский аналитик Эндрю Самуэлс указывает, что он заключается в вопросах личных и социальных приоритетов; эволюции идей и ценностей; развитии сексуальной и психосексуальной идентичности; а также в социальной и культурной роли человека. Пространство, разделяющее или соединяющее, объединяющее или скрывающее индивидуальность и ее «внутреннего отца» (включающего и отцовский образ, и опыт взаимодействия, и архетип), становится территорией взаимодействия индивидуума и Суперэго, аспектом психического функционирования, связанным с общепринятой моралью и культурными нормами как непрекаемой данностью.

Во взаимоотношениях с дочерью роль отца интересна тем, что именно отец показывает ей, что можно быть феминной, отличаясь при этом от материнского клише и роли. Отец воспринимает дочь как девочку и самостоятельную индивидуальность, и она ценна (или не ценна) для него в этой роли. Разумеется, в ряде случаев отец равнодушно или отрицательно относится к любым женским ролям, отличным от всеулаживающих материнских. И тогда психосексуальное развитие дочери будет иметь собственные изломы. В отношениях с сыном отец выступает образцом для подражания, другом и соперником, старшим и опытным учителем жизни. Соперничество между отцом и сыном имеет смысл как игровой опыт социализации мужчины.

Если его нет, то социальную роль сыну также придется постигать самостоятельно, на своих пробах и ошибках, без поддержки опыта зрелости, руководствуясь большей частью слепыми инстинктами и примитивными защитами. Если имеет место реальное соперничество, то это будет борьба за бессмертие: если выиграет сын, то оно – в продолжении рода и мужской линии – состоится, если победит отец, присвоив вечность себе самому, то рано или поздно он проиграет окончательно, от беспомощности и бессилия, а смерть станет ему унижением.

Власть и авторитет

Власть – важная ценность для Императора. Но, учитывая его атрибутику зодиакальному Овну, это не столько зрелый начальник (хотя есть колоды – и, прежде всего, традиция Уэйта, – иконографически предлагающие именно такое прочтение), сколько молодой вождь, юный Зевс, который победил титанов и своего отца, после чего сам стал главой и царем всех богов. Одной из отличительных черт этого раннего Зевса является способность к альянсам с совершенно различными силами, дружественными, по-лудружеетвенными, полунейтральными или полувраждебными. Так, молодому Зевсу помогают не только олимпийские боги – его сторонники и «подчиненные», но и сторукие великаны, существа, более похожие на его вечных хтонических врагов, чем на друзей. И позднее Зевс сохранит этот ресурс за собой. Как только оказывалось, что дела плохи. Зевс тут же находил себе союзника и заключал сделку. Император Таро – это не весь Зевс, не то же самое, что архетип Зевса целиком, но это узнаваемый ранний Зевс, само созидательное, структурирующее начало и волевые акты царя богов во все времена¹. Он должен уметь эффективно построить работающую систему, способную обеспечивать некое сообщество необходимыми ресурсами. В зависимости от статуса и масштаба деятельности на него возлагаются определенные полномочия и ожидания того, как замечательно он организует остальных для всеобщей счастливой жизни.

Кроме того, для него важна и представительская функция; он – лицо своей системы. И «жена Цезаря должна быть вне подозрений» (Юлий Цезарь развелся со своей женой, когда смелый поступок одного молодого человека мог подвергнуть сомнению репутацию целой группы порядочных замужних женщин... среди которых оказалась и жена Цезаря) – поэтому все, что его касается, все, что он презентует, представляет (жена, дом, дети, свита), обязано быть безупречно с точки зрения подачи в мир его образа. В противном случае страдает эффективность его воздействия.

Одно из направлений усилий Императора заключается в расширении территории. Видение новых и перспективных или необходимых областей и выступление (наступление) на них – очень характерный для него ход. Это касается как поведения воспринимаемого нами Императора извне, как личного проявления во внешнем мире, так и расширения новых территорий при абсолютной необходимости сохранения целостности при развитии нашей личности. Личностный рост возможен лишь постепенно, в зоны ближайшего развития и при сохранении целостности эго.

В эротической колоде «Декамерон» обыгрывается неспособность Императора принять решение: его стимулирует к активному действию шут-карлик, сам император выглядит скорее растерянным, а сзади его осторожно обнимает молодая женщина. Это недостаточно сильная фигура, обозначающая скорее слабость власти и хилость как границ, так и воли. В реальных ситуациях она может указывать как на нерешительность в вопросах целей и приоритетов (достаточно ли приапического в любви или нужно и романтическое начало), так и на неспособность уронить свой статус (изменить границы) в любовных или других межличностных отношениях. Поэтому в целом данная карта – вполне по-императорски! – говорит о границах и приоритетах.

Императорская власть легитимна. Однако, поскольку мы говорим о Старших арканах, речь идет об архетипической силе этого принципа, о нашем внутреннем Императоре и, зачастую, о какой-то необходимости воплотить его вовне. Поэтому Император в Таро олицетворяет скорее сильное стремление – например, изменить поведение людей так, чтобы они начали делать то,

¹ Подробнее об архетипе Зевса см.: Бедненко Г.Б. Боги, герои, мужчины: архетипы мужественности. М.: Класс, 2005.

чего раньше не стали бы делать добровольно, и все это – для достижения поставленных Императором задач. Во внутренней реальности это может быть воплощение крепкой структуры Эго («те» У. Джеймса) или же само Я («I» У. Джемса¹), именно благодаря функции познания и волевого контроля.

Определенная харизма власти, свойственная архетипу, привлекает людей, испытывающих недостаток проявления этого принципа в себе. Это то самое очарование силы и власти, притягивающее красивых женщин и слабых мужчин к носителю или воплощению принципа. Архетип Императора в нашей жизни может быть актуализирован вовне, когда особенно значимыми становятся встречи и контакты с теми, кто для нас его воплощает. Кроме того, он как бы представляет собой образ «хорошего Отца», сильного и справедливого, или же «жестокоего Отца», несправедливого, подавляющего, пожирающего. Но и в том и в другом случае это будет Император (если только не патологическая извращенность и жестокость Дьявола).

Император «Таро Элементов» предлагает положительный отцовский образ. Здесь изображен полуобнаженный мужчина, сидящий на троне и держащий на плечах ребенка. Сверху его обвивают гирляндой птицы любви – голуби, а слева в ухо шепчет что-то змея, то ли мудрость, то ли ложь... Лозунг этой карты – «Я – правитель моего потомка, и моя власть исходит от него». В этой колоде, никак не соотносящейся с привычной системой атрибутики Золотой Зари, карте Императора соответствует Солнце на асценденте.

Принятие решений

Карте «Император» соответствует астрологический знак Овна; это кардинальный знак, который принадлежит огненной стихии. Кардинальные знаки дают свойства активной целеустремленности в сочетании с устойчивой уверенностью (Овен, Рак, Весы, Козерог), осязаемым «внутренним стержнем». Вкупе с огненной стихией, импульсивной, порывистой и взрывной, это придает Овну яркость и «взрывчатость» самовыражения, активность в проявлении, бурную спонтанность. Этот знак управляется планетой Марс, а экзальтирует в нем Солнце, что вновь говорит нам о необходимости деятельной активности в сочетании с неприкрытым, но достойным самопроявлением.

Один из атрибутов Императора – скипетр, древнейший символ власти. Пробразом его был пастушеский (или иной) жезл как символ принятия решения и направления силы, энергии или ресурсов. Посох, подобный пастушескому, был принят в качестве атрибута христианами священниками, архиереями – пастырями своих верующих. У государей это, как правило, был укороченный жезл – скипетр. Жезлы стали одной из мастей Младших карт Таро, символизируя силу решения, стимулы сопротивление среде в продвижении своей воли.

Император Таро – волевое начало, ответственное за видение перспективы и принятие решений в соответствии со своими целями или планами. Интересно, как различаются принципы продвижения своей воли у Императрицы (III) и Императора (IV). Я с этим столкнулась, когда в результате определенных жизненных перипетий начала вдруг медленно переживать циклы Старших карт, принимая принципы и ценности каждой карты, строя свою жизнь (неосознанно) в рамках каждой из них. Я осознала себя в Жрице и провела там довольно много времени (то, что периоды и ценности Мага и Шута к этому времени уже были прожиты и восприняты, стало очевидным лишь впоследствии), затем перешла в Императрицу. И вдруг настало время Императора. Принятие решений и организация своего времени, дел, связей, договоренностей стали особенно осязаемыми. Я внезапно увидела, что это общаясь в своей жизни преимущественно с музыкантами, оккультистами и «психологами по первому образованию» я чувствовала себя вполне дисциплинированной, целенаправленной и организованной. А в новом окружении и обстоятельствах моих прежних качеств (которые, собственно, идут по Магу: умение время от времени уладить то или иное дело) уже не хватает!.. Это было немного неприятно, хотя и увлекательно.

Кроме этих очевидных расхождений, я обнаружила, что Император отличается от Императрицы также принципом принятия решений о желаемых целях. По Императору я ощутила по-

¹ Психолог У. Джемс разделял «I» (Я) и «те» (я), полагая, что именно I является чистым Эго, познающим элементом, а те – эмпирически познаваемым Эго.

требность осуществлять то, что хочется, вне избранной территории, хотя и оценивая адекватность и перспективы. В этом состояло отличие от Императрицы, которая, конечно, делала то, что доставит ей удовольствие, – но лишь на избранной территории. Войдя в Императора, я поняла, что нельзя себе отказывать ни в каких желаниях, если они достаточно сильны и вполне адекватны. Это была уже янская, мужская сила желаний и устремлений. У меня был выбор. Первый вариант: «закуклиться» в привычной уже Императрице (или цикле Жрица-Императрица и обратно, временами с включением трикстеров, Шута и Мага). Тогда бы я, как и раньше, проецировала бы Императора лишь вовне, ожидая, что кто-нибудь придет и организует мою жизнь или будет покровительствовать или, наоборот, сойдет и так. Второй вариант: двинуться вперед, овладевая активной силой, способностью продвигать свою волю на неизвестной территории, свойствами Императора. Я все же выбрала продвижение вперед. Не скажу, что это было просто или хватило лишь решения (так бывает с уже отработанными, знакомыми принципами, между которыми достаточно просто переключаться). Но я стала более чуткой к проявлениям Императора во внешнем мире, принимая их в своей жизни и стараясь в чем-то уподобляться им, перенимать свойства. И время от времени методично себя направляла по избранному пути – когда мы осознаем «ход карт» внутри нашей жизни, это, конечно, бывает яснее.

Первым заново воспринятым и понятным изнутри принципом стала способность принимать решения, выходящие за пределы привычной территории, сферы общения и взаимодействия. И это не просто «хватание того, чего хочется» извне (как это можно делать из Мага), а свое личное самостоятельное выступление в другие сферы. Поистине, здесь часто требуется настоящая героическая решимость. Это очень явный и ясный выход вовне. Вместе с тем принцип Императора дает способность отделять свои решения и действия от чужих, делегировать Другим полномочия на исполнение своих решений или же предоставлять другим заниматься их делом, а самому принять роль наблюдателя, ожидающего благоприятной возможности для принятия решений. Я приведу, возможно, неожиданный пример: любовница женатого мужчины, который уходит от жены (в актуальной или длительной, перманентной ситуации), может либо проецировать на него Императора и ожидать, что он наконец примет Решение, а сама – терпеливо ждать, как Императрица в своем царстве, либо же – обнаружив в самой себе качества Императора – делегировать ему полномочия заниматься своим героическим квестом по избавлению чудовища (со стороны любовницы, жены часто так глядят), не принимая на себя эмоциональных тягот этой борьбы, или же по-Императорски принять собственное решение, взвесив обстоятельства и собственную выгоду.

Видение героики и помогающих препятствий

Еще одно узнаваемое качество – героика: из Императора ее реально ощутить в своем собственном восприятии мира и в усилиях других людей. Из принципа Императора видны чужие героические квесты, а весь мир – через героический квест, чаще «борьбы с драконом», чем «поиска Грааля», ну так что ж... При этом, конечно, смысл этой героики будет иным, чем у Рыцарей Придворных карт, которые этим и занимаются. Император способен именно видеть и воспринимать смысл героического, как король Артур, поощрявший своих рыцарей на подвиги. В первый день каждого года король Артур, по легенде, «отказывался съесть и выпить что-либо, пока не увидит чудо, не услышит что-либо чудесное или пока какое-нибудь происшествие не оживит его пир». Таким образом, он отдавался на волю волшебному случаю, как бы призывая тем самым силу Старших арканов. Сам же, как субъект волшебного опыта (чудеса неизменно случались), оставался в принципе Императора Таро, позволяя событиям происходить так, как нужно. Это еще одна из особенностей этой карты: достаточно позволить событиям происходить так, как это нужно (из ощущения себя в этой карте)! Это удивительная способность видеть все независимо происходящее именно с точки зрения приближения к своей цели (и способность этим воспользоваться, когда необходимо) или в соответствии со своими планами и желаниями. С этой точки зрения даже препоны, неприятности, вызовы и бедствия оказываются вполне помогающими препятствиями на пути к достижениям. «Это не мешает, это помогает концентрироваться», – научил меня подобному подходу один мой знакомый.

Между импульсивностью и стабильностью

Возвратившись к иконографии и атрибуции карты, отметим еще раз, что даже в исторических колодах Император изображался то уже пожилым мужчиной с седой бородой (Висконти-Сфорца), то просто зрелым мужчиной (Марсельское Таро). В современных колодах традиции Уэйта это скорее очень основательный Император, недвижимый и ригидный; хотя в атрибуции этой карты неминуемо присутствует знак Овна, импульсивного начала, взрыва энергичной деятельности. В большей степени соответствует Овну Император «Таро Тота» Кроули: вся карта выдержана в ало-оранжевых тонах (цветах знака Овна), а фигура мужчины представляет собой скорее символ, а не портрет с определяемым возрастом и характером.

Об Императоре Кроули пишет: «Относительно свойств этой власти следует отметить, что она подразумевает внезапную, бурную, но непостоянную деятельность. Если сила его действует слишком долго, то начинает сжигать и разрушать. Она не такова, как Творческая Энергия [путей] Алеф и Бет: карта Императора расположена ниже Бездны» (*Кроули А. Книга Тота. Перевод А. Блейз*). В то же время, согласно колоде и книге Уэйта, Император – воплощение мужской силы и мощи, восседающей «на троне разума», чья премудрость неосознанна, но осенена вышним миром. В презентации этого аркана Уэйтом мы видим скорее знак Льва или планету Юпитер, хотя и у него он атрибутирован Овну (в рамках традиции Золотой Зари). Поэтому в настоящее время Император Таро представляет собой различные «импульсивность–стабильность», «прерывистость–континуальность» мужского созидательного начала.

Так, в колоде «Таро Нового видения», нарочито обратном «клоне» Уэйта, в основании трона Императора лежит живая черепаха – символ постоянства, неторопливости, основательности, хотя спинка трона украшена изображением парящего орла. В этой карте я бы увидела «искусственные идеалы», хотя и вполне практичную основательность. В «Романтической Викториане», напротив, Император выглядит как молодой человек, играющий в домашней театральной постановке на сюжет из жизни древнеегипетских фараонов. Здесь перед нами юный Император, только овладевающий искусством управлять – и собой, и своим пространством. В «Олимпийском Таро» Император, против обыкновения, – не Зевс, а Арес на вершине горы. Как ни удивительно, Лон Майло Дюкетт, тонкий интерпретатор Алистера Кроули, в своей колоде «Таро Церемониальной магии» («Ceremonial Magic Tarot») показывает Императора и вовсе высеченным из камня до пояса (ниже пояса камень оставлен необработанным), хоть и с лавровым венком на голове и на фоне Парфенона; это даже не сам Зевс, а тень его... хоть и на алом фоне и с навершием жезла в виде бараньей головы.

Император в нашей жизни

Император может обозначать тему внутренней структуры личности и волевых актов. Это может быть вызов в определении целей и расширении территории и точно так же – по самой специфике Старшего аркана – одержимость идеей распространения своей власти и вкладывание в это всей силы и мощи. Извне Император будет являться нам в виде властных мужчин, образа отца или отцовской фигуры (обладающей авторитетом и властью), также мужа или партнера для женщины (если она видит его сильным или обладающим важными полномочиями).

Нельзя сказать, что отказаться от проекций Императора в мир так уж реально. Как часть некоей социальной иерархии он всегда будет присутствовать в нашей жизни. Не проецировать его (как мы пытались это делать на предыдущих картах) – именно во всей мощи Старшего аркана – мы можем лишь на людей. Тогда, сняв сакральность божественного символа, мы увидим в них королей различных мастей – конкретные и реальные образы.

Глава 12

«ИЕРОФАНТ» (V)

Первоначально эта карта называлась «Папа» и изображала главу Римско-католической церкви. В эпоху Реформации карты «Папа» и «Папесса» временами удалялись из колоды: их заменяли «Юпитером» и «Юноной» или иными парами персонажей. В эпоху оккультного осмысления Таро «Папа» уступил место «Иерофанту» – так называли посвятителю, главных жрецов античных элевсинских мистерий.

Классическая иконография. Немолодой мужчина в папской тиаре сидит на троне, у его ног – коленапреклоненные прелаты. В одной руке его – священнический посох, пальцы другой сложены в благословляющем жесте.

Соединение земного и небесного

Карта Верховного Жреца (Иерофанта) или Папы знаменует в первую очередь единение земного и божественного. Земной и смертный человек становится представителем или проводником божественной воли и сакрального права. Слово «иерофант» буквально означает «толкователь священного». В римской языческой духовной иерархии была должность верховного понтифика (первосвященника; pontifex maximus); позже понтификами называли римских католических священнослужителей.

Священнослужитель, или жрец, – это постоянный служитель религиозного культа, почитаемый как посредник между субъектами божественного права и человеческим сообществом (прежде всего – именно сообществом, а не конкретным человеком, что было обусловлено общим уровнем сознания). С наступлением Нового времени и эпохи Реформации роль священника перестала быть исключительной; так, в протестантизме была отвергнута роль церкви как посредника в спасении души и, снималось догматическое различие между священником и мирянином. По мере исторического развития личности (полагают, что личность в современном смысле слова возникла не ранее эпохи Возрождения) священник становится все больше индивидуальным посредником между божественным началом и конкретным индивидуумом. Альтернативой священнику в сакральном посредничестве в последнее время выступают различные духовные учителя, психотерапевты и психоаналитики.

Статус священнослужителя (психоаналитика и т.д.) предполагает исключительность его положения и особенных возможностей в одной связи с божественным или сакральным. Однако вые профессиональных навыков введения в нужное состояние ощущения целостной связи себя с Универсумом ощутить нечто подобное, как и получить понимание и ответы на некоторые личные вопросы духовного свойства, можно и без постороннего вмешательства. В наше время эта возможность дается идеологическим антропоцентристским убеждением «каждый делает себя сам» и целым пластом пособий и справочников по духовно-личностному развитию. Таким образом, Иерофант перестал быть исключительно субъектным и превратился в сам принцип формирования навыка связи между человеческим и божественным, индивидуальным и всеобщим, сознательным и бессознательным, обыденным и сакральным.

Алистер Кроули в «Книге Тота» говорит об Иерофанте: «Но самая главная ассоциация с данным арканом – это основная и необходимая задача всякой магической работы, а именно: соединение микрокосма с макрокосмом. Именно поэтому окно [за спиной Иерофанта] прозрачно, а перед самим Толкователем Тайн изображена гексаграмма – символ макрокосма. В центре гексаграммы помещается пентаграмма, а в пентаграмму вписан танцующий ребенок мужского пола. В этом символически представлен закон Нового Зона – Зона Хора-Ребенка, который пришел на смену Зону «Умиряющего Бога», правившего миром на протяжении двух тысяч лет» (перевод А. Блейз).

Учение Кроули о трех зонах предполагает, что человечество прожило Зон Исиды – период культа Великой Богини, затем перешло к Зону Осириса – жертвенного бога, связывающего рождение и смерть. Ныне же, возвещает Кроули, наступает зон Хора, Божественного Ребенка, основанный на формуле непрерывного роста и развития. В наше время и магические пантеоны будут состоять из наших собственных ипостасей. Поэтому современный миф становится очень узнаваемым: в деталях и событиях самых личных историй мы узнаем архетипическое.

В «Таро Элементов» карта называется «Папа–Вера», на ней изображен мужчина в жреческих одеждах, указующие персты которого направлены в небо и в землю. Он стоит на фоне овечьих стад (вспомним метафору паствы как стада), на двух кубках, совершенно белом и черно-белом, которые символизируют, очевидно, как безгрешность, так и разнообразие деяний в смертном мире. Его голова достигает небес. Но всю эту картину «перечеркивает» обнаженная мужская фигура, падающая вниз, – что ассоциируется с падением ангелов или арканом «Башня». Лозунг этой карты: «Я безгрешен, но во мне – корень всякого греха». Эта карта говорит нам о вере в свои принципы и о свободе выбирать, действовать ли согласно этим принципам или против, а также ответственности за этот выбор.

Моральный авторитет

Этой карте в традиции Золотой Зари соответствует древнееврейская буква *вав*, означающая «гвоздь». Подобно гвоздю, вера в религиозное или иное идеологическое право и правило скрепляет структуру и целостность сообщества. Моральный авторитет субъекта религиозного или иного сакрального опыта становится одной из составляющих человеческой иерархии. Так, вовне принцип Иерофанта могут представлять священники и учителя, старейшины и гуру, психоаналитики и идеологи-политологи.

Подобные авторитетные фигуры объясняют или пытаются объяснить не бытовое, а сакральное, архетипическое, прекрасное и ужасное одновременно. К.-Г. Юнг писал: «Родоплеменные учения священно-опасны. Все тайные учения пытаются уловить невидимые душевные события, и все они претендуют на высший авторитет. Это в еще большей мере верно по отношению к господствующим мировым религиям. Они содержат изначально тайное сокровенное знание и выражают тайны души с помощью величественных образов. Их храмы и священные писания возвещают в образе и слове освященные древностью учения, сочетающие в себе одновременно религиозное чувство, созерцание и мысль. Необходимо отметить, что чем прекраснее, грандиознее, обширнее становится этот передаваемый традицией образ, тем дальше он от индивидуального опыта. Что-то еще чувствуется, воспринимается нами, но изначальный опыт потерян. Почему психология является самой молодой опытной наукой? Почему бессознательное не было уже давно открыто, а его сокровища представляли только в виде этих вечных образов? Именно потому, что для всего душевного имеются религиозные формулы, причем намного более прекрасные и всеохватывающие, чем непосредственный опыт. Если для многих христианское мирозерцание поблекло, то сокровищницы символов Востока все еще полны чудес. Любопытство и желание получить новые наряды уже приблизили нас к ним. ...Тяга к вечным образам нормальна, для того они и существуют. Они должны привлекать, убеждать, очаровывать, потрясать. Они созданы из материала откровения и отображают первоначальный опыт божества. Они открывают человеку путь к пониманию божественную и одновременно предохраняют от непосредственно с ним соприкосновения. Благодаря тысячелетним усилиям человеческого духа эти образы уложены во всеохватывающую систему миропорядочивающих мыслей. Они предстают в то же самое время в виде могущественного, обширного, издревле почитаемого института, каковым является церковь» (Юнг К.-Г. Об архетипах коллективного бессознательного. Перевод А. М. Руткевича).

Так функционирует принцип Иерофанта: он предлагает увидеть индивидуальное через вечное и всеобщее.

В межличностные отношения этот принцип будет приносить сверхидею о том, что является правильным, а что нет и почему; подчинять связи между мужчинами и женщинами, между родителями и детьми или иные личные отношения неким традициям и правилам, высокому мнению и общим принципиальным решениям. На исходе эры патриархата это частое прибежище для тех, кто ищет последнего оплота власти над другой личностью (власть Императора все же более формальна и очевидна). Карта «Иерофант» нередко выпадает как сигнификатор¹ взаимоотношений между мужчиной и женщиной. Тогда на первый план выходят правила и принципы, сами по себе не очень уместные в этой сфере. Мужчина в этой ситуации может представлять в образе Иерофанта-Папы, носителя некоего морального авторитета, приверженца традиции. На романтические отношения это, конечно же, будет производить гнетущий эффект. Но такие отношения могут привлекать девушек, нуждающихся в «гуру» или «маек Ре», с которым они через некоторое время начнут бороться, либо сражаясь, либо сбегая, либо соблазняя, чтобы доказать свою победу. Старшие арканы, как мы не раз говорили, – это не столько здоровое отношение, сколько одержимость архетипом. Женщина – носительница принципа Иерофанта будет привержена неким правилам и установкам, которые с трудом сможет объяснить, но будет ревностно следить за тем, чтобы остальные полагались на ее твердое знание и веру. В юнгианской картине мира это означало бы, скорее всего, одержимость Анимусом или отцовским комплексом; а вот Пожирающая Мать относилась бы к иной карте – Императрице или же Луне.

¹ С и г н и ф и к а т о р – обозначение, основной характер, лицо проявленной силы в человеке в данной ситуации или в теме расклада.

В эротической колоде «Декамерон» карта «Папа» демонстрирует прелата со склонившейся к нему монахиней. Здесь речь идет об абсолютной власти авторитета и права, отстраненности и высоком статусе, из которых следуют идеи тайны и темноты, под покровом которых совершается скрытое...

Общность

Один из важных аспектов карты «Иерофант» – общность. Некие правила, законы и закономерности связывают людей в единое целое, поддерживая и обеспечивая постоянство и воспроизводство системы. Основным отличием принципа Иерофанта применительно к системе (за которую в том или ином смысле отвечают также Императрица и Император) мы будем считать скрепляющую и определяющую ее духовную и идеологическую составляющую. Это духовная общность семьи и рода; это общая идея политической партии (именно партии, а не группы единомышленников, поскольку для Иерофанта важны поддержание традиции и воспроизводство системы); это признанные божества паствы и национальные традиции; это научные школы со своими отцами-основателями.

Карта «Иерофант» связывается с зодиакальным знаком Тельца (стоит учесть, что это – не привычные качества Солнца в Тельце, известные всем любителям «гороскопов», а именно сам знак Тельца, с качествами, которые он даст любой планете, дому или точке, в него попавшей). Это фиксированный знак земной стихии, которым управляет планета Венера, а экзальтирует в нем (то есть оказывается возвышенной и немного неконтролируемой) Луна. Последняя дает Иерофанту возвышенность и одухотворенность эмоций, а Венера, планета любви и формы, – телесность, осязаемость, материальность созданной традиции.

Иерофант знаменует своего рода рождение материи и) духа. На возвышенность духа при непременном присутствии материи может указывать и номер карты – 5, связывающий ее с пентаграммой, символом человеческого духа, но смертности людской природы (пятый, верхний конец пентаграммы символизирует стихию духа, дополняющую обычные четыре – Огонь, Воду, Воздух и Землю). В этом смысле интересно то, что «пятый элемент» Иерофанта – дух и смысл – противопоставлен четырем стихиям, которыми управляет Император (номер карты которого – 4). Таким образом, Иерофант противопоставляет свою субъективную реальность объективной данности Императора. Интересен переход от принципа Императора в жизни к принципу Иерофанта. Под влиянием первого реальность становится очевидной и взвешенной; понятно, что лежит на весах или «что надо, а что не надо». А с переходом в Иерофанта при всем этом знании появляется некая иная, особая реальность и иные, субъективные ценности, которые вполне способны перевесить здравый смысл и ясный взгляд Императора. Иногда даже как-то жалко...

Иерофант колоды Хайндля показывает преемственность и общность поколений: на ней мы видим старика, зрелого мужчину и голову кудрявого мальчика. Благословляющий жест и ключ на картине говорят об умиротворенности, знании и религиозной традиции. Спокойная и мудрая карта.

Посвятитель

Вернемся к значению Иерофанта как верховного жреца, посвящающего в мистерии. В целом принцип Иерофанта заключается и в фигуре посвящающего, воплощенной как в лично знакомом человеке, так и в общественной персоне, деятеле или сформированном учении. Вспомним и об экзальтации Луны в Тельце: Иерофант действительно предлагает нам эмоционально и интуитивно возвыситься или уйти в иной спектр реальности, чтобы увидеть ту структуру мира, которую видит он. Отсюда инаковость его мысли и особенный смысл, недостижимый для аргументов, исходящих от здравого рассудка и обыденного ума. Иерофанты элевсинских мистерий открывали посвященным тайны, благодаря которым, как считалось, смягчаются нравы людей и улучшается нравственность. В мистериях люди получали некое знание, дополняющее религиозные доктрины, некое мистическое понимание порядка вещей. Это иной лик Иерофанта Таро, который представляет не только религиозный, но и мистический смысл существования.

В колоде «Таро Нового видения» позади трона Иерофанта стоят священнослужители: один – в небесно-голубых одеждах, украшенных лилиями, и с белым голубем в руках – символом невинности и возвышенности духа; другой – в одеждах, расшитых розами, и со змеей в руках, что говорит об искушенности и мудрости. У подножия трона лежит камень с высеченным на нем агнцем – символом жертвы и ключами святого Петра – знанием. Любое значимое посвящение обычно включает в себя и отказ от невинности незнания, своего рода принесение невинности в жертву.

Не будем пренебрегать тем фактом, что в разные исторические периоды и в разных культурах жрецы и иерофанты доносили до посвящаемых различные, а иногда и прямо противоположные истины. Никогда не было и не будет единого пути для всех и на все времена, ибо человеческий мир развивается и меняется, и как человеку в разные годы и при разных условиях нужна различная пища, то же можно сказать и о пище духовной. Посвятитель – тот, кто приходит к избранным, неся им либо тайные культы и учения «не для всех» (даже в элевсинских мистериях могли участвовать только свободные и те, кто никогда не убивал человека), либо некую «новую веру», как это происходит и поныне.

Подобное провозвестие «нового времени» можно прочесть в карте «Таро Тота». Лон М. Дюккет так описывает карту «Иерофант» оттуда: «Вместо бледного, серьезного прелата «не от мира сего», вершащего какую-нибудь степенную церемонию, перед нами предстает волнующий образ дерзкого и уверенного в себе вавилонского царя-жреца – посвящающего во всех смыслах этого слова. Вместо покорных служек, склонившихся перед Иерофантом Зона Осириса, на этой карте Иерофанта активно поддерживает в его трудах Багряная Жена, вооруженная мечом, – олицетворение небесной Венеры, управительницы Тельца: «Да будет женщина препоясана мечом предо мной», – повелевает Книга Закона». «Эта женщина – образ, который Венера приняла ныне, в Новом зоне, – поясняет Кроули. – Она уже не просто сосуд для своего мужского дополнения, но сама вооружена и воинственна» (*Кроули А. Книга Тота. Перевод А. Блейз*).

«Вера пророков и ересиархов»

Это не самый важный из важных аспектов данной карты, но мне он показался очень значимой для нее метафорой. Я вижу в Иерофанте веру ересиархов, убежденность в ясности своего видения духовной картины мира, свойственной пророкам и духовным учителям, великим и безумным гуру, известным и неизвестным истории. Это были люди, которые своей верой и волей заставили других людей поверить в свою картину мира, – и мир действительно изменился... или не забыл, фантазировал, вспоминал, пытался воспроизвести их учение вновь и вновь. Это, конечно, наиболее известные нам основатели мировых религий: Моисей, Иисус Христос, Мухаммед и Будда. Это легендарные Пифагор, Лао-цзы, Ориген, Платон. Это более мифические Гермес Трисмегист, Орфей, Мерлин, Христиан Розенкрейц. Это создатели религиозных и мистических легенд – Андреа (создавший легенду о Христиане Розенкрейце), Но-

страдамус, Анни Безант и Елена Блаватская, Карлос Кастанеда. Эти люди придумали миф и создали его, и он воплотился в реальность, сделав ее навсегда другой.

Одного из самых красивых Иерофантов я видела в колоде «Казанлар Таро». В этой колоде карта называется «Пророк» и изображает пророка Мухаммеда с закрытым лицом. Он держит в руках священный Коран и едет на аль-Бураке – звере с человеческой головой, верхом на котором пророк совершил «ночное путешествие» на седьмое небо. Всадник и его конь объаты сияющим пламенем, их сопровождают ангелы, а снизу смотрят ученые и мудрецы.

Иерофант в нашей жизни

Иерофант является в нашей жизни в виде людей, обладающих особым моральным авторитетом. Это могут быть хранители («жрецы») традиций той системы, к которой мы принадлежим (родственники, учителя), или же посвятителю в иную, но именно духовную и идеологическую систему видения мира – духовные учителя, священнослужители самостоятельно избранной религии, мистики и маги, иногда психологи и психотерапевты (которые в современной цивилизации выполняют функции индивидуальных жрецов). Внутренний Иерофант – это представление о моральной, этической, религиозной, духовной и личностной системе смыслов и правил, формирующееся и развивающееся у каждого человека. Обычно оно во многом заимствуется из родительской культуры и уже избранного индивидуально слоя социума (и даже субкультуры), но также может иметь и индивидуально избранные черты и особенности. Для лично и духовно развивающегося человека это представление не только о личных правилах, но и о системе мира в целом, а зачастую также о природе человеческой души и ее предназначении.

Проекция Иерофанта на другого человека может быть как полезной и развивающей, так и губительной, при слепом поклонении избранному объекту (впрочем, это свойство любой проекции). Отождествление с Иерофантом – побочный эффект некоторых профессий: учителя, священнослужителя, психолога, врача...

Глава 13

«ВЛЮБЛЕННЫЕ» (VI)

Карта, условно названная «Amore» – «Любовь» (а позже – «Влюбленные»), появилась в колоде Висконти-Сфорцы, как полагают, в честь бракосочетания Франческо Сфорцы и Бьянки Марии Висконти или же, по другой версии, Филиппо Марии Висконти и Бьянки Марии Савойской, а по третьей – Галеаццо Марии Сфорцы и Боны Савойской. (Интересно, что в колоде уже узнаваемая по этой карте дама будет управлять следующей «Колесницей».)

Классическая иконография. Изначально в итальянских колодах на карте изображалась пара, которую соединяет или в которую целится из лука Амур с завязанными глазами (иногда Амур держит две стрелы, по одной на каждого). Это было очевидным подражанием «портретам помолвки» – традиции, бытовавшей в Священной Римской империи и перешедшей затем и в Италию.

В колодах Марсельской традиции (XVI–XVII века) на этой карте появляется тема принципиального выбора между добродетелью и грехом: молодому человеку приходится выбирать между красоткой в роскошных одеждах и скромницей в бедных одеяниях (или же между двумя практически идентичными дамам), в то время как Амур все так же целится в сердце фигуре, расположенной справа от читателя карты (и слева от героя). Существовали исторические колоды, в которых выбор был иным: дева выбирала между королем и воином (и Амур целился стрелой в последнего) или же юноша выбирал между священником, матерью, почтенным джентльменом и любовной связью. Амур по-прежнему целился в фигуру слева от главного героя, олицетворяя страсть, отличную от рассудка (и от верного выбора добродетели вместо греха).

В колодах выходцев из ордена Золотой Зари «Влюбленные» были реабилитированы. Здесь речь идет уже о священном союзе мужского и женского, менее формальном и более сакральном, чем в изначальных исторических колодах. Большинство современных колод уже не фиксированы на противопоставлении греха и добродетели в любви, потому отчетливо изображают влюбленную или брачную пару.

Союз разных

Изначально карта «Любовь» символизировала любовный или брачный союз. Некоторые колоды и теперь используют именно этот образ в VI аркане. Это встреча и единение не только разных людей, разных личностей, не только мужчины и женщины, но и разных семей, родов, отчасти или в полной мере – культур. Такая встреча, сопровождающаяся узнаванием и попыткой разобраться, что и как можно теперь делать вместе, присутствует в любом союзе, временном или долгосрочном. И один из аспектов карты говорит именно об этом.

В традиционной культуре разделение мужского и женского мира было культурно обусловленным. Мальчиков и девочек воспитывали по-разному, подготавливая к принципиально разной деятельности, поощряя зачастую совершенно разные качества (активность/пассивность, сила воли/покладистость, самостоятельность/зависимость и пр.), ориентируя на кардинально различные социальные, семейные и бытовые роли. Отсюда и комплементарность, функциональная связанность мужских и женских ролей, но и почти полное непонимание друг друга, боязливость, осторожность, недоверие. По сути, в этой карте впервые происходит встреча мужского и женского как равных партнеров в союзе, притом неизвестных друг другу, а потому это – встреча с Неизвестным. Но и в наше время, несмотря на достаточно похожее воспитание и совместное обучение, мужчина и женщина все равно остаются друг для друга загадкой – до тех пор, пока, при всей их комплементарности, не прояснятся основополагающие различия в их природе¹.

Принадлежность к семье и роду, казалось бы, уже не столь полно обуславливает мировоззрение и жизненные принципы, но история взаимоотношений мужчин и женщин в роду, история отношений семьи с миром (властью или средой) по-прежнему тихо пересказывается у нас в крови, нашептывается в биении пульса, выплывается новыми историями в кости наших детей. И мы вновь оказываемся людьми из совершенно разных миров.

Эта карта может говорить нам о самом ощущении различности природы субъектов союза (выпадает она не обязательно на любовные отношения, и тем более на мужчину и женщину), но об обстоятельствах, в которых попытается существовать этот союз. Это помолвка, заявление о намерениях и проба – или, несмотря на союз, отношения все еще в чем-то непонятных друг другу существ, иногда даже в чем-то чужих. Будучи Старшим арканом, эта карта, как обычно, указывает не на бытовую сцену или историю, а на архетипическое состояние, вовлеченность в Большой Сюжет: в отсутствие сильных чувств между людьми или по отношению к ситуации это та канва сюжета, в которую не может не попасть персонаж, это ролевой сценарий, в сцене которого герой или героиня уже «записаны». Так, по «Влюбленным» могут происходить встречи бывших любовников, с непременным «срывом» в кратковременную (или не очень) сексуальную связь, но без особой страсти и желания. Связанность скорее сюжетом (иногда – Большим, мифологическим), чем взаимными чувствами, подчеркивает классический в Таро взгляд женщины на этой карте – направленный к небу (в то время как мужчина смотрит только на нее).

«Средневековое Таро Скапини», Старшие арканы которого созданы по мотивам колоды Висконти-Сфорцы, являет нам встречу представителей двух семей и двух миров. Здесь, что интересно, мужчина смотрит в небо, на целящегося из лука крылатого кентавра с завязанными глазами (эдакая смесь Эрота и Хирона), а женщина – прямо на мужчину. Оба стоят на краю пропасти, которой разделяются и соединяются их миры: суровый мир мужчины, с выбором чести и трудного пути, и роскошный цивилизованный культурный мир женщины. Единение образов Эрота и Хирона также может говорить нам не только о радостях, но и страданиях любви

¹ Впрочем, есть люди, переживающие такую встречу двух начал, прежде всего, внутри себя, в собственной душе и природе.

(кентавр Хирон был ранен отравленной стрелой, но не мог умереть, поскольку был бессмертен и обрел покой лишь после того, как ревнивая жена Геракла Деянира случайно отравила своего мужа, пытаясь вернуть его любовь; Хирон обменял свое бессмертие на смерть Геракла). Интересно то, что Скапини прямо указывает, что его лучник – это Стрелец, в то время как Стрелец – знак противоположный Близнецам, которые атрибутированы этой карте в системе Золотой Зари¹.

В Золотом издании «Романтической Викторины» присутствуют две карты «Влюбленные». На одной представлена романтическая пара в саду: юноша осторожно, покорно, но с надеждой смотрит на девушку, а та устремила взор куда-то вверх. На второй карте юный охотник (или пастух) обнимает и целует русалку, тянущуюся к нему из воды. В первом случае речь может идти о сдерживаемых культурой, но достаточно осознанных отношениях, во втором – о союзе страсти, более пылком, но едва ли долговечном.

Выбор и принятие решения

Со времен Марсельской традиции карта «Влюбленные» начала связываться с ценностно-ориентированным выбором, моральным, этическим, идеологическим, религиозным. На карте выбор, как правило, делает мужчина, но это не должно нас смущать (а признаться, был период, когда меня это сильно расстраивало как проявление тендерной несправедливости): речь идет о сознательном выборе и волевом решении, и в значимости последующего поступка отражены качества скорее мужского начала. (Выбор женщины – редко, но встречавшийся в Таро символизирует веление души, спонтанный или интуитивный выбор, более легкомысленный по видимости, но более значимый по последствиям.) Выбор мужчины (или человеческого сознания) в старинной интерпретации состоит между добродетелью и пороком, одна Эрот неуклонно указывает своей стрелой на фигуру слева от героя – прекрасную и порочную или же молодую в противовес пожилой. Потому каждый раз карта изображает подвластность человека выбору желаний, любви и страсти – или (поскольку стрела еще не пущена) мучительность выбора в предчувствии падения. Это своего рода Адам и Ева, как раз перед вкушением яблока². Это значимое решение, влияющее на дальнейшее развитие судьбы, – и вечно длящееся мгновение перед тем, как сделать последний шаг (на этом этапе можно «зависнуть», как и на любом другом Старшем аркане, и тогда самый прекрасный принцип превратится в подгнивший плод).

Ценностный выбор, безусловно, важен в разных областях человеческой жизни, и все же именно в любви становится наиболее очевидным непредсказуемость и индивидуальность каждой ситуации с ее возможными и совершенно неоднозначно верными и неверными приоритетами. В толкованиях к «И Цзин» стойкость может быть как «к счастью», так и «к несчастью». В любви и в выборе партнера к гибели может привести не только безрассудство, но и рассудок, не только вероломство, но и принципиальность, не только легкомыслие, но и осторожность... Мы не всегда можем знать или понять заранее, к добру или к худу наш выбор. И в этом – риск и решимость Влюбленных.

Я знала мужчин, у которых было много женщин, но они не могли сделать выбор – и переходили из одной постели в другую, постепенно теряя интерес к жизни, смысл и силу. Я знала женщин, которые отказывались от выбора и принятия решения даже в замужестве, вечно тоскуя в метаниях и поисках другого варианта. Я вижу супругов, которые сделали выбор следовать своим брачным клятвам верности и преданности даже без взаимной любви. Я помню женщин, которые осознанно выбрали сугубо рассудочное отношение к супружеству, а потом мстили своим мужьям, которые не могли подарить им настоящую сказку. Я вспоминаю женщину, которая пожертвовала своей любовью ради супружеских уз и детей, но не смогла этого вынести. Я помню о подруге, которая не смогла уйти от любви и ушла к смерти. Я узнала женщину, которая не решилась выпить свой любовный напиток, а предложила его другой, наблюдая

¹ И по сей день, выбирая мужчину, женщина выбирает свою судьбу. Не единственный способ ее получить, но все же очень значимый.

² Прекрасно тему «грехопадения» показал Филипп Пулман в своей трилогии «Темные начала». И тему «Влюбленных» как выбора – тоже.

за тем, как непредсказуемо ведет себя объект ее любви, и возрадовалась тому, что этим объектом оказалась не она. И я вижу других влюбленных, которые решились рискнуть всем своим существом, сочетая и разумность, и легкомыслие, и осторожность, и самопожертвование... Только если оба в паре делают свой выбор относительно другого – случается эта Пара, Влюбленные. Однако в любом случае это вновь и вновь встречающееся испытание на пути каждого из пары, часть его героического пути.

В системе Золотой Зари VI аркан связан со знаком Близнецов, которым в астрологии управляет планета Меркурий. Древнееврейская буква, атрибутированная этой карте, – *зайин*, что значит «меч». Это еще раз подводит нас к Влюбленным как к осознанному выбору, решению, принятому в результате размышлений. Это связано со сферой разума и коммуникации, соответствующей Меркурию, темой выбора, так знакомой знаку – и символу – Близнецов¹, а также символикой разделяющего меча как окончательного решения и масти Мечей в Таро, связанной с принципами и представлениями о мире. Алистер Кроули в «Книге Тота» напоминает о том, что масть Мечей в Таро означает анализ, а, кроме того, указывает на то, что Ату VI вместе с Ату XIV (в колоде Тота – «Искусство», бывшая «Умеренность») «составляет всеобъемлющую алхимическую максиму: «*Sole et coagula*» («растворяй и сгущай»). Иными словами, «Влюбленные» представляют собой Анализ, за которым последует Синтез. Таким образом, это IV алхимический аркан (после «Мага» – Ртути, «Императрицы» – Соли и «Императора» – Серы), пятым же будет «Умеренность» (или «Искусство»).

В колодах, не настолько символически проработанных как магические и оккультные («Таро Тота», колода Хайндля и некоторые другие), карты могут иметь совершенно буквальное, оракульное значение. Это зависит от уровня символической точности и насыщенности каждой колоды, а также непредсказуемой игры бессознательного. Карта «Влюбленные» может метафорически изображать буквальную сцену, присутствующую в реальности: любовный треугольник, проблему выбора между двумя женщинами и даже между отношениями с брачной партнершей и матерью (не без психологического инцеста, впрочем). Так, в колоде «Фантастический зверинец» мы видим последний этап любовного треугольника: юная косуля входит под ручку с импозантным быком, в то время как интеллигентный олень (с большими рогами) стоит позади и растерянно смотрит на происходящее.

Страсть, желание

Карта «Влюбленные» может обозначать и любовные чувства в паре, страсть, желание, стремление быть вместе. В этом случае она оказывается «благоприятной» картой для столь часто встречающихся запросов на отношения.

Алистер Кроули в своей книге «Шаг за шагом – к Истине» пишет: «Формула Тетраграмматона – это безупречное математическое выражение Любви. Суть ее такова: любые два объекта соединяются, что влечет за собой два следствия: во-первых, оба они уничтожаются в экстазе, вызванном избавлением от муки обособленности; а во-вторых, создается третий объект – также в экстазе, но на сей раз вызванном осознанием бытия, которое остается Радостью до тех пор, пока, разившись до определенной меры, этот новый объект не начинает постигать свое несовершенство и испытывать любовь» (перевод А. Блейз). И эта карта, как в «Таро Тота», так и в иных колодах, может быть отражением самого любовного экстаза, этих мгновений, сопровождающих всякое любовное чувство, разделенное в реальности или не разделенное: при неразделенной любви мгновения экстаза в единении с воображаемым объектом сопровождаются муками отчаяния от осознания реальной отчужденности.

В колодах Таро Золотой Зари (а каждый участник ордена самостоятельно рисовал себе колоду по образцу, предоставленному Мазерсом) карта «Влюбленные» обозначала именно страсть и желание. В современной колоде, изготовленной по инструкциям Израэля Регарди, одного из поздних членов Золотой Зари, этот аркан выглядит совсем необычно: Андромеда (или подобная ей дева) стоит прикованная к скале, к ней подбирается из пучин морских чудовище, похожее на волка, а с небес спускается герой Персей (или вооруженный ангел) в доспехах и с мечом, намереваясь, очевидно, избавить деву от чудовища. На этой карте мы видим и

¹ Вспомним близнецные мифы.

мгновение страстного пыла, и конкуренцию с соперником, и объект желаний, и пресловутый выбор девы... многое из того, что мы переживаем, испытывая сильное и глубокое (а значит, и разнообразное) влечение к другому.

В «Сказочном Таро» Алекса Уколова и Карен Махони этот аркан связывается со сказкой «Рванный Чепчик». Безусловно, карта может иметь универсальное для своего аркана значение, однако в связи со сказкой к нему добавляются и другие смыслы: активная и продуктивная женская деятельность; выбор точки зрения на происходящее; активность в любви (хотя и без гарантии счастливого исхода); принцип «красота в глазах смотрящего» или Русский его аналог «не по хорошу мил, а по милу – хорош»; обратный вариант – обесценивание партнера в своих глазах (и глазах других людей); иногда – то идеализация, то обесценивание; стремление показать партнеру перемены и доказать, что ты его достойна; и даже «пораженческие отношения» (но именно по принципу «я не настолько хорош, что меня можно полюбить»), и в этом – вызов «Влюбленных» данной колоды.

«Таро Элементов» предлагает в качестве VI аркана «Выбор–Страсть». Лозунг этой карты – «Чего ни захочу – все случится». На ней изображены мужчина и женщина под плодоносным деревом, за которым спрятался искуситель (красный человечек, чьи ноги скрыты от зрителя). Трудно предположить тут иной сюжет, кроме библейского, и, тем не менее, здесь он не выглядит трагичным. Скорее это та сила страсти, которая не позволит избежать перемен.

Алхимический брак

Наиболее значимое развитие смысла Старших арканов предложено в традиции «Таро Тота» Алистера Кроули. Он усматривает в VI аркане, «Влюбленных», образ Алхимической Свадьбы. Этот принцип, символизирующий единение мужского и женского начал, был одним из важнейших в алхимии (как сугубо химической, так и духовной).

В «Книге Тота» карта описывается так:

«Фигура в капюшоне, стоящая в центре данной карты, – это одна из ипостасей Отшельника, о котором речь пойдет в Ату IX. Сам же Отшельник – это ипостась бога Меркурия, описанного в Ату I; облачения, скрывающие его тело, словно напоминают, что окончательный смысл всего сущего обретается за пределами проявленности и разума. (Как объяснялось в другом месте, по большому счету возможны только две операции – анализ и синтез.) Он стоит в позе Знака Входящего, словно проецируя вовне таинственные силы творения. Руки его обвиты свитком, обозначающим Слово, в котором заключены и его сущность, и его весть. Но Знак Входящего – это также Знак Благословения и Освящения; таким образом, роль Отшельника на данной карте – совершение Герметического Бракосочетания. За спиной его помешаются фигуры Евы, Лилит и Купидона. Эта символика включена сюда для того чтобы сохранить до некоторой степени первоначальную форму карты и показать ее происхождение ее родословную, ее неразрывную связь с прошлым. На колчане Купидона начертано слово «Teleta» – Слово Закона. <...> Его стрелы – кванты Воли. Таким образом показано, что эта основополагающая формула магической работы – анализ и синтез – продолжает жить в Зонах.

Теперь можно обратиться собственно к Герметической Свадьбе.

Эта часть карты представляет собой упрощенную иллюстрацию к «Химической свадьбе Христиана Розенкрейца» – шедевру столь обширному и пространному, что процитировать его здесь с пользой для дела нам не удастся. Но суть анализа – это непрерывное раскачивание на качелях противоречивых идей. И данная часть карты – это символ двойственности. Королевскую чету составляют Черный, или Мавританский, Король в золотой короне и Белая Королева – в серебряной. Короля сопровождает Красный Лев, Королеву – Белый Орел.

Символика мужского и женского начал развивается в атрибутах жениха и невесты: у Короля – Священное Копье, у Королевы – Святой Грааль. Новобрачные держатся за руки в знак согласия, а их атрибуты поддерживают двое младенцев, поменявшихся друг с другом: белый ребенок держит не только Чашу, но и розы, а черный – не только копье своего отца, но и палицу, аналогичный символ. В самой нижней части карты изображен итог этого Бракосочетания в своем изначальном и пантоморфном виде – крылатое Орфическое яйцо. Это яйцо символизирует сущность всей жизни, подпадающей под формулу мужского и женского. Оно подкрепляет символическое значение Змей, которыми расшито одеяние Короля и Пчел, украшающих ман-

тию Королевы. <...>...это яйцо представляет собой полный символ равновесия – последнего условия для начала Великого Делания. Но последняя тайна остается неразгаданной. Замысел породить жизнь совершенен, но природа этой жизни сокрыта. Она может принять любую возможную форму, но какую именно? Это зависит от того, какие влияния будут сопутствовать процессу созревания. <...>

В алхимической символике Купидону не придается особого значения. Однако в известном смысле он – источник всякого действия, стремление выразить Нуль как Двоицу. <...> Стрела Купидона символизирует духовный разум, необходимый для алхимических операций, – ибо одной лишь жажды результата для успешного их проведения недостаточно. С другой стороны, стрела – это символ направленности на цель, так что надпись «Teleta», выполненная греческими буквами на колчане, оказывается весьма уместной» (*Кроули А. Книга Тота. перевод А. Блейз*).

В колоде Хайндля, продолжающей традицию колоды Тота, мы также видим тему алхимического брака, но проработанную в особой, мистико-медитативной манере художника. Обнаженные мужчина и женщина (Адам и Ева, Аск и Эмбла¹ или любые первые – или единственные как прототипы – люди) смотрят друг на друга и на чашу Грааля между ними, в которую нацелено копье Грааля. Над головой женщины мы видим образ Единорога (символ чистой, невинной мужской силы, который позже проявится в «Пане», XV аркане этой колоды), над головой мужчины – Розу с шестиконечной звездой (Роза – женский символ, цветок Афродиты, но в то же время и мистический, философский символ вечной жизни; шестиконечная звезда же представляет союз двух треугольников, символов стихий Огня и Воды). Пара стоит между двумя деревьями; Рэйчел Поллак упоминает в связи с этим о Древе Жизни и Древе Познания, которые росли в райском саду. И трудно не согласиться с тем, что именно между двумя этими началами и лежит пространство Любви.

¹ Аск и Эмбла (Ясень и Ива) – первые мужчина и женщина, созданные скандинавскими богами.



«Шут» Таро Хайндля



«Шут» Таро Тота



«Шут» Таро Богемских Барочных котов



«Маг» Таро Хайндля

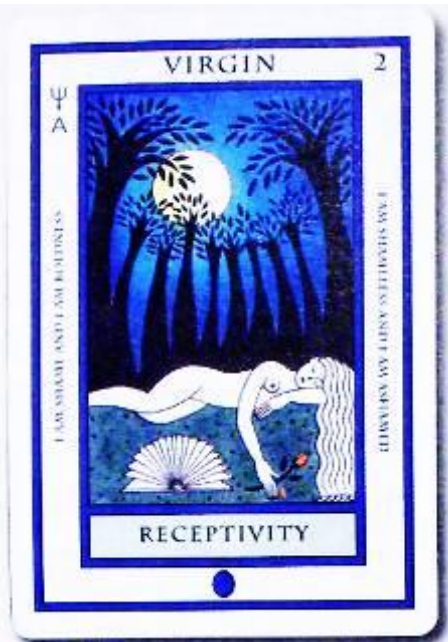

«Жрица» Таро Элементов



«Жрица» Пражского Таро



«Жрица» Романтической Викторианы



«Императрица» Сказочного Таро



«Императрица» Таро Элементов



«Императрица» Пражского Таро



«Императрица» Таро Лунатиков



«Император» Таро Хайндля



«Иерофант» Пражского Таро



«Иерофант» Таро Тота



«Влюбленные» Романтической Викторианы



«Колесница» Таро Элементов



«Сила» Романтической Викторианы



«Сила» Таро Богемских Барочных котов



«Колесница» Таро Древа Жизни



«Колесница» Пражского Таро



«Сила» Сказочного Таро



«Отшельник» Таро Богемских Барочных котов

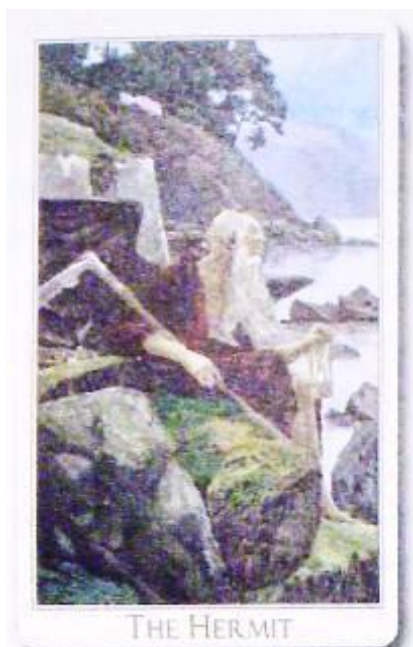

«Отшельник» Романтической Викторианы



«Колесо судьбы» Таро Хайндля



«Справедливость» Таро Хайндля



«Справедливость» Пражского Таро



«Справедливость» Таро Золотой Зари



«Повешенный» Пражского Таро



«Повешенный» Герметического Таро



«Смерть» Таро Тота



«Умеренность» Романтической Викторианы



«Умеренность» Герметического Таро



«Дьявол» Таро Хайндля



«Дьявол» Таро Фантастического Зверинца



«Башня» Таро Элементов



«Башня» Таро Нового Видения



«Звезда» Таро
Фантастического Зверинца



«Луна» Таро
Нового Видения



«Луна» Таро Элементов



«Солнце» Таро Лунатиков

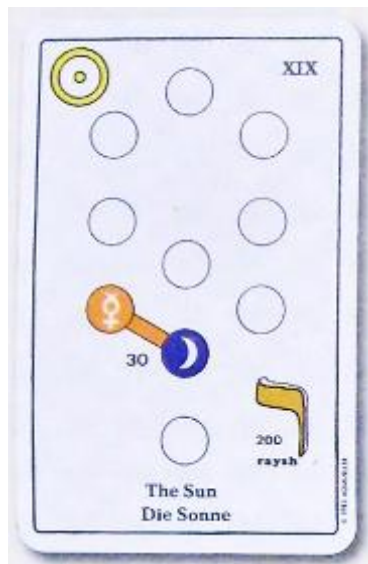

«Солнце»
Герметического Таро



«Солнце» Таро Хайндля



«Смерть» Романтической
Викторианы



«Эон» Таро Тота



«Суд» Таро
Фантастического Зверинца



«Мир» Таро
Фантастического Зверинца Таро



«Мир» Пражского
Таро



«Мир» Сказочного

Влюбленные в нашей жизни

Вопреки ожиданиям, переживание принципа этой карты зачастую прямо связано не столько с любовным союзом, сколько со способностью сделать Выбор, отказаться от возможности чего-то неизведанного и немыслимого, хотя, быть может, и вероятного ради принятия конкретного решения в данный момент. Отказ от прохождения этого принципа рождает нерешительность и фантазии, вечное существование «где-то не здесь», в своем обособленном и прекрасном внутреннем мире. Потому что VI аркан требует, прежде всего, выхода из своего уютного (или не очень, но терпимого) мира вовне, к другому в этом внешнем мире. Это выбор пути, сама способность принимать окончательные решения. В этой карте слышатся отголоски обещаний, помолвки, клятв. Она не всегда связана с брачными узами, но очень часто – с важным выбором и данным словом.

Глава 14

«КОЛЕСНИЦА» (VII)

Карта «Колесница» остается почти неизменной со времен первых колод Висконти-Сфорцы. Она связана с практикой «триумфов» – праздничных символических процессий эпохи Ренессанса. Интересно, что в свое время Франческо Сфорца отказался въехать в Милан на триумфальной колеснице, сославшись на то, что это королевская привилегия. Поэтому, считают исследователи, в колоде Висконти-Сфорцы на колеснице едет дама.

Классическая иконография. Возница держит поводья ездовых животных (лошадей, сфинксов или птиц), одно из которых черное, другое – белое. Иногда животные смотрят или движутся в разные стороны, демонстрируют разные свойства характера и прочее, но всегда относятся к одному виду.

Триумф и неуклонное движение

Первоначальное значение Колесницы, очевидно, было напрямую связано с традицией триумфов. Христианские мистерии, которые проводились повсюду в Западной Европе, в Италии обставлялись с огромной пышностью, пафосом и немыслимой изобретательностью. Эти представления поражали обилием аллегорий и намеков и производили сильное впечатление. Но, помимо известных церковных праздников, важных событий в жизни города или в семье правителя государства, для небольших мистерий имелись и более частные поводы. Религиозными или мифологическими (с аллегориями добродетелей и даже античных божеств-планет) пантомимами встречали знатных гостей. Триумфы были способом уподобления обычного человеческого сюжета мифологическому и религиозному, в котором главный герой мог хотя бы на какое-то время стать олицетворением Большой фигуры¹.

Карта «Колесница», как и любой Старший аркан, дает некое архетипическое переживание, но в данном случае оно ощущается наиболее ярко и полно. Зачастую это чувство принадлежности к некоему потоку силы, более сильному, мощному и таинственному, чем любая людская ноля. При этом сама эта принадлежность имеет природу скорее душевную, чем умственную: это скорее влечение и стремительный полет души, чем осознанный выбор воли. Все это дает ощущение вовлеченности в надчеловеческий, надличностный пласт бытия. Поэтому герой, восседающий на Колеснице, – лишь наполовину смертный, а наполовину – бог.

¹ В наше время используется не столь однозначно восхваляющий, но более глубокий метод вхождения в миф и уподобления божеству – мифодрама.

Интересно, что в системе Золотой Зари карта «Колесница» соответствует зодиакальному знаку Рака. Поначалу это вызывает недоумение: ведь неподвижная водная природа лунного знака так непохожа на стремительную динамику VII аркана. И я бы вовсе не стала обращать ваше внимание на это соответствие, если бы не сила этого знака – то спокойная, то бурная, но всегда полная неуклонной решимости. Именно она чувствуется в самой глубине этого кардинального знака водной стихии¹, первого по счету водного знака в зодиакальном круге. Раком управляет Луна, а экзальтирует в нем Юпитер. Поэтому природа его одновременно неизменна и переменчива, как Луна, и лагает возможность для радостного расцвета, бурного распространения и безудержной экспансии, подобно экзальтированному Юпитеру. Месяц Рака как раз приходится на летнее солнцестояние и разгар прекрасного сезона.

В колоде Хайндля VII аркан представляет лодку с колесами (сочетание движения через стихии земли и воды), на которой стоят бело-желтые камни кубической формы, а на них – андрогинная фигура в огненном облаке. Из синевы неба и воздуха к ней тянется голова чудовищного зверя – волка или медведя с четырьмя глазами. В углу карты видна растущая луна. Рэйчел Поллак ссылается на свидетельство самого Германа Хайндля, который в свои 60 лет ощущал эту карту как образ времени и считал ее «своей» картой. Я же вижу в этой карте отголоски скандинавского мифа о постоянном напряжении: ведь дева-Солнце каждый день убегает от волков, которые гонятся за ее колесницей, и когда они ее нагонят, то пожрут, и настанет Гибель Мира. Оттого и важно это постоянное и вечное движение... а остановка – гибельна.

Скорость развития событий

Карта «Колесница» символизирует быстроту, скорость и стремительность происходящего. Однако она отличается от 8 Жезлов – карты Младших арканов, обычное значение которой – «быстрота, скорость»: в «Колеснице» скорость и стремительность относятся, прежде всего, к архетипическому содержанию, индивидуальному и общему, а не к ускорению дел и событий в бытовом сюжете². Принцип «кто не успел – тот опоздал» становится не столько актуальным в реальности, сколько до предела ощутимым всем телом и всей душой, кожей, которая чувствует ветер перемен и отзывается лихорадочным биением пульса. Не случайно VII аркан в последнее время все чаще изображается в воздухе, влекомый птицами (или крылатыми конями).

В «Романтической Викториане»³ колесницу увлекают чудовищные грифоны⁴, которые символизируют власть над небом и землей, а также силу, бдительность и гордыню. Как геральдическая фигура, грифон олицетворяет быстроту и силу. Интересно, что это мифическое животное считалось атрибутом Немезиды – богини судьбы как возмездия. Поэтому грифон часто изображается на карте X аркана, вращающим «Колесо Фортуны». Это может быть еще одной деталью из числа тех, что намекают на связь «Колесницы» с «Колесом Фортуны» в Таро⁵: очень часто сила Колесницы связана с поворотом Колеса богини судьбы.

Но вернемся к конкретной карте: на повозке, совершенно не утруждая себя управлением ею, сидят четыре феи с волшебными палочками. И совершенно очевидно, что их колесница несется по воздуху во весь опор⁶. В целом картина напоминает бешеную скачку неких (пусть и

¹ Мы уже говорили об особой целеустремленности кардинальных знаков

² Пожалуй, близкой к «Колеснице» в ее надличностной плоскости можно считать 8 Жезлов из «Сказочного Таро» Карен Махони и Алекса Уколова. Там ей соответствует сказка «Дикая охота эльфов» – это своего рода Старший аркан «Колесница», который пронесется мимо нас – и период влияния которого лучше переждать.

³ В карте использована картина прежде известной, а ныне полузабытой художницы Мадлен Лемэр (1845-1928), приятельницы Марселя Пруста, отдавшей большую часть своего таланта флористике, однако неожиданно написавшей эту очень символистскую картину «Колесница фей».

⁴ Г р и ф о н ы – мифические животные, наполовину львы, наполовину орлы, при этом составляющие могут быть разными. Считалось, что в Индии они охраняют сокровищницы с золотом. Здесь на карте, похоже, изображены так называемые львиные грифоны.

⁵ В Раке, знаке «Колесницы», экзальтирует Юпитер, который атрибутирован «Колесу Фортуны».

⁶ Интересно сходство темы карты с упоминавшейся выше 8 Жезлов «Сказочного Таро» тех же авторов.

немного ветреных и легкомысленных) богинь судьбы со своими веретенцами. Примерно так эта карта и работает.

Волевой контроль

Достаточно часто этой карте придается значение «волевого контроля, триумфа воли». Это связано с мотивом управления ездовыми животными. Колесница в таком случае подчеркнута украшена балдахином на четырех столбах (символ основательности и постоянства, твердой уверенности, и даже подобие земли с четырьмя сторонами света и стражами оных); балдахин при этом скрывает небо или, наоборот, ему уподобляется (то есть ощущается «потолок возможностей и видения» или, па-оборот, «близость к самым вершинам»). Человек, управляющий с помощью системы поводьев своими обученными животными, символизирует контроль сознания над инстинктами, разума над эмоциями и т.д. В одних колодах более ярко выражен именно этот аспект карты, в других – полная его противоположность.

В «Сказочном Таро» Алекса Уколова и Карен Махони данному аркану соответствует сказка «Снежная королева». В ней темы бесчувственного разума, действия лишь по своей холодной воле изначально противопоставлены эмоциональным переживаниям, желаниям и чувствам. На карте Снежная королева уносит Кая в своей колеснице, укутав его теплой шубой, которая спасает лишь от внешнего холода, а на самом деле – ограждает от взаимодействия с реальностью.

В «Таро Рёрига» VII аркан недвусмысленно изображает спортсмена-картингиста как управляющего своими действиями и скоростью, так и рискующего не справиться со Стремительным движением.

Победным шествием и триумфом отзывается VII аркан в «Таро Элементов». Здесь лазурная фигура в алом плаще и с жезлом в левой руке едет верхом на андрогинном сфинксе, который держит зажженный факел в правой лапе. Снизу их приветствуют разноцветными флагами. В «Таро Элементов» этой карте соответствует положение Марса на асценденте¹; ее название – «Победа–Амбиция», а лозунг – «Я сострадателен, но я и жесток, меня восхваляют и меня же презирают». Эта карта повествует скорее об активной силе намерения с ее наградами и поражениями.

Неуправляемое следование желаниям

В редких случаях «Колесница» может обозначать неуправляемое следование своим желаниям. Когда поводья опущены, а черные кони особенно яростно бьют копытами, или крылатые существа несут ввысь задыхающегося от восторга возничего, или... Практики, использующие перевернутые карты, скажут, что так действует перевернутая «Колесница», я же, позволяя карте сочетать различные аспекты своего принципа и разделяя в ней самой нюансы, оттенки и тени смысла, скорее иногда увижу и почувствую это в карте прямой. Такое и в самом деле случается, когда, глядя на карту, мы со всей очевидностью узнаем тот смысл, который ищем, познаем его и понимаем таким, какой он есть в данном случае. Это прямой инсайт, и умение находить и переживать его (отделяя от личных фантазий и проекций) крайне ценно.

Для меня указанное значение вовсе не противоположно прямому, потому что я вижу в VII аркане именно стремительное следование намерению, а чем оно будет обусловлено, волей или страстью, – не принципиально.

Неуправляемость следования не только и не столько осознанным желаниям, сколько некоему принципу или даже привычному сценарию мы видим и колоде «Таро Нового видения». Здесь, «с обратной стороны карты» колоды Уэйта, обнаруживается пара рабов – мужчина и женщина, Такова оборотная сторона Триумфа – подчинение некоторых важных жизненных свойств или личных устремлений. Это также похоже на зависимость от некоего принципа или сценария, от некоей цели, – и подчиненность ей. Отчасти «Колесница» этой колоды подобна уэйтовскому Дьяволу с его властью над парой закованных мужчины и женщины.

¹ Что говорит о личной инициативе и прямых активных действиях.

В «Олимпийском Таро» изображен юноша, летящий над облаками безо всякой повозки, по с поводьями в руках, сдерживающими четверку быков. Сиена напоминает историю о быках Аполлона, похищенных Гермесом, первом великом деянии юного бога. По этой карте можно ощущать себя и ребенком-похитителем (который не в силах сдержать свои желания), и самим объектом похищения, божественного, архетипического, слишком сильного, чтобы ему противостоять.

Преследование возвышенного

Следуя потоку неуправляемых событий, своей осознанно выбранной цели или же неодолимым желаниям, по Колеснице человек нередко преследует свою возвышенную цель. Вспомнив о том, что эта карта атрибутирована зодиакальному знаку Рака, обители Луны и знаку экзальтации Юпитера, мы не слишком удивимся. В «Таро Тота» Алистера Кроули возникший Колесницы везет Святой Грааль: «Центральная и самая главная деталь карты расположена в центре – это Святой Грааль. <...> В центре его – сияющая кровь; подразумевается духовная жизнь, свет во тьме. Вдобавок лучи света вращаются, подчеркивая юпитерианскую составляющую данного символа» (Кроули А. Книга Тота. Перевод А. Блейз).

В «Пражском Таро» Алекса Уколова колесница поднимается в воздух, влекомая двумя птицами, белой и черной, а возникшим оказывается женщина. Я вижу в этом именно творческий, вдохновенный «отрыв от земли», столь свойственный картам колод этих авторов¹.

Колесница в нашей жизни

Обычно Колесница проявляется как внезапно захвативший нас поток событий и перемен при вполне ясной, хотя и не всегда очевидно достижимой цели. Как в случае и с другими Старшими арканами, у человека может возникнуть представление о своей личной заслуге в обладании этим архетипическим принципом, в полном владении им и управлении. Очень интересно, что в данной карте это происходит более мягко или, точнее, не дает □ благодаря самому принципу движения – зафиксироваться в некоей удобной для Эго форме. Колесница несет перемены – но вместе с тем милостиво позволяет быть рулевым, возницей происходящих изменений.

Глава 15

«СИЛА» (VIII) И УТЕРЯННОЕ БЛАГОРАЗУМИЕ

Это одна из трех карт добродетелей, присутствующих в Таро. Идея добродетели как человеческого качества пришла к нам из Античности. В символике Таро эта идея – наследница как античной философии, так и христианских религиозных воззрений. Четвертая добродетель – Благоразумие, как ни удивительно, в систему Таро не вошла.

Латинское слово *virtus* произошло от слова *vir* («мужчина»), то есть изначально понималось как некое особое свойство и качество, присущее мужчинам. Античная философия вообще очень высоко относилась к женскому полу, и особо ценные моральные качества женщин не могли быть точно такими же, как и у мужчин. Но некоторые из них (непорочность, верность и пр.) могли – хотя и условно – быть приравнены к мужским. Сила, или мужество, как античная добродетель обычно представлялась стойкостью и выдержкой в ситуациях страха и боли. Добродетельный человек, по Аристотелю, не ищет, но и не избегает опасности, если стремится

¹ Сравним их творческие или озорные в различных колодах 7 Чаш с обычно унылой 7 Чаш «клонов» Уэйта.

ся к высокой цели.

В христианском мировосприятии ценные моральные качества мужчин и женщин в большей степени объединены. Добродетели человека в христианстве противопоставлены искушениям и грехам и разведены волевым элементом, в результате чего необыкновенно важным для человека становится постоянный выбор.

В настоящее время добродетели Таро развиваются в соответствии с принципами современной философии и современного мировосприятия. Значительный вклад в развитие принципов этих карт внесено кроулианской традицией, здесь аркан «Сила» сменился «Вожделием» («Lust»), который в данной системе насыщен и новым архетипическим смыслом¹.

Классическая иконография. Женщина, укрощающая льва.

СИЛОВОЕ ИСПЫТАНИЕ

В колоде Висконти-Сфорцы (известной в нескольких версиях) карта «La Fortezza» созвучна прозвищу основателя династии Муцио Аттендоло (1369–1423) – Сфорца («Сила» в значении «принуждение» или «обессиливание другого»). Поэтому некоторые исследователи (Гертруда Мюкли) полагают, что на ней может быть изображен сам родоначальник.

Существует два иконографических сценария этой карты. Ранний итальянский представляет женщину с колонной (или с обломками колонны). В Марсельском Таро на этой карте изображается женщина, укрощающая льва. В то же время встречаются как старые (XV века), так и новейшие карты, на которых совмещены оба мотива – и колонна, и лев. Отмечают, что мотив женщины, сдерживающей пасть льва, чрезвычайно редок вне системы Таро, потому существует предположение, что на одной из ранних колод длинноволосого мужчину, справляющегося со львом, приняли за женщину. Кем бы мог быть этот мужчина? Если брать мифологический контекст, то это мог быть либо длинноволосый Самсон, укротивший в пустыне льва, либо Геркулес, одолевший Льва Немейского. Примечательно, что, хотя по поводу женщины с колонной никаких подозрений не возникало, тема разрушенных колонн присутствует в легенде о Самсоне: когда коварная Далила отрезала ему волосы, и его схватили враги, он сумел разрушить колонны и обрушить крышу и стены здания, похоронив и себя, и недругов.

Карта «Сила» достаточно часто может раскрываться как сценарий силовой борьбы, силовых отношений, как явного, так и, в особенности, скрытого соперничества. Она характерна для ситуаций конкуренции или борьбы за власть, влияние и статус внутри парных взаимоотношений. Например, в отношениях двух сильных личностей (или сущностей, структура личности не обязательно может быть развита) может «найти коса на камень», и тогда пара сцепится в безвыходном «клинче», когда невозможно ни уступить, ни победить. Если им еще предопределено существовать на совместном пространстве, то «Сила» может стать актуальной или фоновой картой на все время отношений. Такое часто бывает в неразвившихся любовных отношениях – когда любовные отношения были возможны, но по каким-то причинам их развитие затормозилось или вовсе «заморозилось». Тогда пара застынет в своей вечной скульптуре... пока что-нибудь не отвалится, конечно.

В «Пражском Таро» приятно улыбающаяся и стоящая в эффектной позе женщина одолела льва, который преданно пытается ее лизать, в то время как на заднем плане Самсон разрывая пасть льву. При работе с этой картой как с проективной методикой (с озвучиванием голосов всех фигур и значимых элементов карты) она часто раскрывает темы сценарной борьбы в отношениях между мужчиной и женщиной, а также соблазна и стойкости. В некоторых колодах она воспринимается как театральная роль парных отношений, предлагаемая внешнему обществу. Это одна из важнейших сценарных карт Таро, с которой возможно работать как с проективным тестом.

В эротической колоде «Декамерон» аркан «Сила» одна из самых красивых, насыщенных эмоциональной мощью карт. Здесь бородатый мужчина в кольчуге предоставляет женщине достаточно удобную позу, а, кроме того, возможность вытащить из ножен его меч. Эта карта говорит о решительном поступке, о предоставлении в пользование своей силы, о своеобразном «принесении в жертву» этой силы и, безусловно, о риске. Кроме того – и с другой стороны

¹ Когда умирают старые образы и принципы, нет смысла их удерживать.

– здесь идет речь о познании другого человека, своего партнера, и в его силе, и в его слабости и о принятии, как того, так и этого. Испытанием этой карты будет возможность воспользоваться слабостью другого для ощущения своей силы.

Стойкость как выдержка (античная добродетель)

Древнегреческая философия очень чутко относилась к идее добродетелей. Они составляли некий этический кодекс, понимались как этические привычки приличного человека. Сократ источником такой целостной добродетели человека считал разум и мудрость. Аристотель различал добродетели воли (этические) и добродетели разума (диа-ноэтические). У Платона в диалоге «Протагор» в качестве добродетелей перечисляются мудрость, знание, благоразумие (рассудительность), мужество, справедливость и умеренность, благочестие. В «Государстве» Платон соотнес их с различными социальными классами: умеренность предназначалась крестьянам и ремесленникам и соответствовала животным желаниям; сила (стойкость) – воинам и соответствовала духовному элементу в человеке; благоразумие – правителям и соответствовало причинам. Справедливость же управляла ими всеми.

Интересно, что в тексте Ветхого Завета, в Книге Премудростей Соломоновых, упомянуты также четыре добродетели: рассудительность (аналог благоразумия), справедливость, мужество (аналог силы как стойкости) и целомудрие. И все они – дочери праведности. «Если кто любит праведность, – плоды ее суть добродетели: она научает целомудрию и рассудительности, справедливости и мужеству, полезнее которых ничего нет для людей в жизни» (8: 7). Таким образом, за исключением ветхозаветного «целомудрия», совершенно чуждого античной культуре, которая склонялась скорее к подобной ему «умеренности», у Соломона предлагаются те же самые или очень похожие добродетели.

Карта «Сила» обычно интерпретируется как превосходство сильной человеческой природы над разнообразными слабостями. Так, например, в полном соответствии с Аристотелевыми добродетелями Стюарт Каплан усматривает и этой карте Марсельского Таро «мужество, храбрость, твердую веру, энергию, решимость, твердость, вызов, осознание искупления и умственные и физические способности для его преодоления, уверенность, успех, достижение при значительной опасности» и т.п.

В «Таро Элементов» на карте «Сила–Здоровье» мы видим атлетического вида молодую женщину, несущую на плечах ягненка. В левой руке она держит египетский защитный символ. В правой руке – кубок, из которого, как капельки, падают маленькие анхи, которые поглощает трехголовый змей с хвостом, свернутым наподобие знака бесконечности. Авторы замечают, что змей здесь символизирует примитивную природную силу с характерной для нее тройственностью: рождение, жизнь, смерть; прошлое, настоящее, будущее и т.д. На карте также присутствует светящийся энергией обелиск, символизирующий, согласно авторам, фаллическую созидательную силу. Девиз этой карты в колоде – «То, что ты видишь вне себя, – видишь и внутри; это видно всем, и это – твое одеяние». В данной колоде карта относится к внутреннему миру человека как к тому, что непременно отразится и во внешнем мире, прежде всего – в образе самого человека и в том, что с ним приключается.

Сила сопротивления греху (христианская добродетель)

В христианском мировосприятии к четырем классическим добродетелям – Благоразумию, Умеренности, Силе (или Храбрости) и Справедливости – добавилось еще три: Вера, Надежда и Любовь. Все вместе, всемером, противостояли семи основным грехам человечества: гордости, алчности, похоти, гневу, чревоугодию, зависти и лени (или унынию).

Стоит заметить, что самая популярная колода Таро на сегодняшний момент – Таро Райдера-Уэйта – была создана оккультистом-католиком, Артуром Уэйтом, поэтому она в большей степени выглядит как квазихристианский продукт мистического творчества. Соответственно, и ее многочисленные «клоны» во многом повторяют характерное сочетание пафоса и сентиментализма, свойственного этой колоде. Не избежали определенной обусловленности в связи с этим и карты, обозначающие добродетели (а также ассоциирующиеся с грехом). В соответ-

ствии с христианскими воззрениями автора в колоде Уэйта (и ее наиболее последовательных «клонах») в этой карте обнаруживают «мягкую власть любви и духовного разумения», духовное самопознание, духовную любовь и терпение. Знак бесконечности над головой девы пошел от колоды Эттейлы, который изобразил в таком виде шляпу девушки из Марсельского Таро.

В колоде Хайндля на этой карте изображена обнаженная женщина у воды в причудливом танце-борьбе со Змеем на фоне древесно-скалистого ландшафта (характерного для этой колоды) и под растущей луной. Здесь мы можем увидеть очевидную аллюзию на борьбу с первородным грехом. И все же в позе женщины нет напряжения и усилия, нет даже иллюзии контроля над Змеем: их отношения похожи на танец равных противников. Хвостом Змей касается воды, а его голову сама женщина словно пытается поднять как можно выше. При этом сама она стоит одним коленом на земле. Они оба словно пытаются соединить земное с небесным. Их танец создает небесный просвет в плотном земном ландшафте. Эта карта говорит о борьбе, но и о союзе земного с небесным, природного – с человеческим, смертности – с бессмертием. Эта борьба и этот союз возможны лишь при условии смелости, позволяющей допустить в себе и в мире существование черт Иного.

Внутренняя борьба

В современных колодах, как правило, в этой карте видят борьбу желаний и рассудка, эмоций, чувств и волевых решений или правил, допуская, впрочем, разный исход этой битвы. Интересный ход использовали создатели «Богемских Барочных котов»: здесь живая кошка сражается с искусственно созданной химерой. Так истинное и живое, реальное желание способно противостоять искусственным построениям (в том числе порождениям того, что психоаналитики называют Суперэго: некоего общего авторитетного мнения, «гласа социума» или родительского голоса). В известной степени это другой взгляд на тему борьбы духовного и желаемого: Истинное Желание как нечто живое и важное противопоставляется искусственно созданным идеям и представлениям о высоком – и несбыточном, о некой «химере».

В «Алхимическом Таро» мы видим очень интересную интерпретацию образа Зеленого Льва. В алхимических воззрениях этап Зеленого Льва знаменовал часть большой стадии Нигредо, когда Зеленый Лев пожирал (или порождал) Солнце, причем оба при этом испытывали мучения. Здесь же Дева едет верхом на Зеленом Льве, держа над собой сердце, связывающее Солнце и Луну. В этой карте мы видим преодоление стадии Зеленого Льва через единение солнечного (мужского) и лунного (женского) принципов в любви. Внутренняя борьба по этой карте разрешается интеграцией.

«Вожделение» по системе Алистера Кроули

В философических системах XIX века добродетель как этический принцип (положительное нравственное свойство человека, определяемое его волей и поступками) сменилась приоритетом свободы духа и высшей блага. В наибольшей степени этическому мировоззрению нового и Новейшего времени соответствуют авторские колоды с разработанной оккультной системой. В первую очередь это «Таро Тота» Кроули, где добродетель явственно заменяется понятием True Will – Истинной Воли человека, соответствующей Воле Вселенной.

В «Таро Тота» имя этой карты – «Lust» («Желание», «Страсть», «Вожделение»). Здесь женщина – Багряная Жена из философско-магической системы Кроули – сидит на Звере Апокалипсиса. «В прошлом этот аркан называли «Сила». Однако он означает нечто гораздо большее, нежели сила в обычном смысле слова. <...> «Вожделение» – это не только сила, но и радость от применения силы. Это мощь и упоение мощью» (Кроули А. Книга Тота. Перевод А. Блейз).

Данная карта связана с одним из важных постулатов в магическо-философской системе Кроули:

«Итак, в этой карте перед нами предстает легенда о женщине и льве или, скорее, змеельве (карта соответствует букве *тет*, означающей змея). На заре Эона Осириса пророки предвидели явление грядущего Эона – того, в котором мы живем ныне, – и он внушал им чрезвы-

чайный ужас и страх, ибо они не понимали принципа смены Эонов и каждую переменную воспринимали как катастрофу. Такова подлинная интерпретация и причина яростной хулы на Зверя и Багряную Жену в 13, 17 и 18-й главах Апокалипсиса. Однако на Древе Жизни путь Гимел-Луны, нисходящий с самых высот, пересекается с путем Тет – Льва, обитатели Солнца, а следовательно, Жену на этой карте можно считать образом Луны, полностью озаренной Солнцем и слившейся с ним в любовном соитии, дабы породить, во плоти и в человеческом облике, посланника или посланников Владыки сего Зона. Она восседает на Звере; в левой руке она держит поводья – символ страсти, связывающей ее со Зверем. Правой рукой она возносит чашу – Святой Грааль, пылающий любовью и смертью. В чаше этой смешаны элементы причастия нового Зона» (Кроули А. Книга Тота. Перевод А. Блейз).

Что касается толкования этой карты, то Кроули рассматривал ее так:

«В этой карте заключено божественное опьянение, или экстаз. Женщина в немалой степени опьянена и в немалой степени безумна; лев же пылает вожделием. Это означает, что представленная здесь форма энергии относится к первичному, творческому типу: она совершенно свободна от критических оценок разума. На этой карте представлена воля нынешнего Зона. Зверь, несущий на спине свою Невесту, шествует по изображенным на фоне ликам святых, обескровленным, ибо всю жизнь своей они напитали Святой Грааль. <...>

Это таинство есть физико-магическая формула посвящения, завершения Великого Делания. В алхимии это процесс дистилляции, совершающийся силою внутреннего фермента, а также влияние Солнца и Луны. За образами Зверя и его Невесты, на заднем плане, изображены десять сияющих, лучезарных кругов. Это сефирот, но еще не проявленные и не упорядоченные, ибо для каждого нового Зона необходима новая система классификации Вселенной.

В верхней части карты помещен символ нового света, увенчанный десятью рогами Зверя – десятью змеями, устремляющимися во все стороны, дабы разрушить мир и сотворить его заново» (Кроули А. Книга Тота. Перевод А. Блейз).

Колода «Колесо перемен» («Wheel of Change») старается следовать традиции колоды Тота. Здесь изображена молодая африканская девушка верхом на львице, а правую ее ногу обвивает змея. Львица несетя во весь опор, и девушка держит над собой лунно-солнечный штандарт. Поодаль пасутся жирафы. Здесь я бы увидела совмещение арканов VIII (или XI в других системах) «Сила» и VII «Колесница». Для авторских колод, не опирающихся и, четкую систему, достаточно характерно смешение архетипических принципов разных арканов (в этом тоже стоит уникальность колод – и индивидуальное видение мира авторов). В данном варианте «Силы» можно заметить недостаток стабильности, устойчивости, постоянства. Но другой стороны, именно от «Колесницы» этой же колоды «Сила» заимствовала личное и индивидуальное, в то время как VII аркан «Колеса Перемен» – совершенно надличностная система божественного порядка вещей и их изменений (и это – крен в сторону «Колеса Фортуны», X аркана). Поэтому именно «Силе» в данной колоде достался личный триумф и движущая сила VII аркана.

Сила в нашей жизни

Находясь в этой карте, мы можем проживать сильное напряжение внутреннего или внешнего конфликта. И в том и в другом случае речь может идти о принятых, усвоенных моделях поведения, их эффективности или, наоборот, неадекватности в ситуации. Нередко это – внутреннее напряжение супружеских конфликтов, когда лев уже устал открывать пасть, если требуют, или когда пальцы укротительницы становятся уж слишком жесткими. Это время смены привычных сценариев или, наоборот, удержания привычного паттерна.

Здесь нет абсолютной заданности некоего урока (например, о том, что непременно надо терпеть или обязательно справляться с ситуацией). Этот вызов можно пройти, преодолев препятствие, выдержав длительное напряжение или, наоборот, выйдя из ситуации. В любом случае яркое проявление этой карты будет говорить о силовом противостоянии и сдерживании напора.

Благоразумие

Благоразумие – одна из четырех добродетелей, по неизвестным причинам не прижившаяся в колодах Таро (за исключением авторской гадательной колоды Эттейлы), хотя и присутствовала в родственной этой системе итальянских колодах Мантенья и Минкиати. Таким образом, в Старших арканах Таро присутствуют три добродетели из четырех: есть Сила, Справедливость и Умеренность, но нет Благоразумия.

В XX веке это упущение компенсируется значением карты 8 Дисков (Монет, Пентаклей) из числа Младших арканов, которая интерпретируется как «благоразумная деятельность, достижение успеха малыми делами», или же введением в систему Старших арканов дополнительной карты «Благоразумие», как это было сделано в «Пражском Таро» второй редакции.

Глава 16

«ОТШЕЛЬНИК» (IX)

Карта «Отшельник» первоначально изображала пожилого человека в добротной одежде, с песочными часами в руке. Предположительно, это была аллегория времени или старости. Впоследствии часы в руке превратились в фонарь, а солидный мужчина – в отшельника, монаха в рясе или плаще с капюшоном¹.

Классическая иконография. Фигура в плаще с капюшоном опирается одной рукой на посох и держит в другой руке фонарь.

Одиночество (время старости)

Отшельник, несмотря на все эзотерические представления о благостной природе самопогруженности, сохраняет значение уединения, отрешенности и одиночества, как и Жрица в Таро, это, в социальном аспекте, прежде всего уход от мира, от людей, эмоционально значимых контактов и привязанностей.

Соотносится ли это с изначальной связью этой карты со «Временем» или нет, но, как правило, «Отшельник» знаменует достаточно длительный и явный период ухода от мира. Он не из тех карт, которым достаточно выразиться однократно, – нет, он будет длиться и длиться. К такому пролонгированному действию склонны также «Повешенный» и, иногда, «Луна». Вообще говоря, так происходит с любым арканом, который кажется «перевернутым» или искаженным. Но у «Отшельника» и «Повешенного» (а отчасти и у «Луны») эта длительность действия обусловлена задачей: Отшельник уходит из мира, чтобы найти нечто важное для себя; Повешенный висит до тех пор, пока не поймет, кто он и «где его голова, а где ноги», а Луна не отпускает просто так...

Зачастую «Отшельник» знаменует собою период, когда либо внутренняя, либо внешняя сила (а действие Старших арканов «размывает» границу между внутренним и внешним, и в этом одна из причин яркости их влияния: принцип кажется всеохватным) побуждает оставаться или чувствовать себя отрезанным от всего окружающего мира. Появление этой карты в вопросе о взаимоотношениях говорит обычно об «одиночестве вдвоем»: «Мы вместе, но я все равно чувствую себя одиноким». Это не всегда результат «неправильных» отношений; иногда это признак томления духа по чему-то недостающему в жизни, по иной стороне бытия.

Одна из теневых сторон Отшельника, причастных этому его аспекту, – сенексная, старческая сила. Старец в юнгианской психологии – архетип мудрого старика или мага. В негативном проявлении это иссушающая старческая сила, мудрая и опытная, а потому опасная, ревнивая

¹ Забавно, что исследовательница колоды Висконти-Сфорцы Гертруда Моукли связывает эту трансформацию с появлением в комедии дель арте фигуры Доктора с баночкой мочи больного Арлекина.

и завистливая по отношению к молодости и жизни. Кроме того, сенексная сила Отшельника – это уход в тот мир, существовать в котором удобно. Это не критичность к настоящей и истинной реальности: если Отшельник выберет тот мир и ту действительность, которые его устраивают, равнодушие к мирским благам может превратиться у него в душевную и духовную слепоту в мире действительности, в сфере отношений и поступков. Радикальный вариант этого теневого аспекта Отшельника – иконографически близкие ему «фанатики в балахонах с капюшонами», скрывающих лица и фигуры. Они тоже приходят и размахивают... но уже не фонарями, а факелами.

В очень интересной колоде «Пифагорейское Таро» эта карта представляет старца, похожего на персонажа колоды Висконти-Сфорцы, с песочными часами и серпом. Это, безусловно, усиление аспекта Старости и подтверждение темы сенексной силы этой карты. Не случайно также отрицательные аспекты архетипа Старца ассоциируются с Кроном, который серпом оскотил своего отца, а затем поглотил собственных детей: негативный аспект Старца – отец, пожирающий своих детей, ревнующий и не дающий им вырасти. Таково отношение отрицательной сенексной фигуры (независимо от пола) к молодости и разнообразию ее возможностей.

Одного из самых красивых Отшельников в Таро я встретила в колоде «Богемские Барочные коты»: очень усталый и старый кот в плате с капюшоном, опирающийся на жезл с головой Анубиса, бредет мимо закрытых наглухо дверей храма, но на старом дереве неподалеку уже начинается пробиваться листва, и новая весна еще возможна.

Интроекция и рефлексия как познание душевной природы

В психологическом смысле карта «Отшельник» говорит нам о периоде интроекции и рефлексии. Рефлексия (от *лат.* reflexio – обращение назад) – это размышление, анализ собственного психологического состояния, самосознание, способное посмотреть на психическую самого индивидуума как бы извне, со стороны. При этом объект изучения и наблюдения находится либо в некоем прошлом, либо в отдаленности, воспринимаемой как прошлое, поскольку наблюдающее «Я» выносится в актуальное настоящее. Интроекция (от *лат.* introspecto – смотрю внутрь) – это наблюдение за своими психическими состояниями в актуальном времени, при котором происходящее и наблюдающее оказываются одновременно в равноправном состоянии и своеобразном диалоге. С этой точки зрения мы можем представить себе образы Старого Отшельника, занимающегося рефлексией и ретроспекцией, дабы понять свою историю и пересказать ее себе заново, и Молодого – выбравшего интроекцию как метод познания внутренней реальности.

Человек способен проживать жизнь не единожды, осмысляя прошлое и проигрывая будущее, в дополнение к непосредственному переживанию здесь и сейчас. «Жизнь в рефлексии», разворачивающаяся параллельно с хаотичным потоком обстоятельств, и есть единственная реальность субъективного бытия. А сознание, по М. М. Бахтину, и есть внутренний диалог, постоянное зеркало нашей души.

Задача старости – интеграция жизненного опыта в финальную идентичность; пожилой человек своим сознанием обычно обращен в прошлое. «Если прежде прошлое и процесс вспоминания, включающий прожитое в оборот сегодняшнего дня, были лишь условием удовлетворения других потребностей личности (социальных и интерперсональных), то теперь они ценны сами по себе» (Нуркова, 2000, с. 220). Поэтому «Отшельник» с его обращенностью внутрь (и зачастую – в прошлое) приводит в результате к пониманию, осознанию природы и мира.

«Отшельник» в Таро – это не окончательный, но необходимый этап развития человеческой личности или души. Это период, когда необходимо осознать нечто, что уже произошло и случилось, пережить это внутри и рассказать себе историю об этом немного по-другому, осмысляя случившееся по-новому. (Порочный вариант – рассказать себе историю в нарочито благоприятном и удобном виде; мы уже говорили, что это порок сенексной силы – слепота к реальности.) В результате человек может обрести способность к большей самоактуализации – к раскрытию своего прошлого опыта вовне и в мир. Так, одной из маргинальных тем «Отшельника» оказывается в современных колодах уход от аскезы к принятию мирского, телесного и

чувственного: в эротической колоде «Декамерон» монах открывает для себя женщину.

Интересный момент, полезный для тех, кто использует перевернутые карты: перевернутый «Отшельник» может говорить о проецировании своего внутреннего содержания (мира, представлений и пр.) наружу, вовне, на другого. Если прямой Отшельник погружен в себя, сосредоточен на своем внутреннем мире, а по внешнему блуждает впотьмах, то перевернутый ожидает от внешнего мира, что тот будет таким, каким кажется ему изнутри. Это, безусловно, проекция, если пользоваться психологическими терминами. И выразаться она может в мнительном отношении к миру и другим людям, к несбывшимся надеждам, ожиданиям или страхам.

Старая душа и ее нисхождение в материю

Восприятие Отшельника или юнговского мудрого Старца можно уподобить контакту со «старой душой» человека – согласно теории, утверждающей, что через воплощения человека сопровождает старая душа, к которой каждый раз присоединяется Душа новая, молодая. Старая душа слишком много знает, и лишь молодая может дать ей силу и удовольствие от новизны, но и ей необходима поддержка и мудрый опыт души старой.

В «Таро Тота» Алистера Кроули карта «Отшельник» подчеркнута соотносится с потенциалом творения, со скрытым фаллосом (в противоположность восставшему), с заданностью судьбы и наследственности, с тайной мужской силы, семени и оплодотворения. Отшельнику соответствует зодиакальный знак Девы, земной и мутабельный знак, которым управляет Меркурий. Отсюда проистекает идея проводника души (Гермеса-психопомпа) в хтоническом царстве мертвых, выводящего из Аида юную Персефону (вспомним юнговский архетип Девы-Коры и соотнесем его с идеей молодой души).

Отшельник Таро может стать скрытым Гермесом, способным спуститься в Аид или мрак сугубо материального бытия, чтобы найти там юную Кору, молодую душу, и вывести ее к свету. И кто знает, не в этом ли состоит одна из задач старой души всякого человека?

Вот как описывает Лон М. Дюкетт карту «Отшельник» колоды Тота: «Во-первых, сама фигура Отшельника – это огромный стилизованный Йод¹. У Отшельника голова ибиса – как у Тота/Меркурия. Кроме головы, видна лишь одна-единственная часть его тела – рука (по-еврейски – Йод). Он стоит посреди плодородного пшеничного поля. Налитые зерном колосья снова ассоциируются с мужским семенем. В руке Отшельника – фонарь, в котором сияет Солнце. По пятам за ним следует трехглавый пес Цербер, привратник подземного мира. Гермес/Меркурий прикормил этого пса медовыми лепешками, когда спускался в Аид, чтобы вызволить Персефону. Но самый загадочный образ этой карты – «стебель» в нижнем левом углу, напоминающий сперматозоид» (Duquette L. Understanding Aleister Crowley's Thoth Tarot. Перевод А. Блейз).

Мистический путь

Для человека, выбравшего особый мистический путь в жизни, карта «Отшельник» может оставаться сильным принципом в течение всей жизни. Вне зависимости от пола, скорее по душевной склонности мистики и маги, ведьмы и колдуньи, прорицательницы, колдуны, эзотерики, оккультисты знают и понимают архетипы «Отшельника» (IX) и Жрицы (II) и следуют за ними.

Это уникальный и зачастую одинокий путь человека, ищущего смысл в себе и в мире. Это кроулианский постулат «Каждый мужчина или женщина – Звезда», глубоко и индивидуально понятый и прочувствованный Отшельником, для которого и он сам, и любой другой в этом мире – такой же Отшельник, бесконечно одинокий, ищущий, свободный и усталый. Наиболее прозрачным и ясным это ощущение предстает в мистических переживаниях и откровениях, возможно кратких во времени, но, подобно горящему фонарю Отшельника в Таро, определяющих смысл взгляда и понимания, восприятия всей человеческой жизни.

¹ Йод – буква древнееврейского алфавита, первая буква божественного имени Тетраграмматона (Йод-Хе-Вав-Хе). Графическая основа всех остальных букв алфавита.

Отшельник «Пражского Таро» идет по улице Алхимиков в Праге, не обращая внимания на открытые двери, – просто бредет по улице. Эта карта часто говорит об одиночестве на избранном пути, иногда – о незречести и невосприимчивости, иногда – о необходимости не поддаваться соблазну чужого тепла.

Очень красива карта Отшельника в Таро Хайндля: здесь он, окруженный совами – птицами мудрости и Другими существами на грани реальности, вскинул руки, раскрывая себя всему миру, открывая его в себе, а себя – отдавая ему, всей Вселенной.

Тут мне вспоминаются строки песни «Восхождение Черной Луны» Сергея Калугина из альбома «Нигредо»:

*...Я когда-то был молод – так же, как ты.
Я катил Путем Солнца – так же, как ты.
Я был Светом и Сутью – так же, как ты.
И был Частью Потока – так же, как ты!
Но с тех пор, как Она подарила мне взор,
Леденящие вихри вошли в мои сны,
И все чаще мне снились обрыв и костер
И мой танец в сиянии Черной Луны.
Я готов был собакой стеречь ее кров,
Ради счастья застыть под хозяйской рукой,
Ради права коснуться губами следов,
Мне оставленных узкою, легкой стопой.
А ночами я плакал и бил себя в грудь,
Чтоб не слышать, как с каждым сердечным толчком
Проникает все глубже, да в самую суть
Беспощадный, холодный осиновый кол.
Бог мой, это не ропот – кто вправе роптать?
Слабой персти ли праха рядиться с Тобой?
Я хочу просто страшно, неслышно сказать:
Ты не дал, я не принял дороги иной,
И в этом мире мне нечего больше терять,
Кроме мертвого чувства предельной вины, –
Оттого я пришел сюда петь и плясать
В восходящих потоках сияния
Черной Луны!*

Был период, когда я ощущала эту песню как нечто совершенно идентичное происходящему в моей душе. Тогда, очевидно, и совершился выбор самостоятельного мистического пути в моей жизни. А потом «мой этап» этой песни миновал...

В «Таро Элементов» карта Отшельника называется «Шаман–Воля». На ней человек в одежде мистика (которая для мужчины нередко оказывается подобием женского платья, намекая на уподобление андрогинному существу) стоит на вершине горы, вскинув руки к небу; на груди его изображены все символы стихий (вспомним, что Шут лишь стоял под деревом с этими символами, Маг ими манипулировал, но только Отшельник принял их все в себя). Лозунг этой карты – «В слабости моей не покинь меня, не утрашись моей силой». Это отсылает нас к идее внешней слабости и внутренней силы мистика.

Отшельник в нашей жизни

Состояние Отшельника – необходимая часть жизненных переживаний, пауза для раздумий о себе и мире, о своем прошлом и том, что мы собой представляем на самом деле, вне социальных масок и претензии. Это период уединения, необходимого для того, чтобы лучше понять себя и примириться с собой. Вечное странничество Отшельника способно завершиться лишь этим примирением с собой и своей судьбой.

Глава 17

«КОЛЕСО ФОРТУНЫ» (X)

Колесо Удачи, или Колесо Счастья, было атрибутом Госпожи Фортуны (Удачи). Идея Колеса Фортуны, которое поднимает падших и унижает возгордившихся, была рождена Бозэцием, поэтом и философом¹ раннего Средневековья², в его «Утешении философией».

Классическое изображение. Иконография известна не только в системе Таро, но и по другим изображениям. Одна фигура карабкается вверх по одной стороне колеса, другая, в короне, восседает на вершине колеса, третья фигура, в лохмотьях, катится вниз с другой стороны, а четвертая лежит, поверженная, на земле. Фигуры могут сопровождаться надписями: «Regnabo». «Regno», «Regnavi» и «Sum sine regno» (*лат.* «Я буду царствовать», Я царствую», «Я царствовал», «Я без царства»). Колесо вращает непостоянная Госпожа Фортуна с завязанными глазами.

В Марсельской традиции на карте «Колесо Фортуны» вместе с венчающим колесо сфинксом в короне и с мечом в руках изображаются обезьяна и еще некое существо (осел или заяц). При этом с левой стороны обезьяна, символизирующая влечения и страсти, опускается вниз, а с правой стороны заяц, символизирующий разум или осел, обозначающий глупость (в зависимости от морали, вкладываемой в изображение), взбирается вверх. Сфинкс с телом льва, крыльями орла и лицом человека, обуздавший силу звериных страстей, несет в себе принцип равновесия, опыта, позволяющего выйти из круговорота взлетов и падений судьбы.

Принципиальных различий в современных изображениях этого аркана нет, так что в данной главе мы не станем описывать варианты X аркана в различных колодах.

Превратности судьбы

Культ Фортуны в Риме ввел в VI веке до н.э. царь Сервий Туллий, законодатель и реформатор, слывший любимцем этой богини, превратившей сына рабыни в правителя славного народа. Впоследствии из богини плодородия и изобилия римская Фортуна превратилась в наследницу древнегреческой богини Тихэ – подательницы счастья и удачи, в капризную богиню случая, распорядительницу земных благ, по своей прихоти наделявшую ими людей и даже государства. Ее атрибутами были рог изобилия и руль корабля.

В позднеримскую эпоху Фортуна выступала преимущественно, особенно в литературе, как персонификация непостоянства и случайности. Известные аллегории Госпожи Фортуны (прихотливости судьбы) изображают ее не только с колесом и вращающимися на нем фигурами. Встречается, например, Фортуна, стоящая одной ногой (символ неустойчивости) на шаре (еще один) посреди моря (и третий). Женщина сама по себе также была олицетворением непостоянства, хотя в толковании аллегорий и персонификаций эта идея не особенно применима: большинство из них были представлены женскими фигурами.

Фортуна стала одним из самых почитаемых образов высокой культуры западноевропейского Средневековья: ее изображали в живописи, ей посвящали стихи трубадуры и ваганты, к ней обращались юристы, о ней размышляли философы. Однако ряд христианских теологов (Тертуллиан, Иероним и др.) провозгласили, что Фортуна – не более чем пустая фантазия, и стремились всеми силами изгнать ее из круга привычных понятий, несовместимых с праведным христианским образом мыслей. Представление о неуловимой богине уступило место идее

¹ Кроме того, он римским аристократом, ставшим магистром оффиций остготского короля Теодориха, который заподозрил своего первого министра в государственной измене и осудил его на заточение, а затем на мучительную казнь

² Или последним античным поэтом и философом

неисповедимых путей Господних, Божьего Промысла и Провидения. Госпоже Удаче были противопоставлены постоянство и добродетели, стоящие на кубах – символах устойчивости¹. Одновременно Фортуне была уготовлена по отношению к Богу-Творцу служебная роль исполнительницы его недоступных пониманию человека предначертаний. Фома Аквинский в «Сумме теологии» полагает, что хотя добродетель не связана напрямую с дарами Фортуны, но все же в них нуждается, – подразумевая под ними богатство и хорошее положение, в целом то, что ранее подвергалось христианскими идеологами достаточному небрежению. Здесь, наоборот, оказывается, что они необходимы для дел добродетели, осуществляемой через великодушие. Данте же поместил тех, кто недостойно пользовался дарами Фортуны («недостойно тратил и копил»), в седьмом круге Ада.

Сочинение Боэция «Утешение Философией» стало одной из самых читаемых книг Средневековья. В нем он «противопоставляет народному, «вульгарному» представлению о Фортуне – богине с «лживым ликом», по собственной прихоти наделяющей человека дарами, «чародейке», принимающей множество обманчивых обликов, «устремляющей свой леденящий взор» или осыпающей человека ласками по своему капризу, – философский взгляд, стремящийся проникнуть в суть того, что именуется Фортуной, понять ее изменчивость как естественное проявление ее природы. Боэций определяет «право» Фортуны, сравнивая его с закономерностями природных явлений, их чередуемостью и повторяемостью: «Ведь разрешено небу рожать светлые дни и погребать их в темных ночах, позволено временам года то украшать цветами и плодами облик земли, то омрачать его бурями и холодами. У моря есть право то ласкать взор ровной гладью, то ужасать штормами и волнами... Наша (Фортуны. – В. У.) сила заключена в непрерывной игре – мы движем колесо в стремительном вращении и радуемся, когда павшее до предела возносится, а вознесенное – повергается в прах. Поднимись, если угодно, но при таком условии, что ты не сочтешь несправедливым падение, когда того потребует порядок моей игры» (Уколова, с. 177).

Эта интерпретация Фортуны получает развитие в мысли европейского Средневековья: богиня становится мировой силой, посредством которой организуется (непостижимым образом!) миропорядок. Игра Фортуны не знает пощады и лишь на поверхности кажется переменчивой и безосновательной, но глубинная ее природа – та же, что и у всех сил, подчиненных божественному закону. Непостоянство же и бренность – необходимые черты существования самого этого бренного мира. И ни одно из благ или несчастий, данных Фортуной человеку, не принадлежит ни самому ему, ни даже ей – а только высшему и непостижимому смыслу и порядку. В поэзии вагантов появляется ставшее впоследствии популярным уподобление Фортуны Луне («O Fortune! velut Luna...»).

В большинстве случаев Колесо Фортуны в Таро толкуется как «превратности судьбы», «внезапный поворот событий, которого нельзя избежать», «судьбоносная неожиданность». Будучи Старшим арканом, эта карта действительно воспринимается как глобальное состояние значительных перемен, тонко чувствующий человек нередко ощущает как будто сам поворот Колеса.

Стойкость перед лицом судьбы как вызов

Внимание людей эпохи Возрождения и Нового времени – периода крайних причуд судьбы – к Госпоже Фортуне было особенно острым. Брейгель-старший в своей картине «Несение креста» объединил символику колеса судьбы и креста как креста земной жизни души, уподобив распятие на кресте распятию на колесе Фортуны. К этому времени акценты в отношениях Госпожи Фортуны и человека смешаются: она как будто предлагает сыграть в ее игру, при этом выигрывает тот, кто способен как добиться успеха, так и преодолеть падение. Так рождается новое «понимание индивидуальности, уже готовой освободиться как от космических прельщений и капризов Фортуны, так и от всеохватывающей мудрости Провидения и жаждущей в

¹ Обратим внимание на то, как в некоторых колодах подчеркивается условность постоянства тех добродетелей, которые стоят на одной ноге, приплясывают или касаются ногой воды. Обычно так изображаются Умеренность, хотя в «Пражском Таро» на земном шаре танцует Справедливость.

своей титанической творческой потенции бросить вызов самому Создателю» (Уколова, 187).

А вот слова самой Фортуну у Боэция: «Наша сила заключена в непрерывной игре – мы движем колесо в стремительном вращении и радуемся, когда павшее до предела возносится, а вознесенное наверх – повергается в прах. Поднимись, если угодно, но при таком условии, что ты не сочтешь несправедливым падение, когда того требует порядок моей игры. Разве тебе были неизвестны прежде мои обычаи? <...> Подумай, не досталось ли тебе благ больше, чем горестей? Что, если от тебя я не полностью отвернулась? Ведь сама моя изменчивость дает законные основания надеяться на лучшее. Поэтому не падай духом и, подчиняясь общему для всех закону, не стремись жить по своим собственным установлениям».

X аркан Таро может восприниматься как вызов судьбы. То есть, «несмотря на перипетии, необходимо оставаться собой, уравновешенным и спокойным, не поддаваться эйфории или панике». Это особенно заметно в достаточно дидактичной иконографии с тремя фигурами, двумя животными и полубожественным сфинксом. Или же в колодах, где присутствует иная фигура наверху Колеса, но отстраненная от него, не поглощенная его вращением.

Обратим также внимание, что в современных интерпретациях Таро эта карта символизирует не столько Колесо Фортуны (удачи или неудачи), сколько Колесо Судьбы в целом. Представления о судьбе вышли за рамки исключительного внимания к достатку и социальному положению, ныне гораздо большее значение приобрели психологический комфорт и душевное удовлетворение на фоне обычных социальных перемен.

Линии судьбы (Вирд)

Один из принципиальных моментов толкования заключается в причинах поворота Колеса судьбы. Бытует представление о том, что «у поворота Судьбы есть причины, заключенные в самом человеке». Я против подобной концепции. Если внутри ситуации или человека имеются причины, приведшие к краху, то это – аркан «Башня»; если они привели к успеху (а в этом случае речь идет не об одной причине, а о целой системе или последовательности решений и поступков), то это может быть выражением гармонично развитой роли Придворной карты, например из Жезлов, либо же результатом удачной включенности созидательных «Императора» или «Императрицы». Внезапный подарок Судьбы действительно может прийти по Колесу Фортуны, однако это будет именно то, чего нельзя предсказать и, следовательно, заслужить. Не все работающие девушки выходят замуж за принцев, не все порядочные молодые люди обретают взаимность в любви, многие честные бизнесмены прогорают, а спортсмены – получают травмы. Милость Госпожи Фортуны – ценность, безусловно, переменчивая. Именно поэтому я решительно отказываюсь от морализаторских сентенций о судьбе и карме, когда вижу аркан X¹.

Я представляю поворот Колеса Фортуны именно как поворот на дороге, на линии Судьбы (Вирда²). У каждого из нас есть судьба, не predetermined, но определяемая происхождением, воспитанием, личными поступками, событиями, затрагивающими то целое, к которому мы принадлежим³. Кроме этих достаточно очевидных, но не всегда учитываемых, естественных факторов существуют символические или «сверхъестественные», невидимые на обычном уровне восприятия и взгляда на мир, причины или влияния. Вниманием к этому слою факторов мы обязаны представителям духовных профессий и мистических знаний: жрецам и священникам, магам и ведьмам, астрологам, юнгианским психоаналитикам и другим представителям современной психологии и психотерапии, работающим с символами. Кроме этих, видимых извне факторов существует личное восприятие, ощущение, интуиция... само чувство судьбы,

¹ Более того, достаточно популярное в нью-эйдж (и нью-эйджевой психологии) представление, что «все не случайно», или «все взаимосвязано», или «значит, ты сама этого хотела, иди и хорошенько подумай», мне представляется совершенно порочным (и приводит в бешенство).

² От англ. weird – таинственный, сверхъестественный, роковой, фатальный, причудливый, жуткий, странный, фантастический, непостоянный. Слово, очевидно, восходит к имени Урд, германской ноны, богини судьбы. «The weird sisters» – богини судьбы.

³ Это семья, род, нация, государство, земля, раса, человечество. У каждого такого целого – тоже своя судьба.

обычно перелома, поворота (если оно проявляется как сильное влечение, тяга, то здесь уже следует вспомнить VII аркан, «Колесницу»). И это – тоже вариант восприятия Колеса Фортуны, этого заметного поворота на линии судьбы.

Перекрестки судьбы и сплетение колес Фортуны

Как мы уже говорили, человек оказывается подвластным самым разным «судьбам и предопределенностям». Решения и действия становятся одними из звеньев в цепи причинности. Судьбы больших образований или общностей включают в себя судьбы малых, а малые влияют на судьбу больших. Все эти переплетения и составляют «карту дорог» судьбы каждого человека. У человека, в отличие от многих других существ (не углубляясь лишней раз в эзотерику, приведем здесь в пример животных или предметы¹), есть свобода воли и свобода выбора. Прежде всего, эту возможность дает именно осознание своей деятельности, как во внутренней жизни, так и во внешней. Тем самым появляется возможность выбора на перекрестке судьбы. Разумеется, мы не всегда знаем, к чему приведет наш тот или иной выбор, кажется ли он нам значимым или не особенно. Одна из возможностей узнать это – обратиться к «специалистам по судьбе», другая – увидеть и ощутить некие знаки самостоятельно, третья – просто дожидаться того, что будет. Не ведая о предстоящей значимости поворота и выбора или же будучи твердо уверенными в его правильности, мы следуем своим курсом. Однако эти повороты могут быть весьма ощутимы, и, более того, Колесо Фортуны способно повернуться именно благодаря внезапному решению, действию и даже пониманию (а это решение во внутренней, душевной жизни). В моей жизни были примеры, когда решение оказывалось непредсказуемым с точки зрения даже самой общей и целостной (не говоря уже и детальной) прогностики, однако влекло за собой включение Старшего аркана – «Колеса Фортуны».

Особенно чувствительные или же пытливые люди способны ощущать развилки судьбы в своей жизни: если бы я поступил не так, а иначе, то происходило бы то-то и то-то; если бы не развелись родители (или я и моя жена), то моя жизнь сложилась бы так-то... Интересно отметить, что в таких рассуждениях обнаруживаются – безусловно, умозрительные – совпадения с ключевыми дальнейшими событиями в жизни человека. Только что-то оказывается более судьбоносным, а что-то – менее. У Терри Пратчетта подобный феномен называется «штанами времени»: а что, если бы я спустился не в одну штанину, а в другую? За неимением другого – более мистического, но не менее точного – термина мы пользуемся этим.

Различные линии судьбы также можно представить в виде самых разных колес Фортуны (эту идею проводит Алистер Кроули в своей «Книге Тота» и колоде). И поворот одного колеса способен повернуть и привести в движение другие колеса, аспекты своей и, конечно же, чужой судьбы. Ни одна ткань судьбы человека (линии судьбы как нити, которые прядут богини мойры или парки) не бывает отделена от нитей судьбы других людей, каждая – всегда переплетение судеб. И это одна из самых прекрасных (и ужасающих) закономерностей.

Ананке, Немезида, Тюхе и мойры

Ананке – древнегреческая богиня судьбы. Ее имя обозначает «необходимость, неизбежность». Это предопределенность свыше; и сейчас мы можем сказать, что эта богиня отвечает за продолжение человеком судьбы чего-то целого, к чему он принадлежит². Она вращает веретено, ось которого является и мировой осью, а мойры, прядущие нити судьбы богов и людей, – лишь ее помощницы. Змей Хронос (Время) – ее супруг. ■

Адрастея («Неотвратимая») и Немезида – богини справедливости и возмездия. Немезида карала за нарушение общественных и моральных норм и считалась дочерью Фемиды (богини правосудия) и Зевса. Позднейшие поэты не различали двух богинь, но Адрастея кажется более древней богиней природы, с архаичным естественным правом и правилами возмездия и справедливости, не людьми и не законом установленными, а теми, что приходят как данность,

¹ Хотя допускаю, что тут вполне можно было назвать и другие организмы

² Не случаен современный интерес к системной семейной терапии, разбирающей судьбу рода.

как судьба, как события, внезапно и неожиданно. Немезида в этом смысле скорее заданность идеи правосудия, персонификация людского суда. Ее атрибуты – уздечка и весы (как контроль и оценка), мечи или плеть (как наказание), грифоны или крылья (быстрота и достижение цели). Адрастея же – то, что свершится само... часто в силу притяжения себе подобного. К этим двум богиням примыкает Дике («право, справедливость»), одна из древних ор, тоже персонификация справедливости и возмездия. Мойры – классическая троица сестер, богинь судьбы. Но их уделом была судьба как участь, доля каждого человека или бога. Первоначально, в архаической древности у каждого человека, как считалось, была своя мойра, доля, которая к тому же могла быть добрая или злая, или приходили обе. (Подобные представления имелись и у скандинавов, где у каждого была своя норна, добрая или злая, и у славян – Доля и Недоля.) И только позже, с развитием религии уже появляются именно три мойры – Лахесис («дающая, отмеряющая жребий»), Клото («прядущая») и Атропос («неотвратимая»). Первая назначает жребий человека еще до рождения, вторая прядет нить его жизни, а третья неотвратимо приближает смерть. Боги не могут пойти супротив мойр, и лишь позже Зевс становится над ними главным.

Тюхе (или Тихэ), «случайность», стала богиней случая в греческой мифологии. Она появилась уже в эпоху эллинизма именно как противопоставление архаической предопределенности судьбы. Она символизирует изменчивость мира, его неустойчивость и случайность различных событий. Тюхе оказывается важной фигурой, движущей и определяющей сюжет в эллинистической драме.

Мы можем увидеть действие всех этих богинь и поныне на разных уровнях существования и осознания. Тюхе предопределяет случайности, Фортуна преподносит их эмоционально окрашенными; мойры напоминают о личной судьбе и взаимосвязях ее с другими; Немезида являет собой внутренний закон сообщества, Адрастея служит отзвуком неотвратимости последствий нарушения закона в любой естественной системе (и обеим будет соответствовать в Таро аркан «Справедливость») Ананке ткет полотно судеб всего мира.

Читающий знаки

О различии предсказания и прогностики в работе с Таро мы уже говорили. Здесь я хотела бы остановиться на следующем: работающий с Таро имеет дело со знаками линий судьбы. Это их чтение, распознавание и выбор. В случае самостоятельной работы здесь мало противопоказаний, а в случае работы с другим они присутствуют. Понимание этих знаков, силовых линий и направления колеса судьбы – это функция надличностная, приобщенная к миру божественного, к сфере сакральных смыслов. Сам человек для себя поднимается на иной уровень, а затем спускается (при обычном и нормальном течении дела). При работе с клиентом он является сам по себе посредником между миром людей и поступков и миром смыслов; он стоит как бы выше и вонне обычной сферы бытия. Это стоит учитывать и уметь, как принимать эту роль и проекцию (это данность), так и снимать ее. Кроме того, я обычно не советую действовать из нее – с позиции выше – с людьми, с которыми вы состоите в иных отношениях в рамках иной системы; мать не может гадать дочери, и наоборот... не следует помогать своему супругу, если вы на грани развода, и пр. Я считаю, что следовать этому принципу более полезно, нежели надеяться на редкое исключение из вредных последствий, которые бывают в таких случаях. Исключением, которое я признаю, является работа в системе Таро на равных, когда оба знают и понимают систему примерно одинаково.

Учитывая свою роль посредника, стоит уделять особое внимание ответственности, приходящей с правами и властью. Обычно у каждого практикующего специалиста есть набор этических правил, возможностей и запретов, которым он следует. Таковой вряд ли может быть универсальным, хотя в рамках того или иного сообщества вполне очевидны общие положения. В своей практике я также придерживаюсь свода определенных правил: я не делаю предсказаний, а предоставляю только прогностику и диагностику; я не совершаю выбор за клиента; я не работаю с запросом, если в нем нет силы и смысла; я ориентируюсь на появление новых смыслов в жизни кверента, на осознание, способствующее принятию тех или иных значимых шагов и решений. Именно прояснение линии судьбы, освещение того перекрестка, на котором находится человек, я полагаю необходимой функцией в подобной работе.

Глава 18

«СПРАВЕДЛИВОСТЬ» (XI)

Карта «Справедливость» изображает аллегория Справедливости. Иных названий она не имела: она всегда называлась «La Jasticia», «Justice» и другими однокоренными словами тех или иных языков. В русском переводе в отдельных колодах Justice перевели как Правосудие, но это неточный нюанс значения данной карты.

Классическая иконография. Женщина с мечом в правой руке и весами – в левой.

Аллегория добродетели (этической ценности)

Эта карта обозначает Справедливость как человеческую добродетель, моральное качество, а вовсе не подразумевает некий внешний акт оценки действия и вынужденной расплаты (или вознаграждения), каким представляется Правосудие. Функцию же Правосудия, причем более жесткую, в Старших арканах Таро исполняет аркан XX – «Страшный суд». Хотя интересно, что в восточно-итальянской традиции игрального Таро Справедливость иногда помещалась между «Ангелом» (ныне – «Страшный суд») и «Миром», символизируя как раз Правосудие. В Марсельском Таро эта карта имеет VIII номер. Однако в свое время Мазере, руководитель магического ордена Золотой Зари, предложил поменять местами Силу и Справедливость, поэтому в колоде Уэйта и ее потомках «Справедливость» имеет XI номер.

Иконографически карта «Справедливость» почти неизменна. На ней изображена сидящая или стоящая женщина с весами в левой руке и мечом – в правой. Весами она отмеривает заслуги, деяния и проступки человека, а мечом способна покарать. Над фигурой Справедливости, начиная с самых ранних карт, присутствует фигура рыцаря на коне и с мечом. Полагают, что это – архангел Михаил (глава ангелов, стоящий на страже божественного закона). Аллегория Справедливости впоследствии именно Правосудия, богини Фемиды, и ее стали изображать с повязкой на глазах, символизирующей предвзятость суждений. Однако в Таро повязка на глазах у Справедливости – совершенно невозможная вещь. В символике Таро она символизировала бы духовную слепоту и беспомощность.

Добродетели в эпоху Возрождения, уже христианскую, были аллегоризированы наравне с небесными сферами (Луной, Солнцем и Звездами). По статусу в драматических символических представлениях Ренессанса они приближены к силам ангельским и уступают по значимости трем теологическим добродетелям – Вере, Надежде и Любви. Потому «Справедливость» старых колод обычно интерпретируют как человеческую добродетель, а не божественную – то есть достаточно приближенную к античному представлению о справедливости как об этическом правиле социальных взаимоотношений.

Платон в «Протагоре» говорит о ней как об особой и возвышенной над другими добродетели, отличающей человека от всех других существ, однако осознанно воспитываемой и развиваемой:

«Когда же дело касается справедливости и прочих гражданских добродетелей, тут даже если человек, известный своей несправедливостью, вдруг станет сам о себе говорить всенародно правду, то такую правдивость, которую в другом случае признавали рассудительностью, все сочтут безумием: ведь считается, что каждый, каков бы он ни был на самом деле, должен провозглашать себя справедливым, а кто не прикидывается справедливым, тот не в своем уме. Поэтому необходимо всякому, так или иначе, быть причастным справедливости, в противном случае ему не место среди людей.

Вот я и говорю: раз считается, что всякий человек причастен к этой добродетели, значит, можно всякого признавать советчиком, когда о ней идет речь. А еще я попытаюсь тебе доказать, что добродетель эта не считается врожденной и возникающей самопроизвольно, но что ей научаются, и если кто достиг ее, так только прилежанием».

«Справедливость» в колоде Уэйта относится скорее к божественному персонифицированному Правосудию. У него это сама Фемиды, сидящая между колонной Милосердия и колонной Суровости, – карта отчасти повторяет интерьер в «Жрице». Здесь актуализируется тема власти высшей судебной божественной инстанции над человеком: «Это божественный судья, которому дано сокращать, урезать, корректировать и устранять, приводя к равновесию безудержное изобилие жизни» (Таро А. Э. Уэйта, с. 74). Обратим внимание, с одной стороны, на персонификацию, даже антропоморфизацию высшего судьи, достаточно характерную для «бытового христианства», с другой стороны – вынесение его за пределы «жизненного пространства» и, наконец, на преимущественно «карательную» фиксацию его функций.

«Сказочное Таро» Карен Махони и Алекса Уколова построено по системе Уэйта, однако благодаря ориентации каждой карты на свою отдельную сказку получилась уникальная колода, предполагающая достаточно причудливую систему с ней работы. К этой карте в колоде привязана немецкая сказка «Можжевелевое дерево» (записанная братьями Гримм). И хотя тема «высшего правосудия» проявляется здесь достаточно отчетливо, благодаря фольклорному источнику она оказывается в очень сильной степени продуктом коллективного бессознательного. И Справедливость предстает как связь наличия или недостатка этой добродетели у реальных людей (мачеха неприязненно относилась к пасынку), их благих и неблагоприятных поступков (она убила пасынка и дала съесть его мясо отцу, а ее дочь оплакала его и не стада есть) вследствие этого и в результате ужасных и сверхъестественных последствий (мачеха была убита мельничным жерновом, свалившимся с неба, а сводная сестра получила красивые башмачки). Здесь мы связь реальной добродетели с безличным правосудием фатума. Представление о такой связи появилось в последнее время не только в религиозных и религиозно-мистических учениях, но и в психотерапевтической практике. Особенно сильно это заметно в долгосрочных исследованиях судьбы не только человека, его семьи и рода.

«Исправление» по системе Алистера Кроули

В колоде Тота Кроули «Справедливость» превратилась в «Adjustments, что означает «исправление, регулирование, корректировка, приспособливание, настройка». Вот что он пишет об этом:

«В старых колодах эта карта называлась «Справедливость». Но в этом слове нет ни малейшего смысла, кроме чисто человеческого, а значит, относительного; поэтому его невозможно рассматривать как одно из явлений Природы. Справедливость в каком бы то ни было теологическом или этическом понимании Природе не присуща; однако Природе присуща точность.

Эта карта соответствует знаку Весов – обители Венеры и знаку экзальтации Сатурна. Она символизирует равновесие всего сущего. Это последнее исправление, вносящееся в формулу Тетраграмматона, когда Дочь, обретшая искупление через бракосочетание с Сыном, восходит на престол Матери и так, наконец, «освежает Дряхлость Всеотца» (Кроули А. Книга Тота. Перевод А. Блейз).

Здесь женская фигура олицетворяет божественную и безличную справедливость и правосудие. Это женщина в маске, что говорит нам об анонимности; она стоит на цыпочках, что говорит о предельной концентрации и точности, но при этом балансе. Весы здесь огромны, и именно они ограничивают и определяют композицию карты, а также позу и пространство женской фигуры. Это может символизировать приоритет божественного закона даже над персонификацией Справедливости. На чашах весов – греческие буквы альфа и омега, символы начала и конца вселенной; и сила «Исправления» присутствует в мире на протяжении всего отведенного ему времени. Баланс фигуры поддерживается устойчивостью меча, острие которого направлено вниз. Это сама мировая гармония, смысл которой – в равновесии происходящего. И все, что может быть представлено человеческой фигурой на этой карте, – это воля вселенной, стремящаяся к постоянному восстановлению своего равновесия.

В колоде Хайндля эта карта называется «Gleichgewicht» («уравновешенность, сбалансированность»). Здесь человеческая фигура вовсе отсутствует. Нет и меча. Мы видим весы, веер собранных павлиньих перьев и его основание, похожее на древний древесный ствол. Весы – с серебряной и золотой (а значит, лунной и солнечной природы) чашечками, над которыми зависли прозрачные шарики, – подтверждают двойственность равновесия. Павлиний веер – знак красоты и разнообразия мира, но вместе с тем и его бдительности. Ничто не остается без внимания или ответа вселенной. Древесный ствол в основании веера я бы соотнесла со стволом Мирового Древа, которое и есть матрица структуры вселенной.

В «Таро Элементов» это карта «Закон–Система». Иконографически она совмещает в себе традиционный образ сидящей фигуры с преобладанием в верхней части карты образа весов, мечом, острие которого направлено вниз, – черт, характерных для «Таро Тота» Кроули. Фон картины «над горизонтом» составляют разбросанные наблюдательные глаза, а внизу – семена, летящие к земле, почве. Так лаконично и предельно ясно выражается суть Деяний или намерений, отношений, эмоций и чувств, каждое из которых способно дать всходы в реальности и быть увиденным, отслеженным и оцененным силой безличного божественного закона. Редкая деталь – здесь фигура сидит с повязкой на глазах. При этом авторы колоды соотносят эту карту скорее с субъективностью и условностью человеческого закона. Несмотря на это, каждый практик может выбирать самостоятельно, какой интерпретации ему следовать. По своей символике карта идет скорее в духе посткроулианских колод, и для практиков этой традиции удобнее будет последовать ей. В то время сторонники «личных отношений» с правосудием могут интерпретировать ее как свои отношения с Системой.

От эриний к эвменидам, от Адрастеи к Немезиде

Эринии, «гневные», – древнегреческие богини мести, дочери Никты (Ночи) и Эреба (Мрака). По другой версии, они, жаждущие мести, родились из крови оскотленного своим сыном Урана. Как и в случае с мойрами и другими богинями судьбы, неопределенное количество эриний сменилось троицей: Алекто («непрощающей»), Тисифонией («мстящей») и Мегерой («склочной, сварливой, завистливой»). Обнаружив преступника, они преследовали его неот-

рывно и карали за непомерность притязаний. Психологи Ю. Власова и А. Щербаков замечают, что, «рожденные примитивным сознанием родового общества, эринии в своих деяниях выражают присущие ему уравнивательные тенденции». Однако переломным в мифологии самих эриний становится эпизод в истории героя Ореста, убившего свою мать за то, что та убила своего мужа и его отца. Вначале эринии, архаичные хранительницы материнского права, преследуют Ореста, но на его защиту выходят Аполлон и Афина, олимпийские боги. И Орест оправдан, а на смену материнскому «праву крови» приходит патерналистское «право закона». Эринии же с тех пор обретают новые функции по охране новых правил и называются теперь эвмениды – «благомыслящие». Они становятся блюстительницами правды, не давая никому преступить естественный и установленный закон. С тех пор они могут и взвесить как меру вины, так и меру наказания и не преследовать того, кто и так покаран судьбой жестоко (как это вышло с Эдипом).

В прошлой главе мы уже касались образов Адрастеи и Немезиды. Здесь отметим иное: Немезида (в отличие от Адрастеи или Ананке) – блюстительница закона, закона божественного и установленного сознательно, то есть культурных, цивилизационных, этических, моральных норм. Она – дочь Зевса и Фемиды, порождение сознания и чувства справедливости, их детище. Поэтому она не просто летит на своих крыльях за провинившимся, а умеет взвесить и отмерить неравновесность его деяний по отношению к миропорядку... и восстановить равновесие, возможно с помощью меча.

Об отличии мести и возмездия написали Ю. Власова и А. Щербаков:

«Условно говоря, пространственно месть размещена между осознанием неотвратимости судьбы и желанием уничтожить объект, воспринимаемый как причина произошедшего. <...> Жажда мести – автоматическая реакция на фрустрацию, вызванную разрушением образа мира. <...> Если сказать метафорическим ЯЗЫКОМ, то месть сравнима с паровозом, бешено несущимся вперед, не реагирующим на светофоры, и в его топку человек мстящий бросает все свои силы, все жизненные ресурсы. Личность становится одержима мстостью, зависима от нее, как, например, от наркотика. <...>

В контексте исследований мести мы неминуемо столкнемся с вопросом дифференциации мести от справедливого возмездия. Возмездие – более зрелое и социально адекватное чувство, нежели архаичная месть. Прежде всего, различие мы увидим в смысловом содержании этих двух переживаний. Содержание мести – «я хочу тебе той же боли», а послание возмездия иное – «я хочу знать, что справедливость есть». Месть требует личных действий по отношению к объекту-обидчику, а возмездие можно делегировать Судьбе, обстоятельствам, другим людям»¹.

Если карта «Колесо Фортуны» отчасти могла быть связана с причинно-следственными связями Судьбы – Ананке или случайностями Тюхе, то «Справедливость» отдана почти целиком Немезиде и Фемиде. Как божественным законам, так и человеческим. Это мерило, инструмент оценки происходящего с точки зрения личной и индивидуальной, но, кроме того, и социальной, культурной. И не только оценка, но и вердикт, определение того, что хорошо, а что плохо; и что есть что. Как Старший аркан, она вступает в игру как невыносимая необходимость определить для себя нечто, дать оценку событию, действию, поступку. И это решение является значимым внутренним мифологическим актом, шагом в становлении и развитии личности. Во внешней жизни этот аркан нередко указывает на вынесение вердикта, оценки обществом и его представителями.

Глава 19

«ПОВЕШЕННЫЙ» (XII)

Первоначально «Повешенный» в системе Таро символизировал наказание. Существовала

¹ Власова Ю., Щербаков А. Эринии, или Это сладкое чувство мести... http://mythodrama.indeep.ru/practice/juvla_erinii.html

традиция наказания за дезертирство, трусость, малодушие или ложные клятвы (или другое клятвопреступление) рыцаря. Его вешали за ноги и били палками. Если виновный был мертв, то вешали его тело и поступали ровно таким же образом. А если он бежал (дезертир и трус), то его рисовали именно в этой позе и этим ославляли. Интересно то, что отец Франческо Сфорцы, Муцио Аттендоло, однажды попал в такую историю. Он был наемником-кондотьером, обласканным папой римским, однако затем встал на сторону его врагов, после чего был подвергнут такому карикатурному поруганию. Иногда в старых колодах Таро, по свидетельству исследователей, вместо «Повешенного» как раз присутствовала четвертая добродетель – «Танцор по имени Благоразумие» или же «Акробат». Таким образом, мы можем предположить, что именно «Повешенный» вытеснил четвертую добродетель «Благоразумие». Если судить об этом с точки зрения внутреннего мира человека, то адекватная оценка своего поведения и его последствий (что есть благоразумие) была заменена самообвинением и раскаянием.

Классическая иконография. Между двумя столбами (или на одном столбе – но тогда усиливается тема жертвы на Мировом Древе¹) висит юноша, подвешенный за одну ногу, вторая полусогнута. Его руки висят или скрещены над головой. Иногда внизу течет вода.

Подвешенность и неопределенность

В системе Золотой Зари этой карте приписывалась буква *мем*, «вода»; соответственно и связывалась она со стихией воды. Сочетание позы и ситуации Повешенного с темой воды родило идею неопределенности пред рождением, плавания ребенка во внутриутробных водах матери. Современные представления о реальных переживаниях плода до рождения связываются обычно с теорией С. Грофа, основанной на опытах употребления LSD и холотропном дыхании. Мы не способны утверждать, что они истинны по отношению к реальному человеческому опыту до и во время рождения, и будем пользоваться примером этой фазы всякой человеческой жизни исключительно как метафорой.

Мы не знаем, как именно себя ощущает младенец в утробе матери и, с какими именно взрослыми переживаниями мы могли бы сравнить эти ощущения. Однако взрослый человек способен подобрать к своему актуальному жизненному этапу метафору, связанную с состоянием подвешенности и неопределенности, ожидания и отсутствия всякого чувства времени, чувства совершенной предопределенности, но при этом осознания скорейшей неизвестности... как будто перед рождением.

Это отсрочка и неизвестность, при этом внутренне глубоко значимая, хотя не всегда ясно осязаемая. Современному западному человеку достаточно сложно свыкнуться с идеей ожидания безо всякого стимулирования процесса. Здесь же тонкость момента состоит в том, что Повешенный не просто ждет (это, например, не ожидание, когда возрастут всходы 5-й гексаграммы «И Цзин») некоего нужного ему момента, а пребывает внутри самой неопределенности, как в непроницаемом пузыре, в отрыве от происходящего вовне. Его личной «включенностью» (и «невключенностью») в реальный мир будто владеет некто извне, божественная сила или сила судьбы, непознаваемая как неизвестное божество. XII аркан часто ассоциируется с посвящением, инициацией, но в той ее части, что соответствует паузе, затишью смерти-в-жизни, предшествующему новому рождению.

Несознательная Жертва

В некоторых и нечастых случаях «Повешенный» может изображаться именно «попавшимся Дураком», Шутком Нулевого аркана. Если подчеркивается эта черта, то смысл карты оказывается в зависимости от несуразной личной воли, приведшей к текущей ситуации, а также в осознанном выборе «несознанки». Так, в «Таро Ведьм» («Tarot of the Witches»), одном из многочисленных вариантов с тем же или похожим названием, повешенным оказывается мальчик-«ботаник», читающий в таком же висящем положении книжку и держащий в другой руке сачок

¹ Жертвоприношение бога на Мировом Древе мы встречаем в скандинавской мифологии и в христианстве (крест – традиционный символ Древа)

для ловли бабочек. В разных интерпретациях системы Таро указывается, что Повешенный – это Шут, который в этом месте сакрального пути оказался жертвой. В этой колоде Повешенный остался Шутом, самим-в-себе и самим-по-себе персонажем, который даже не особенно замечает, что находится в столь непривычном положении. Это продолжение чудаковатого пути Шута, который не преобразуется даже в Повешенном.

В других колодах Повешенный может выглядеть не то дураком, не то наказанным преступником, что соответствует исторической иконографии карты. Так, в «Алхимическом Таро» мужчина висит на добротной сколоченной виселице (а не на декоративно украшенном столбике, как иные), к нему подбирается по перекладине злонамеренная змея, а из его карманов или из-за пазухи вываливаются звонкие монеты. Возможно, это намек на наказание предателей, но сама карта навеивает такой ужас, что виден в ней лишь сильно испуганный человек, теряющий все свои ресурсы и накопления.

Сугубо фатальное, уничижительное, безнадежное состояние «Повешенного» (по сути – страх и отвержение этой идеи) встречается в иных современных колодах. Например, в «Таро Археона», где полуистлевший труп висельника уже облюбован парочкой воронов-падальщиков на фоне багрового неба пожара.

Божественная жертва

Повешенный, висящий на перекладине без параллельно стоящих вертикальных столбов, известен по колоде Уэйта. Здесь использована виселица в форме тау-креста, знака жизни и плодородия, что подчеркивается цветущими ветками на перекладине. Уэйт отвергает мысль о «мученичестве, благоразумии и долге» в этой карте, а усматривает «взаимосвязь между Божественным началом и Вселенной в одном из ее аспектов».

В колоде Уэйта молодой человек, привязанный за ногу к перекладине, висит на столбе. Вокруг его головы – нимб святого из 40 лучей (намек на числовое значение буквы *mem* – 40). Левая нога скрещена с правой и согнута в колене, руки завязаны за спиной в полной беспомощности.

В колоде Хайндля повешенным изображен зрелый обнаженный мужчина, висящий вниз головой, однако с раскинутыми над землей руками, а на уровне его груди и живота проходит над всей землей радуга. Это напоминает нам о жертвоприношении начала мира или о значимой божественной жертве. Сотворение, становление мира многих мифологий несет в себе первоначальную жертву: аккадо-шумерский Апсу был убит, и из его тела бог Эа сделал себе чертоги, а затем герой и бог Мардук убил праматерь Тиамат, иначе та уничтожила бы весь мир; греческий Уран был кастрирован, в результате чего Земля отделилась от Неба; скандинавский великан Имир был убит и расчленен богами, которые сделали из его тела небо, землю, горы, море, облака и леса. Единожды случившимися, но важными для дальнейшего существования мира оказываются добровольные самопожертвования богов: христианский Иисус был принесен в жертву ради своего отца и принес надежду на искупление человечеству, скандинавский Один принес себя в жертву себе же и обрел руны, символические знаки, описывающие все, существующее в мире. Христианский Страшный суд не предполагает божественной жертвы, а скандинавская эсхатология ее описывает: в битве с чудовищами погибают почти все боги пантеона (спасаются лишь «молодые боги», которым не было места при прежнем порядке и которые стали при нем жертвами). Алистер Кроули писал о Повешенном как о космической жертве, созидательной, хранящей и разрушающей вселенную.

В одной из самых таинственных и «темных» колод из встреченных мною, «Таро Вороньей магии» («Crow's Magick Tarot») известной художницы Лонды Маркс, «Повешенный» недвусмысленно оказывается перевернутым (но не сатанинским, а демиургическим!) распятием. При этом из плеч человека (или бога) вырастают крылья, а вселенная предстает сама перевернутой, со смещенными плоскостями черно-белых квадратов и смешанными пространствами, в которых плавают шары планет.

В «Олимпийском Таро» «Повешенный» представлен Дионисом или служителем его культа, подвезанным на подпорках, подобно ветвям винограда рядом с ним. В одной его руке – кубок с вином, в другой – камень, вокруг которого вьются облака (игрушечный Олимп, его смысл и символ).

Искупление и самопожертвование

«Повешенный», как мы помним, вытеснил «Благоразумие». И идея искупления заменила идеал взвешенных поступков. Это одно из значений аркана, однако, в современных (не христианской ориентации) колодах тема вины и искупления выражена обычно не столь ярко. Идея покаяния уступает место своего рода «паузе для контакта с Самостью».

Алистер Кроули, создатель более прогрессивной по сравнению с системой Уэйта традиции Таро, писал о "Повешенном" в связи с темой смены эолов (ЭПОХ) Осириса и нового эона Хора:

«Прошедший Эон Осириса имел природу Воздуха, И стихия эта не была антипатична ни Воде, ни Огню; нормой той эпохи было самопожертвование. <...> Впрочем, Вода – стихия Иллюзии; и данный символ можно трактовать как тягостное наследие минувшего Эона: если провести анатомическую параллель, это – духовный аппендикс. <...>

Карта эта прекрасна некоей странной, древней и уже уходящей в прошлое красотой. Это карта Умиряющего Бога, и к современной колоде она – не более чем кенотаф. Она говорит: «Если когда-нибудь опять станет очень плохо, если вновь наступят Темные века, то вот способ как все исправить». Но если уж возникает нужда в подобном вмешательстве, значит, все и впрямь из рук вон плохо. Свою наиглавнейшую задачу мудрые должны видеть в том, чтобы избавить человечество от непотребства самопожертвования и от напасти целомудрия, веру должно убить уверенностью, а целомудрие – экстазом.

В «Книге Закона» сказано: «Не жалея падших! Я их не знал. Я не для них. Я не утешаю: я ненавижу увещаемого, и утешителя».

Искупление – плохое слово: оно подразумевает некий долг. Каждая звезда богата безгранично, и единственный верный способ обращения с людьми невежественными – нести им знание об их звездном наследстве. А для этого необходимо держаться так, чтобы ладить с животными и детьми: относиться к ним с безусловным уважением и даже, в известном смысле, благоговением» (Кроули А. Книга Тота. Перевод А. Блейз).

Кроули делает упор на то, какое участие человечество принимает в этом божественном жертвоприношении, которое создает, сохраняет и разрушает вселенную, и смысл которого меняется с приходом каждого нового эона. Эон Исиды (эпоху архаических земледельческих культур и матриархата в известном понимании) Кроули соотносит со стихией Воды, и Повешенный тогда был ребенком в утробе матери. Эон Осириса, связанный со стихией Воздуха, дал идею самопожертвования, принцип умирающего бога. Наступающий эон Хора он ассоциирует со стихией Огня, которая враждебна стихии Воды, а потому идея самопожертвования ныне вредна по сути. В эоне Хора жертва и искупление связаны, по Кроули, с просвещением, которое несут «просветленные».

Глава 20

«СМЕРТЬ» (XIII)¹

Смерть – популярный персонаж итальянских «триумфов», поэтому неудивительно, что эта фигура вошла и в «триумфы» Таро. Ее номер, 13, «несчастливое» число, также не случаен.

Классическая иконография. Человеческий скелет, пляшущий с косою в руке или собираю-

¹ Во время написания этой главы у меня в коридоре, соединяющем квартиры, появился резкий запах гниения. Вызывали милицию, которая подтвердила сходство с трупным запахом, но источника не нашли. А потом появились и соседи, о которых мы подумали, что они уже пахнут... запах гниения мяса или рыбы сменился на запах гнилых овощей, а потом и вовсе, к концу написания этой главы, воздух стал чистым и запахом свежей выпечкой.

щий урожай человеческих голов. В колоде Висконти-Сфорцы в руках у Смерти был лук.

«Самая страшная карта Таро», или Смерть как судьба

Карта «Смерть» нередко вытаскивается в голливудских фильмах, вызывая у гадалки ужас, страх, трепет и стремительное желание вышвырнуть клиентку за дверь, не востребовав денег, а самой быстренько собрать вещи и смыться из города. (К слову сказать, этим можно было бы заняться, если бы у нескольких десятков клиентов из одного города выпадали карты «Мир» и «Башня».) XIII аркан, однако, одна из самых миролюбивых и спокойных карт, хотя он достаточно фаталистичен и шансов на продолжение того, что было, не оставляет.

Вновь возвратимся к фильмам: нередко «Смерть» даже там обозначает серьезные перемены, вмешательство Судьбы в жизнь героя или героини, а не встречу с Хароном. (В случае особо искрометного чувства юмора у режиссера – может быть смерть самой гадалки.) Действительно, Судьба и Смерть часто оказываются взаимосвязанными категориями, срок жизни (и возможность наполнения этого отрезка судьбой, личной историей) зависит от времени ее конца. Особенно актуально это было для традиционного сообщества, жизнь членов которого была особенно тесно связана с происхождением, семьей и социальным слоем.

Отношение к смерти всегда, в любой человеческой культуре, было чем-то особенным. Относились к ней как чему-то непостижимому, внезапному, из мира Иного или же планомерному событию, к которому готовились еще при жизни, или же как к переходу к иной не слишком отличающейся от привычной жизни, разве что погрустнее или, наоборот, повеселее... в любом случае отношение к ней всегда оказывалось значимым для характеристики самой культуры. Смерть как прекращение человеческой жизни была формальным актом выхода существа из человеческого сообщества и вместе с тем человеческая личность должна была остаться в своей культуре. Отсюда память о предках, которые следят за потомками; памятники и статуи умершим героям; идеи о возвращении душ в новые тела. Нечто непоправимо терялось (жизнь и плоть), но нечто необходимо было оставить для продолжения.

Нечто похожее происходит и в XIII аркане. Что-то необратимо уйдет, будет потеряно или оставлено, но самое важное и существенное будет сохранено. Жизнь человека, по большому счету, и состоит из «маленьких смертей» отказа от себя прежнего для осознанного (или нет... но тогда личность начинает распадаться) выбора себя впредь и в будущем. Это и есть выбор пути, решение о том, каким быть.

В традиции Золотой Зари эта карта определялась как «Дитя великих преображающих сил» и была соотнесена с зодиакальным знаком Скорпиона, обителю Марса и знаком экзальтации Плутона. Еврейской буквой, сопутствующей этой карте, является *нун*, что означает «рыба», символ подводной жизни, невидимой снаружи и из земного существования. Это тоже своего рода знак перехода от небытия к осуществленному бытию или наоборот.

В колоде Уэйта и ее «клонах» на карте «Смерть» мы видим всадника на бледном коне под знаменем Мистической Розы, которая означает жизнь. На горизонте встает между двумя башнями солнце – как символ бессмертной жизни, но повержен наземь король под копытами всадника, стенает дева, удивленно таращит глазки ребенок, и лишь священник молитвенно и покорно принимает всадника. Эта карта, созданная с известным назидательным пафосом, говорит нам о необходимости принятия перемен ради развития духа.

В колоде Хайндля XIII аркан необычен и странен, что вполне соответствует общей мистической ее направленности. Здесь мы видим голову ворона – типы смерти, особенно значимой в скандинавской эпической культуре, и костлявую руку с косою, поднимающуюся откуда-то из камышей возле воды. Конечность скелета будто перечеркивает всю карту, делая взмах и жест окончательным и бесповоротным. На заднем плане мы видим водную гладь с лодочником – символом беспечности жития или самим Хароном, переводчиком теней в царство мертвых. Сверху же с дерева вот-вот упадет последний полупрозрачный лист... Одна из самых красивых и необычных карт этого образа.

Завершение некоего этапа

Чаще всего аркан «Смерть» означает завершение некоторого этапа. В прогностике эта карта более однозначна и фатальна, нежели при диагностическом и психологическом подходе. В обычных гаданиях «на то, что будет» эта карта говорит о том, что нечего надеяться; это своего рода «черная метка». Однако при личностно ориентированном подходе карта будет говорить о необходимости осознания завершения чего-то, осмыслении себя и своего места и пути в жизни, ясною, хотя, возможно, и не самого веселого в жизни выбора.

В некоторых учебниках по Таро встречается представление о том, что XIII аркан несет внезапные неприятные перемены, ведущие к духовной трансформации. Нам такой подход кажется смешанной путаницей представлений: внезапность происходящего идет от представлений о внезапности и почти всегда преждевременности кончины. В обществе, ориентированном на «делание жизни», смерть представляется внезапным ее прерыванием, а не частью судьбы. И, разумеется, не может случиться внезапной духовной трансформации переживания некоего события: трансформация, тем более, духовная, – завершающий этап эмоциональной и мыслительной внутренней работы (к слову сказать, трансформация не всегда бывает в лучшую сторону... но обычно об этом забывают).

Путаница в восприятии принципа карты «Смерть» случается при «слипании» его с идеями арканов XVI («Башня») и XXI («Мир»). В отличие от «Башни» «умирание» XIII аркана более естественно, это увядание и упадок без надежды и сопротивления, это «вдруг – пустота и хлам вокруг», это холодная мерзлая почва, которая не дает новых всходов, а все, что росло на ней раньше, но не было собрано и усвоено, постепенно гниет, сохнет и умирает. В отличие от «Мира» XIII карта Старших арканов сохраняет континуальность личной истории и самой личности, умереть может Персона, но Эго только кристаллизуется в само себя; в юнговском понимании при вступлении в карту «Мир» мы чувствуем больший контакт с Самостью, и шаткость положения будет ощущать именно Эго. Стоит также отличать проявление карты «Смерть» от карты «Суд» («Страшный суд» старых колод или «Эон» кроулианской традиции). XIII аркан это частное, личное дело каждого – в отличие от Суда, который может касаться сообщества, поколения, эпохи или включенности индивидуума в судьбу оных, а также собственной включенности в систему своих перерождений¹.

Карта «Смерть» наиболее ясно представлена в «Книге Гота», и общие принципы ее относятся к современному пониманию этого аркана и в других колодах, к системе Таро в целом. Смерть – это гниение, тройственный процесс, окутывающий Орфическое яйцо (рождение чего-то новой и значимого) уютным теплом на последней стадии перед рождением. Скорпион, змей и орел – три символа этого процесса, три традиционных аспекта зодиакального знака Скорпиона. Скорпион, по легенде, совершает самоубийство, если попадает в безвыходное положение (предчувствует поражение). На этом уровне превращение происходит под влиянием окружающей среды. Змей ассоциируется с волнообразным движением, поэтому его превращение – это способность совершить переход тогда, когда это нужно. Орел же – символ высшей и духовной природы процесса вечного превращения.

В «Таро Элементов» карта «Смерть» представляет средний уровень процесса превращения. Фигура без лица, облаченная в плащ с капюшоном, держит в руках символ жизни – анкх и идет по белой пустыне с редкими пробивающимися из-под земли и совсем молодыми ростками. Пустоту ее сущности пронизывает змея, а из ее головы растут крылья. На горизонте же беснуется маленький человечек. Эта карта говорит о необходимости принятия смерти для продолжения жизни, именно о волнообразном ходе змеи, а также о знании полета духа – Орла.

Отказ от какой-то отжившей части жизни и личности

Изображение Смерти как скелета без плоти относится к эпохе позднего Возрождения. В Средневековье Смерть предстает в обычном человеческом обличье, и лишь надписи, ее сопровождающие, раскрывают зрителю, кто это. Иногда это многозначительный всадник на бледном коне. Но в XV веке Смерть начинает появляться как скелет в изобразительном искусстве и таковой предстает перед нами и в картах Таро. Прежде христианское средневековье

¹ Для тех, кто разделяет эту систему мировоззрения.

будто отрицало важность смерти как ухода в прах и тлен: даже на картинах Страшного суда мертвецы представляли молодыми и красивыми... Тема разложения и тления проникает в изобразительное искусство лишь второй половине XIV века. Тогда же получает особое распространение тема Плясок Смерти. Смерть предстает там в образе мумифицированного трупа или по средневековой традиции, птицелова, охотника, жнеца. После чумных эпидемий, охвативших всю Европу, Смерть стала восприниматься самостоятельным и важным персонажем, который приходит ко всем, независимо от их положения, ранга, статуса, добродетели или греховности. Смерть предстает стихией, от которой невозможно спастись и пред которой нельзя устоять. Перед ней рушится даже безусловная, объективная казуальность, смысловая система культуры. «К чему молиться?» – вопрошают монахини «плясок смерти». Как правило, изображения включали в себя фигуру Смерти и окружающих ее фигур различных представителей социальных слоев: священников, дворян, мирян, сборщиков податей, еврейских и мусульманских священнослужителей, всех, кого возможно, вплоть до шута и императора (в разных системах были разные персонажи). Обычно цикл включал в себя 22 или 33 карты. В каком-то смысле Старшие арканы Таро – тоже 22 карты, относящиеся к тому же периоду, – являются, если сделать акцент на срединной карте всего ряда, одним из отражений Плясок Смерти.

Пляски Смерти повествуют нам о том, что, кем бы ты ни был, все равно придется отказаться от всего, что имел при жизни, сохранив лишь бессмертную душу. Эта идея родственна смыслу XIII аркана, по которому рано или поздно нам приходится с чем-то в этой жизни расставаться, будь то любимые и близкие или же какие-то части нас самих. Это само переживание прощания с чем-то ушедшим. Остается лишь голый скелет, костяк индивидуальности, не связанной условиями жизни и обстоятельствами бытия.

В «Книге Тота» Кроули так высказывается об этом аркане: «В алхимии данная карта иллюстрирует идею гниения – это специальный термин, которым адепты обозначают ряд химических изменений, ведущих к развитию окончательной жизненной формы из первоначального семени, дремлющего в Орфическом яйце. <...> На карте изображен танец смерти: главная фигура здесь – скелет с косой, а скелет и коса – это преимущественно сатурнианские символы. <...> Сатурн обозначает базовую структуру всего сущего, ту фундаментальную природу вещей, которая остается неизменной в ходе обычных перемен, сопутствующих природным явлениям. Более того, он увенчан короной Осириса и символизирует Осириса в водах Аменти. И, более того, он – изначальный тайный Бог-творец, носитель мужского начала... <...> Под взмахами его косы возникают пузыри, в которых начинают зарождаться новые формы жизни, создаваемые им в танце; и формы эти также танцуют» (перевод А. Блейз).

В «Таро Тота» в значительной степени присутствует важность перехода от одного этапа существования к другому. Это чувствуется в самом танце коронованной фигуры и обнаруживается в тексте «Книги Тота».

Большой переход

Вызов карты «Смерть» касается принятия ограничения или лишения для последующего перехода к новому – и зачастую пока неизвестному – этапу. Это то самое предчувствие тайны, загадочность и неизвестность всего того, что нас ждет за пеленой... Перехода. Поэтому Смерть и мыслится как Великий Освободитель, Трагизм Великого Перехода способен быть сакрально осмысленным: похороны отмечаются как значимое событие в память о покойных и в подтверждение их значимости для живых. Также он обыгрывается трикстерски: на похоронах и поминках не только горюют, но зачастую (в некоторых культурах) радуются и веселятся вновь признавая важность события и оберегая живых от следования за ушедшими. Постоянным напоминанием о Смерти в Новое время становятся не только печально-мрачные сюжеты и сцены, но и комические: Смерть кланяется и гримасничает, вкрадчиво манит и соблазняет, улыбается, глумится, смеется и шутит. Это также помогает и перейти Рубеж, и помнить о нем, но не бояться.

Мы не можем вспомнить подобного оттенка смысла в известных нам и хорошо проработанных колодах Таро, они более ориентированы на величественное представление о смерти. И, тем не менее, тема Перехода (не Великого, но Большого) там существует. XIII аркан способен дать возможность подготовиться к испытанию конца одного периода жизни и началу ново-

го.

В «Алхимическом Таро» XIII аркан, конечно, являет символ Смерти как скелета со стрелой в руке и с вороном на левом плече. Он (или она) стоит на черном солнце посреди полного мрака и клубов тумана, символизируя самое погружение в стадию черноты и гниения. Эта карта может соответствовать алхимическому этапу *mortificatio* – процессу ухода в смерть, от любых внешних проявлений, в глубину, в мир «теней», в мир психической сущности. Это стадия отмирания, когда первоначальные элементы «умирают» и перестают существовать в прежней форме.

Глава 21

«УМЕРЕННОСТЬ» (XIV)

Умеренность – одна из четырех античных добродетелей, три из которых представлены в Старших арканах Таро. Как правило, на карте изображается аллегория Умеренности. В кроулианской традиции, как наиболее последовательном развитии современной системы Таро, «Умеренность» сменяется алхимическим «Искусством» – благодаря символике смешения жидкостей в сосудах и трансформации их содержимого.

Классическая иконография. Женская фигура, иногда с крыльями (что необычно для добродетели, которая не является ангельской силой), переливает жидкость из одного сосуда в другой. Одной ногой она стоит на суше, другой касается воды.

Сдержанность эмоций

Умеренность – четвертая из основных античных философских добродетелей. (Отметим тут, что две из четырех добродетелей – Умеренность и Справедливость – снабжены символами равновесия – весами и двумя сосудами) С ее пониманием обычно не возникает сложностей. Она предназначена контролировать неумные аппетиты и сдерживать бурные желания. В Древней Греции вино разбавляли водой, считая, что пить чистое вино – варварский обычай, свойственный диким скифам. Это был своего рода культурный индикатор, ставший не просто признаком бытовой и социальной культуры, но и неким эстетическим, философским мериллом человека. Цивилизованный человек Эллады умеет правильно смешивать вино и воду, умеренно соотнося свои влечения с целесообразностью.

Принцип умеренности возвел в культ великий философ, мистик и математик Пифагор. Платон в диалоге «Федр» представляет душу состоящей из двух начал: врожденного, стремящегося к удовольствиям и приобретенного, стремящегося к нравственности. Оба могут находиться в согласии, а могут – в борьбе, и тогда одно преобладает над другим. А необузданность и невоздержанность, по мнению Платона, делают невозможным созерцание божественного. Ему следует Аристотель, который полагал, что в душе содержатся страсти, способности и устои. Страсти влекут за собой чувства удовольствия или страдания, способности делают человека подвластным страстям, а нравственные устои позволяют контролировать их. Добродетель же может содержаться лишь в нравственных устоях, определенном складе души, скитающемся в страстях и поступках. А поскольку переживания и действия чреватые как избытком, так и недостатком, которые оба губительны для добродетели, то лучшим исходом является середина. Добродетель по Аристотелю скорее вообще некое обладание серединой. Так, скорее Умеренность для Аристотеля является наивысшей и основной добродетелью, включающей в себя остальные.

По Платону, умеренность предполагает самопознание, которое открывает человеку принцип различения добра и зла, совпадает с нравственным совершенствованием. Умеренность проявляется, когда правильное мнение о благе управляет поведением человека. Платон также считал умеренность добродетелью государства, когда «ничтожные вожеления большинства» подчинены «разумным желаниям меньшинства» и когда большинство и меньшинство согласны на это распределение ролей. Умеренность государя как гармония пронизывает все государство целиком.

Мы видим продолжение этого античного взгляда на Умеренность в «Таро Элементов», XIV аркан не похож ни на какой другой подобный аркан другой колоды. Здесь это «Примирение/Справедливость». XIV аркан этой колоды связан с темой, как Справедливости, так и Суда (лозунг карты – «Я – Суд, и я же – Оправданье»). В этой системе темой суда оказались охвачены арканы XI («Закон/Система»), XIV («Примирение/Справедливость») и XX

(«Суд/Прощение»), а тема привычных добродетелей практически не прослеживается. Здесь именно та Умеренность Аристотеля и Платона, которая предполагает систему нравственных устоев и самосознание. Примечательно, что в обычаях на пиру в Древней Греции пропорции вина и воды могли варьироваться, но никогда не были случайными: участники пира, симпозиа, сами решали, в какой степени разведено будет вино и к какому состоянию это их приведет, какому расположению духа будет способствовать. Во время симпосиев обычно не ели, а именно пили разбавленное водой вино и ублажали себя искусствами и беседой (или иными удовольствиями), что создавало определенную атмосферу каждого данного общества взрослых мужчин. Так соотношение воды и вина на пиру могло предопределять дальнейшее поведение и план действий в системе сообщества и, наоборот, характер сообщества предопределял степень разведения вина и план действий на сборище.

«Срединный путь» вне крайностей

В христианской трактовке умеренность определяется высшей целью самоотверженного служения Богу. Содержание умеренности включает правильное отношение к миру и мирским благам. Умеренность предполагает уже не разумность «срединного пути», а исключительность отношения к земному миру. Обладающий умеренностью смиренен и удовлетворен, не подвержен гневу, тщеславию и отвергает «мирские похоти». В отношении к телесным потребностям умеренность выражает такое господство духа над человеческой природой, при котором тело является послушным орудием духа. Христианство интериоризировало человеческую жизнь, добродетели и пороки которой воплотились не столько и не только в деяниях, но и в помыслах, фантазиях, желаниях. Микрокосмос стал намного опаснее реальной обыденности, потому и Умеренность из вполне социальной античной добродетели превратилась в мерило индивидуальной нравственности.

На карте «Умеренность», как правило, изображена аллегория добродетели, льющей воду (или некую другую жидкость) из одного кувшина в другой. Иконография карты почти не изменилась со времен ранних колод. Сейчас уже расписана значительная и богатая интерпретация этой карты. Как правило, она связана со сдержанностью «несмотря ни на что» («Ну да, будем заниматься скромным, хотя и бессмысленным занятием»); с различными алхимическими аллюзиями («Слушайте, а вдруг получится что-то еще?»), иногда встречается связь со временем (очевидно, через ассоциацию с поговоркой «переливать из пустого в порожнее»). Однако почему Умеренность занимается всем этим? Ответ в символике иконографии XIV–XV веков. Тогда думали по-другому. Не то чтобы намного проще, но вкус и привкус того символического подхода (отличного от теперешнего) ни с чем не спутаешь. *Женская фигура на карте разбавляет вино водой.* Кстати, впоследствии «Умеренностью» называли одно трезвенническое движение в Америке.

Аллегория Умеренности того времени еще изображалась с удилами во рту или в руке (символ жесткого сдерживания), с часами (тема размеренности жизни) – в том числе на голове, а также с перевязанным мечом (на фреске Джотто она лукаво и стеснительно держит завязки), а также на олене, рядом со слоном и горностаем (все эти животные также ассоциируются с умеренностью, например, слон – потому что большой, а ест немного; горностаем – потому что белый и пушистый). Кроме того, достаточно широко использовалась аллегория Умеренности эпохи Возрождения – с факелом и кувшином, что означало «вода тушит огонь вождения».

Появление крыльев у фигуры Умеренности в Марсельском Таро – одна из загадок истории Таро. В христианской иконографии не существует никакого ангела, переливающего воду из одного сосуда в другой. И аллегория Умеренности никогда не изображалась сидящей на троне, что могли бы счесть на стертых колодах крыльями и неправильно перерисовать. Некоторые исследователи (Том Тэдфор Литтл) полагают, что это связано с представлением об ангельских силах, которые доставляют душу человека прямо от смертного одра туда, куда положено, а в Марсельской колоде и многих других эта карта занимает позицию между Смертью и Дьяволом. Кроме того, они считают, что это может быть связано с тем, что эта добродетель – именно в соседстве с угрожающими фигурами – призвана заботиться о душе человека в наибольшей степени, оттого у нее и крылья.

Новое время и век Просвещения принесли новую идею, «культуру себя», принцип согласованности душевного и телесного здоровья, которое обеспечивается согласованностью желаний души и тела. Умеренность обеспечивала человека независимостью от всего того, над чем он властен. Это была своего рода самозащита от опасности безумств и расточительства, как телесного, так и душевного или духовного. Экстатика была уже не в чести, сдержанное благополучие протестантизма задавало и тон Умеренности.

В колоде Уэйта мы видим фигуру ангельскую, а значит, не мужскую и не женскую, переливающую из одного кубка в другой «субстанцию жизни». Карты Таро одномоментны, потому судить о происходящем можно лишь по запечатленному мгновению. Здесь также присутствует дорога, ведущая между горами, ввысь к сверкающей короне, – это очевидный символ «срединного пути», ведущего к просветлению духовности. Ирисы соответствуют богине радуги Ириде, в то время как само слово «радуга» на древнееврейском было также обозначением зодиакального знака Стрельца, знака этой карты. Толкование этой карты в данной традиции говорит о «пассивной сдержанности», «приоритете золотой середины», скорее особой динамике процесса в сочетании со смирением перед обстоятельствами.

Потомок колоды Уэйта, «Романтическая Викториана», созданная Карен Махони и Алексом Уколовым по картинам художников Викторианской эпохи, символистов и сентименталистов, предлагает интересный вариант видения этой карты. Здесь ангельская фигура с нимбом и крыльями балансирует на самом краю лодки, успокаивающим жестом, будто примиряя лодку с морем. Значение карты в этой колоде связано также со «срединным путем», сдержанностью и балансировкой, но подчеркивается гармония именно гибкости, подвижности (а не лишь стойкости), сочетание порядка и естественности течения событий, некий дзенский способ восприятия мира. Таково развитие идеи Умеренности в уэйтовской традиции современных колод.

Прекрасным метафорическим образом к этой карте для меня оказались многие песни и стихи украинской группы «Флер» (Fleur) Вот, например, песня «Шелкопряд» (из альбома 2006 года «Все вышло из-под контроля»):

*Я незаметно на дереве в листьях
Наполняю жизнь свою смыслом,
Пряду свою тонкую нить.
Нас очень много на дереве рядом,
И каждый рожден шелкопрядом,
И прядет свою тонкую нить.*

*А моря до краев наполнялись по каплям,
И срослись по песчинкам камни,
Вечность – это, наверное, так долго.
Мне бы только мой крошечный вклад внести,
За короткую жизнь сплести
Хотя бы ниточку шелка. <...>*

*Я не умею чего-то еще,
Я – маленький червячок,
Мир безумный проносится мимо.
А мы создаем своими руками
Невесомые тонкие ткани,
Красота вполне ощутима. <...>*

Алхимическое искусство

В «Таро Тота» Кроули эта карта носит название «Art» («Искусство»). На карте изображено свершение священного Алхимического Брака. Это завершение процесса, начатого в VI аркане «Влюбленные». Это стадия Великого Делания, представляющая собой смешение противоположных стихий. Кроули описывает ее так: «На карте изображено Свершение Царственного Брака, который был заключен в Ату VI. Черные и белые персонажи слились в единую андрогинную фигуру. Соединились между собой даже Пчелы и Змеи, украшавшие их одежды. Красный Лев стал белым и возрос в размерах и значимости, а Белая Орлица, также увеличившись, стала красной. Лев обменял свою красную кровь на белую клейковину Орлицы. (Понять эти термины смогут только знатоки алхимии.) Равновесие и взаимообмен совершенным образом представлены и в самой центральной фигуре: у белой женщины теперь черная голова, у черного короля – белая. Женская голова увенчана золотой короной с серебряным обручем, мужская – серебряной с обручем золотым; но белую голову, ту, что справа, дополняет действием белая рука слева, держащая кубок с белой клейковиной, а черной голове, той, что слева, соответствует черная рука справа, которая держит копье, ставшее факелом, и изливает из себя пылающую кровь. Огонь воспламеняет воду; вода угашает огонь» (Кроули А. Книга Тота. Перевод А. Блейз).

Толкуя эту карту, он добавляет: «Многое из того, что современные люди считают невежеством, воспринимается так лишь потому, что сами они невежественны в том, над чем размышляли люди былых времен. В нижней части этой карты, например, изображены гармонично соединившиеся друг с другом Огонь и Вода. Но это всего лишь грубый символ духовной идеи, которая заключается в удовлетворении желания несовершенной стихии каждого рода довести свою формулу до совершенства, восприняв равную себе противоположность» (Там же).

Колода Хайндля следует принципу, проявленному в колоде Тота Кроули. Здесь карта прямо называется «Die Alchemie». Алхимия понимается здесь как, безусловно, духовный процесс. В этой колоде карта являет собой принцип дуальности, разделения полюсов благодаря Диагональной линии (напоминающей нам стрелу знака Стрельца), разделяющей ее на две части, красную (огненную) и синюю (водную). Огонь и Вода – две кардинальные стихии, мужское и женское начала, участвующие в алхимическом процессе. В «водной» части можно увидеть пересекающиеся круги, заимствованные с крышки колодца в Гластонбери, связанного с историей о Святом Граале. На самой карте два изображения Грааля: синий – в красной части и красный – в синей. Они повторяют тему двух сосудов традиционной Умеренности, а также добавляют ассоциации с картой «2 Чаши». Изображение солнечного затмения – слияния Солнца и Луны – также предлагает нам тему слияния двух начал. В целом эта карта в большей степени производит впечатление первичного разделения хаоса на две составляющие силы или стихии, чем напоминает об их слиянии, как было в «Таро Тота» Кроули.

В интерпретации этой карты Рэйчел Поллак (написавшая две книги об этой колоде после личного знакомства с четой Хайндль) говорит о необходимости четкого измерения и вариаций, балансировки и компромиссов. Однако добавляет, что это не все: «Алхимия» не успокаивает, а, наоборот, пробуждает. Это победа, а вовсе не «мертвая точка». В реальности она говорит об установлении контроля над собственной жизнью благодаря осознанному выбору, а не метанию между иллюзиями и настроениями.

Глава 22

«ДЬЯВОЛ» (XV)

Эта карта, по всей видимости, существовала в колоде всегда (хотя до нас дошли первые экземпляры колод Висконти-Сфорцы, в которых не было карт «Дьявол» и «Башня», но полагают, что они были утеряны). Дьявол был значимой фигурой средневекового христианского мировоззрения и, соответственно, вошел в число могущественных сил Старших арканов.

Классическая иконография. Дьявол собственной персоной, в человеко-зверином демоническом обличье. В некоторых версиях к постаменту его трона прикованы мужчина и женщина (или демон и демоница).

Символ греха, соблазна, преступления

Иконография Дьявола достаточно популярна и узнаваема, и в первых печатных колодах он уже присутствует в своем зверино-человеческом (рога, крылья, петушиные или копытные ноги при человеческом теле), демоническом облике. Отправиться в ад означало попасть в пасть к дьяволу: поэтому в некоторых колодах дьявол пожирает грешников.

В Марсельской традиции у Дьявола появляется факел, дубина или меч – очевидно мужские и более цивилизованные формы обращения со средой. Подчеркивается его андрогинность: сочетание мужского фаллоса и женской груди или же классическое второе лицо вместо гениталий (уподобление гениталий зловещему лику, что в архетипическом содержании присутствует нередко, вспомним зубастую вагину и нос-фаллос). Именно здесь появляются прикованные к постаменту «жители Ада».

В христианском монотеизме не было места для равного Богу злого начала. Представления о всемогуществе Бога вступали в противоречие с его всеблагостью: если Бог всемогущ и добр, то откуда взялось зло? Потому Дьявол в Средневековье существовал как некая обособленная персонификация Божьего гнева, был подчиненным Богу существом, осуществляющим божественные кары, исполнителем Божьих приговоров (вспомним тут и совсем позднее, романтическое, гетевское: «Я часть той силы, что всегда творит добро, всему желая зла»). В народной среде Дьявол, однако же, был вполне самостоятельной личностью со своими неясными, но вредными замыслами. Любые события и действия самого человека объяснялись борьбой двух начал: доброго и злого, Бога и Дьявола. Осмыслением этой теории, впрочем, был подход, по которому дьявол может лишь соблазнить человека, но не принудить его ко злу. Свобода воли сохранялась за человеком. Это было незыблемо. Дьявол был искусителем, Змеем дохристианской библейской традиции, который ныне искушает всех людей. Образ Дьявола в виде Дракона или змея присутствует в средневековой иконографии, но его практически нет в Таро. Нередким было представление о Дьяволе как о сатиropодобном существе с Рогами, хвостом и копытами на ногах, однако с человеческой верхней частью туловища и человеческой или козлоподобной головой. В период оккультного осмысления колод Таро в этой карте Кур де Жеблен увидел египетского Тифона (не путать с Тифоном греческим), брата Осириса и Исиды, воплощение (для де Жеблена!) злого начала, аналога христианского Дьявола.

При толковании XV аркана важно прочесть интерпретацию каждой конкретной колоды. В «старых» или ориентированных на старую традицию колодах Дьявол будет тем самым искусителем, провокатором, соблазнителем и грехом, который не доведет до добра. Одной из самых сильных карт такого рода можно назвать Дьявола «Сказочного Таро» авторства Карен Махони и Алекса Уколова. Здесь карта соответствует сказке братьев Grimm «Красные башмачки» (подобная сказка есть и у Х.-К. Андерсена, но здесь важна гриммовская версия) – о девочке, которая поддалась искушению надеть красные туфельки в церковь и начала танцевать, а потом

так и не смогла остановиться, и пришлось палачу отрубить ей ножки из сострадания¹. Здесь это то искушение, тот соблазн, которому невозможно противиться, несмотря на понимание (или частичное понимание) его опасности. Как постоянно проигрываемое «падение» это сходно с действием психологической зависимости – алкоголизма, наркомании, игровой зависимости (игромании), трудоголизма, любовной зависимости. Как внезапно проявившаяся ситуация она ставит выбор – и этот выбор, как и в карте «Влюбленные», должен совершить сам человек. Но в отличие от Влюбленных здесь обычно очевидно, кто есть кто. И последствия также достаточно очевидны. Впрочем, сила притяжения или инерции бывает такова, что отказаться от соблазна нет сил...² Карта часто отображает состояние сильной тревоги.

«Древний Змий» оккультистов

Уже начиная с Эттейлы, издавшего «исправленную» в соответствии со своими воззрениями колоду Таро, «Дьявол» переосмысливается. Он имеет порядковый номер XIV и называется «Force Majeure» («Непреодолимая сила»). Элифас Леви одобряет такого «Дьявола» и создает своего «Бафомета» по его образу и подобию. Для Леви эта карта изображает «дракона всех теогонии» (Тифона египтян, Пифона греков) и козлоподобного Бафомета тамплиеров. Козла ведьминских шабашей... Это символ Вселенной или же магическая сила, используемая злой или слепой человеческой волей; все то, что получается в результате нисхождения духа в материю, во всем его многообразии, как хорошего, так и плохого. Эта идея позднее присутствовала в трудах и колодах и других оккультистов. Так, «Дьявол» Освальда Вирта (автора одной из известных оккультных колод начала XX века) – магический агент, «без участия которого невозможны никакие чудеса, если только это не чудеса исключительно духовной природы, ибо, когда один чистый дух непосредственно воздействует на другой, чудеса совершаются без вмешательства Дьявола». Другие оккультисты, в частности Ханейро, утверждали, что XV аркан символизирует «принцип индивидуальной воли; творческий огонь; силу желания; постоянное противоречие, побуждающее дух стремиться к противоположностям; процесс зачатия; раздор; страх и ярость».

В традиции ордена Золотой Зари XV аркан сопоставлялся с XIII («Смертью»), представляя собой разрушительную, динамическую силу Смерти и сковывающую, статичную, но и репродуктивную силу Дьявола. Страх перемен и исчезновения, вселяемый XV арканом, приводит к сохранению силы, жизни и непрерывности существования, а титул этой карты в Золотой Заре был «Владыка Врат Материи или Дитя Сил Времени». Зодиакальным знаком, атрибутированным к этой карте, оставался Козерог.

Р. Уонг, создавший колоду «Таро Золотой Зари» по инструкциям Израэля Регарди, сообщает, что эта карта, соответствующая 26-му пути каббалистического Древа Жизни (Тиферет-Ход), носит название «Обновляющий Разум», и на этом пути практикующий маг смещает свою точку зрения, получает новое видение вещей, задействует внутреннее видение (или «око», а это значение буквы *айин*, соответствующей карте). Скованные же у престола Дьявола фигуры способны воспринимать только то, что говорит им материальный мир, и, таким образом, находятся в рабстве у иллюзии. (Существует колода «Таро Древа Жизни» авторства Кампхаузена и Ван Левена, на картах которой обозначены лишь пути Древа Сефирот, древнееврейские буквы и знаки зодиака в соответствии с традицией Золотой Зари.) В колоде Артура Уэйта «Дьявол» – некое сочетание привычного бафометоподобного «Дьявола» Леви и «Влюбленных» (VI аркана); метафора грехопадения.

¹ Это страшная сказка. Я встретила девушку, которая рассказала, что в детстве была так поражена этой сказкой, что позже могла долгое время читать только «Колобок». Разумеется, Колобка все это уже не страшно. А мы тогда поставили сказкодраму на тему «Красных башмачков», и у тамошней девочки все же выросли новые ножки. И ангел помог.

² Всегда ли стоит отказываться, когда в игру вступает карта «Дьявол» в ее старом известном смысле? Я бы ответила – не всегда. Но нужно взять на себя ответственность за этот риск. Остальное каждый решает сам. Важнее не «зависать» в этой карте (как и в любой другой!), не делать «шаг вперед, а два назад». Самым опасным может быть недостаточное искушение, самообман внутри этого соблазна... это несет гибель и катастрофу и тем, кто внутри ситуации, и окружающим.

В целом, как в оккультных колодах, так и в иных «Дьявол» (XV аркан) действительно часто намекает на риск и нарушение правил... но кто знает и кто скажет, лучше ли остаться в вечном неведении или же узнать на собственном опыте?..

Инструментальный подход

Дьявол часто предлагает инструментальный подход к делу. Для него нет одухотворенности целого, он представляется в наборе деталей, которые можно сложить тем или иным способом, произвольно меняя содержание. В отличие от системной структуры «Императора» (IV аркана) это ловушка и ошибочное представление. Это взгляд и подход Дьявола, который способен видеть лишь сиюминутное и тактически верное, но не целое и не осмысленное. Разъединяющий «Dia-bol» в этом смысле противоположен объединяющему «Sym-bol».

Поэтому скованные цепью мужчина и женщина в этой карте представляют «темное и теневое зеркало» VI аркана: здесь присутствует лишь формальная структура, неживой организм сообщества или пары, здесь начинается тление и разложение, гниение, но не алхимическое и превращающее материю в нечто иное, а разлагающе-ядовитое, зловонное, отравляющее. Формально все может быть прекрасно, но глаза участников и свидетелей закрыты или подернуты пеленой иллюзии, фантазии, рамками приличий, сдержанностью перед авторитетами, даже сугубыми добродетелями: уважением, доверием, добротой, альтруизмом. Однако если система с гнильцой, то и закрытые глаза, и заткнутые уши не помогут: серное зловоние проникнет в ноздри, ядовитая кислота съест кожу. Вновь, как и прежде, перед человеком стоит задача распознать дьявола в любом, пусть даже самом прекрасном и достойном с виду обличье.

Внутренний манипулятор, или Ловушка сценария

Дьявол в переводе с греческого означает «клеветник» или «обманщик». Эта карта часто выпадает в значении рискованной ситуации, необходимости некоего выбора между желаемым, но опасным и стабильным, уже известным. С другой стороны, это может быть риск неизведанного и нового взгляда в противовес привычным способам действий. Во многом смысл остается именно в способе действий, в достижении своих целей – в большей степени, чем в идеалах или принципах. Дьявол не открывает все карты сразу, а предлагает «оправдать средство» или «не торопиться, когда все и так есть». Очень часто, хотя это зависит, прежде всего, от колоды, данная карта, как мы увидим в разделе о Дьяволе-Пане, обозначает влияние «внутреннего манипулятора» (соблазнителя и клеветника), который побуждает нас действовать достаточно привычным и неэффективным или трагическим образом, повторяя наработанный сценарий. Кроме того, это может быть и внешняя фигура, чей голос сливается с голосом нашего «внутреннего манипулятора»: достаточно часто это фигура Искусителя или же Доверенного Лица.

Во время написания этой главы я закончила несколько своих сказок, одну из которых – соответствующую теме XV аркана – приведу здесь.

Сказка о Сером Волке и Красной Шапочке

Жила-была одна хорошая женщина. И у нее была дочь, все звали ее Красная Шапочка, потому что она все время ходила в красной шапочке, которую связала ей мама. Девочка была очень умной и умела разговаривать со зверями. Правда, это мало кто понимал в деревне, и потому ее многие считали «немного того». И совершенно напрасно.

Красная Шапочка выросла, и у нее появились кавалеры. Вначале она жила с белокурым сыном мельника, затем с конопатым сыном рудокопа и, наконец, с ясноглазым сыном дровосека. Когда последний решил жениться, Красная Шапочка была последней, кто этому обрадовался. Потому что женился он на другой. В день его свадьбы, когда свадебный поезд проехал мимо нее, она громко вскрикнула и побежала опрометью в темный лес, к глубокому пруду, к высокой скале, в дикие чащобы.

А в чащобе жил Серый Волк. Красная Шапочка об этом знала, не зря все деревенские мамы говорили маленьким дочуркам об опасностях, которые могут подстергать невинных девочек... ну, в темном лесу. Волк, однако, вовсе не охотился за маленькими девочками, он их на самом деле немного боялся. Когда по лесу весной или летом проходили стайки детей, громко визжали, гонялись друг за другом, смеялись, искали змей, рыдали, ловили лягушек или хохотали до упаду, оставляя после себя палочки от леденцов, огрызки яблок, крошки печенья и пряников, потерянные пуговицы, шнурки, носовые платочки, ленточки, даже тувельки, волк плотно закрывал все окна и двери в доме и не выходил, пока нашествие не закончится. Иногда ему бывало одиноко и грустно в этой сказке, и он выходил по утрам смотреть на птичек, которые летали где-то высоко в небе.

Красная Шапочка бежала по лесу. Она знала, что рано или поздно либо бросится в озеро, либо упадет со скалы, либо стукнется о дерево. Ведь именно об этом ее всегда предупреждала мама... ну и о волках, конечно. И тогда всем, всем станет стыдно и совестно за то, что они сделали. Ведь с хорошими и умными девочками так не поступают!

Красная Шапочка внезапно налетела на Волка. И поначалу испугалась. Не часто в своей жизни она встречала столь волосатых мужчин.

– Э-э-э, – сказал Волк. – Может быть, я чем-то могу вам помочь? – В любовных романах, которые остались ему от бабушки, примерно так выражались все благородные звери, которым вообще хоть что-то светило в брачный сезон.

– Да, да! – тут же закричала Красная Шапочка. – Теперь-то они у меня попляшут. – И бурно разрыдалась на груди у Волка.

Через два дня Волк на ней женился.

Мама Красной Шапочки вначале сильно удивилась, а потом радостно расцеловала молодоженов. Дочка ее стала не хуже других, она теперь тоже замужем. А всем в деревне мама с Красной Шапочкой сказали, что это вовсе не Волк, а Охотник. Просто очень нелюдимый и сильно волосатый. И ведь не погрешили против истины. Они были очень сообразительны, эти мама с дочкой.

И стали Волк с Красной Шапочкой жить-поживать да добра наживать. Волк охотился и приносил в дом еду, снимал шкурки, разделывал тушки, жарил на масле, тушил в вине, варил, запекал в тесте, под сыром или в горшочке, а иногда, на праздники, даже делал свои особенные колбаски. Красная Шапочка обыкновенно сидела у окна и наблюдала за облаками, считала их и все собиралась завести тетрадочку с записью всех их форм, особенностей и классификацией, но никак руки не доходили. Время от времени приходила мама Красной Шапочки, забирала добычу Волка и ехала торговать дичью на ярмарку.

Красная Шапочка часто оставалась дома одна. Ей бывало скучно и грустно, и тогда она жаловалась проходящим мимо зайчикам, белочкам и лисятам о том, как ей грустно и скучно в этом доме. О том, как ее держит взаперти Серый Волк и что однажды – когда-нибудь это наверняка случится! – она пойдет навестить свою бабушку. И о том, какие славные были сын мельника, сын рудокопа и особенно ясноглазый сын дровосека. Иногда она отправлялась проведать знакомых в родной деревне. И рассказывала сельчанам о том, как они с Волк... то есть с Охотником живут в лесу, ходят на охоту, делают замечательные колбаски, какие он ей дарит пушистые шкурки ценного меха, как она составляет запись всех пролетающих на небе облач-

ков и как с ней разговаривают звери... и все зазывала мельника, рудокопа и особенно ясноглазого дровосека к себе в гости. Но те почему-то не приходили...

Со временем Красная Шапочка и Волк обзавелись детьми и расширили свое хозяйство. Теперь у Волка была во владении целая усадьба. Он сам положил фундамент, возвел стены и сверху установил крышу, крытую черепицей, украсил оконные ставни резьбой в зверином стиле, сделал удобные некрутые ступеньки у порога и даже провел дорожку от их дома к главной лесной дороге, чтобы путники, кто бы они ни были, всегда могли найти приют в гостеприимном доме.

Красная Шапочка все чаще стала выходить одна из дому, но отправлялась не в деревню, а в дикий лес, где подолгу бродила, оставляя на колючем кустарнике лоскутки своей когда-то праздничной одежды с кружевами, теряя перчатки, заколки... Она все меньше заботилась о себе, ее волосы были не стрижены и не причесаны, она перестала стричь ногти на пальцах рук и ног, брить подмышки и делать яблочно-овсяные или клубничные маски на лицо. Но каждую ночь она выгоняла своего мужа из спальни и перед зеркалом торжественно надевала на себя красную шапочку, чувствуя себя неотразимой.

Волк меж тем привык ходить на задних лапах, поседел, слегка полысел, ссутулился. Он настолько часто прижимал свои уши, что теперь его легко было принять за человека, просто очень серого и волосатого. Вечерами он часто заходил в местный трактир, где к нему относились вполне дружелюбно и снисходительно, называли «Старина», хлопали по плечу и наливали бесплатно стаканчик местного кисловатого винца. Когда Волк был достаточно нетрезв, он начинал рассказывать о славной охоте своей молодости... о крупных, свирепых и мудрых волках... о могучих охотниках... о превосходстве своей расы... о безбрежном величии ночного неба с круглой луной и о земле, которая дрожит, цепляется и сама подгоняет во время безумного бега... о возбуждающем запахе крови и страха.

Принцип зла

Известный юнгианский аналитик Роберт Л. Мур в своей книге «Встреча с драконом: столкновение с личной духовной грандиозностью» перечисляет следующие признаки зла», которые можно почерпнуть из мифологии и фольклора:

- зло есть реальность сама по себе;
- присутствие зла ощутимо тогда, когда происходит обесценивание индивидуального, семейного, культурного опыта и уровня, пребывание в своего рода «дремлющей невинности»;
- искажение правды и реальности, ложь;
- зло принимает формы невинности, блага или справедливости, но вместе с тем обладает свойствами безусловной притягательности и неотвратимого соблазна;
- оказываясь вблизи злого влияния, люди теряют пронизательность и бдительность, а духовные и моральные ресурсы иссыкают. Это влияние «заразно»;
- злое начало может проникнуть в ваше сообщество, семью, дом, тело и даже душу до того, как вы поймете, что, собственно, произошло;
- оказавшись внутри, у изначалья, зло начинает подгрызать самые корни личной и социальной жизни, преподнося именно себя центром и смыслом всей жизни. Оно похоже на «черную дыру», могучий вихрь, засасывающий внутрь себя само бытие человека;
- зло способно отрицать реальность смерти и иных человеческих ограничений. Оно предлагает безграничность жизни и существования, потребления и насыщения ею;
- зло узнаваемо по определенным признакам окружения. Зло заразно, потому при взгляде снаружи всегда есть ощущение, что «здесь что-то не так».

Эти признаки вполне могут иметь отношение к аркану «Дьявол», прежде всего старых колод или же в особых, значимых и критических ситуациях. Определить, о чем именно идет речь, можно лишь внутри процесса.

В своей работе *Misterium Conjunctions* К.-Г. Юнг писал: «Однако нашим верящим в цивилизацию оптимистам пора начать понимать, что сил добра недостаточно для того, чтобы создать как рациональный мировой порядок, так и безупречное нравственное поведение индивида, в то время как силы зла настолько сильны, что они угрожают любому порядку и могут загнать

личность в настолько дьявольскую систему, совершающую самые ужасные преступления, что человек, даже являясь нравственным, должен в конце концов забыть о своей нравственной ответственности, чтобы выжить. «Злобность» коллективного человека в наше время приняла самую ужасную форму за всю историю человечества, и только этот стандарт является объективной мерой значительности и незначительности грехов». И «нам нужна более казуистическая тонкость, поскольку сейчас речь уже идет не об искоренении зла, а о сложном искусстве замены большего зла меньшим. Время «огульных заявлений», столь милых сердцу проповедника-моралиста, ибо они представляют его задачу в наиболее выгодном свете, давно прошло. Конфликта также нельзя избежать и с помощью отрицания нравственных ценностей. Сама мысль об этом чужда нашим инстинктам и противоречит природе. Какие бы ни давались нравственные оценки добру и злу, конфликт между ними никогда не будет погашен и никто никогда не сможет забыть о нем. Даже христианин, ощутивший себя свободным от злой воли, когда у него проходит первый восторг, вспоминает о тернии в теле, который не смог вынуть сам святой Павел».

Мы бы хотели отметить, что со времен написания этого текста Юнгом как раз произошла замена огульных обвинений сложной казуистикой. И сейчас в ней много что впуталось: кто террорист, а кто борец за свободу, что есть важные геополитические решения, охрана окружающей среды, суверенная демократия и укрепление вертикали власти и какова цена вопроса. Пора начать выступать против «замены большего зла меньшим», которая может быть ступенькой на пути к Дьяволу (прошу понимать как метафору). Цивилизации нужны новые критерии. Нам думается, что пришло время новых правил, более определенных и точных. Не глобальных и огульных, но определенных и системных, способных различать функционирование систем.

Великий бог Пан

У Алистера Кроули и последователей его традиции Таро XV аркан связан с древнегреческим божеством Паном. Это был бог лесов, полей и пастушеских стад, сын Гермеса, родившийся с козлиными ногами и рогами и с длинной бородой, испугавший мать, но развеселивший всех богов на Олимпе. На людей он может насладить давящий сон в полдень или беспричинный страх. Но даже бессмертные не в силах противостоять его силе: Пан помог самому Зевсу в борьбе с титанами, наслав на последних ужас и слабость. В античной философии Пан воспринимался как божество, объединяющее все сущее. А в предании, изложенном Плутархом, смерть великого Пана была знаком конца античной эпохи... Пан – бог, который умирает... и возрождается. Раннее христианство причисляло его к демоническому миру и называло «бесом полуденным», соблазняющим и пугающим людей. А он вновь появляется на ведьминых шабашах Средневековья и Возрождения, козлоногий, бородатый, непристойный предводитель нимф ли, ведьм...

Эта карта в традиции Золотой Зари соответствует букве *айин*, обозначающей Око, и зодиакальному знаку Козерога. У Кроули «данная карта обозначает творческую энергию в наиболее материальной форме: в зодиаке Козерог приходится на точку зенита. Это самый возвышенный из всех знаков; это горный козел, в порыве вожделения парящий над вершинами земли. Управитель его – Сатурн, символизирующий личность и вечность. В этом знаке экзальтирует Марс, в наилучших своих проявлениях представляющий огненную, материальную энергию творения. Карта эта изображает Пана Пангенетора, Всепорождающего. Это Древо Жизни, представленное на фоне исключительно тонких, сложных и фантастических форм безумия – божественного весеннего безумия, которое уже предчувствуется в созерцательном безумии зимы, ибо Солнце, вступая в этот знак, поворачивает к северу. Корни Древа изображены прозрачными, дабы видны были бесчисленные изливания сока; перед ним стоит гималайский козел с оком в центре лба, олицетворяющий бога Пана на высочайших и самых сокровенных горах Земли. <...> Знак Козерога груб, резок, темен и даже слеп; творческий порыв не принимает в расчет ни доводы разума, ни обычаи, ни голос предусмотрительности. Он божественно неразборчив в средствах, величаво безразличен к цели. <...> Следовательно, формула Дьявола – полное признание и принятие всего сущего. Грубому и бесплодному он радуется не меньше, чем нежному и плодovитому. Все сущее равно приводит его в восторг. Он олицетворяет обре-

тение исступленной радости в каждом явлении, даже в тех, что естественно вызывают отвращение; он превосходит все ограничения; он – Пан; он – Всё» (Кроули А. Книга Тота. Перевод А. Блейз).

Глава 23

«БАШНЯ» (XVI)

Карта «Башня» в старинной традиции именовалась «La Maison de Dieu» («Богадельня», буквально – «Дом Бога») или «La Maison de Feu» («Дом Огня»)¹ и часто ассоциировалась с библейской Вавилонской башней, строители которой хотели добраться до небес, и были за то наказаны различием языков и наречий.

Классическая иконография. Традиционно на этом аркане изображается башня, в которую попадает молния, и та начинает разрушаться. В некоторых исторических колодах карта даже называлась «Молния». Впоследствии появляются две фигуры (обычно мужские), падающие с башни.

Внезапная катастрофа

Традиционно эта карта обозначает внезапную катастрофу, социальное падение, разрушение выстроенной системы социальных взаимоотношений. Это именно неожиданные события, «бедствия и разрушения» как во внешней, так и во внутренней жизни. В известном смысле эта карта довольно прямолинейна.

Образ башни обычно связывается с «рукотворными» человеческими построениями, которые внезапно оказываются разрушенными, в силу присутствия изначального изъяна или по необъяснимой «божественной воле». Я бы особенно обратила внимание на этот момент: никогда нельзя сказать, что был непреременный изъян в системе, построенной человеком лично (хотя в случае «Башни» он часто присутствует в более общей системе, к которой принадлежит человек), иногда к этому лучше относиться как к «тому, что случилось» или «иногда случается». На первом этапе переживания катастрофы нет смысла предаваться самообвинениям – время для разумного осознания причин и последствий придет потом.

В колоде «Таро Нового видения» на заднем плане привычной картинке появляется Древо Познания Добра и Зла, с яблоками и змеем-искусителем. Это, с одной стороны, символизирует причину текущего события, соблазн и грехопадение в прошлом, с другой – то, что без такого мятежного шага не было бы и разумного, осознанного человечества. Вслед за символическим смыслом буквальный будет звучать так: «Чтобы наступила зрелость, детство человека и человечества должно пройти». Отсюда все истории о конце Золотого века: теперь об этом прекрасном времени можно только мечтать, ибо оно безвозвратно, как беспечность детства.

Нельзя, однако, не признать, что XVI аркан Таро несет в себе символ освобождения от всего лишнего или сковывающего, от груза с потенциальным изъяном. И это один из способов иметь дело с данной картой: признать хотя бы гипотетически, что в рассматриваемой ситуации «было или могло быть что-то не то». Рэйчел Поллак связывает Башню (XVI) с Колесницей (VII) как $16=1+6=7$. И действительно, в этом аркане часто присутствует мощь и неотвратимость Колесницы, и это колесница и перун карающего бога, божественной силы, уравнивающей силы бытия.

В «Сказочном Таро» Алекса Уколова и Карен Махони Башня очень трагична именно своим предчувствием неминуемой катастрофы. Карта связана с легендой о Дейрдре, которой еще

¹ Некоторые авторы полагают, что «Дом Бога» – это неверное прочтение словосочетания «Дом Огня» на французском: карты часто использовались, части рисунка стирались, и прочесть надписи иногда бывало уже трудно.

при рождении было предсказано, что она принесет гибель многим мужчинам и себе самой. Когда она выросла, то полюбила мужчину, но ее приемный отец Конхобар сам хотел получить ее в жены, и из-за этого случилась большая резня, в которой убили возлюбленного Дейдре, а ее саму взял в жены Конхобар, потом из мести решил отдать другому мужчине, но она покончила с собой, чтобы избежать такого унижения. Это один из самых тяжелых вариантов XVI аркана, которые мне встречались: из него практически нет выхода, есть лишь надежда, что гроза обойдет стороной.

В «Алхимическом Таро» Башня изображена как неудача в Алхимическом Делании: в результате удара молнии треснул сосуд, драгоценные капли эликсира выливаются на землю, их ловит женщина с зажатым между ног подолом платья. Это намекает на искажение мистического процесса, неправильное использование в нем женской энергии.

Освобождение от иллюзии

Есть и другие осмысления этого образа. Так, Салли Николс называет этот аркан «The stroke of liberation» (что-то вроде «Освобождающий удар»). На карте XVI аркана Марсельской колоды она видит уединенную маленькую башенку, которая держала двоих людей в заточении, в уединении и отъединении от мира, в то время как божественная небесная сила, наконец, разрушила тюрьму и освободила затворников. Иногда эту карту связывают с духовным преобразованием (молния) материалистической концепции (башня из камня). Я бы, в свою очередь, не разделяла столь буквально материю и дух. Внезапное «не люблю» будет Башней для влюбленной девушки, которая уже много мечтала о развитии отношений, представляла, что будет дальше, и старалась изо всех сил понравиться партнеру, но никто не упрекнет ее в излишней материалистичности, как и бескультурного¹ молодого человека – в духовном миссионерстве. Меж тем даже такая Башня способна избавить человека от иллюзий.

Можно обратить внимание на само место Башни после Дьявола в последовательности Старших арканов, и тогда крах окажется неминуемым результатом дьявольского искушения. Дьявол мог соблазнить инструментализмом отношений, материальной корыстью или же иллюзорной надеждой и «стопроцентной гарантией», которая оказалась блефом. В результате героя поджидает катастрофа, падение, разрушение.

В «Средневековом Таро Скапини» эта карта отображает именно крах инфантильных представлений о мире: башню подтопляет море или она погружается в зыбучие пески, сверху с ней расправляется гневное черное Солнце, из нее со всех сторон вываливаются детские игрушки и даже «сказочный принц». Это веселая и ужасная карта. В противоположность ей в «Таро Лунатиков» мрачный, подавляющий готический собор, в который попадает молния, выглядит совершенно целым и невредимым. Эта карта – скорее образ пре-Башни Таро, того замкнутого сценария или системы, которая для человека незыблема, страшна и опасна.

Неминуемый конец старого

А Кроули в «Книге Тота» напоминает, что, поскольку карта соответствует еврейской букве *ле*, означающей «рот», и планете Марс, то в самом простом истолковании она «символизирует проявление космической энергии в наиболее грубой ее форме», в частности разрушение сущего огнем, но, кроме того, в его системе эта карта – предтеча Ату XX – «Эон», полного и неотвратимого изменения мира, родственного взгляду Шивы, который способен уничтожить Вселенную (с некоторых точек зрения, она тоже есть не что иное, как иллюзия).

Хайо Банцхаф в книге «Таро и путешествие Героя» связывает значение карты «Башня» преимущественно с освобождением от оков и привычек, уютного и удобного способа жить в мире. На это ему можно возразить, что Старшие арканы – это включение архетипа, Большого Сюжета, неподвластного инструментальному человеческому отношению. Это то, что с нами случается, а не то, что мы можем сделать. И хотя в результате прохождения через опыт аркана «Башня» и способно дать человеку освобождение от оков и прежних привычек или пред-

¹ Такая буквальность, на мой взгляд, совершенно невежлива в романтическом контексте.

ставлений о мире, но оно будет уже следующим этапом. А сама карта представляет собой именно момент переживания краха, конца – пока еще не всего мира (это произойдет в XX аркане), а только индивидуальной его части, своего собственного мирка.

Отличие от карты «Смерть» здесь заключается в том, что Башня в достаточной степени касается не личности и человеческой души или даже плоти, а скорее «одежд и жилища», если мне будет позволена тут эта метафора. В большинстве случаев «катастрофа» происходит в «сделанном мире» человека, придуманном или сконструированном в социальной реальности. Это может быть и культурная революция, и социальные потрясения, и локальное бедствие. То, что необходимо пройти, выжить и не оказаться разрушенным. В отличие от карты «Суд» или «Эон» речь идет о крушении личной или общественной системы, а не о «ветре перемен», не о смене цикла.

Довольно странная и жутковатая после 11 сентября карта колоды Хайндля: здесь изображена высокая, без конца и края башня из стекла и бетона и огненный разлом в ее недрах, сопровождающийся рассыпанием на осколки. Совершенно очевидно, что это символ западной цивилизации и его разрушения.

Вызов карты – необходимость пережить и выжить

Эта карта с достаточной очевидностью требует ответа на вопрос «Что же делать?». В отличие от большинства других карт Старших арканов она и ввергает человека в архетипический катаклизм, и дает ему возможность остаться после всего этого достаточно целым. Возможно, это связано с ожидаемой в одной из последних карт этой части внутренней развитостью личности. Башня – не только про процесс переживания краха, она и про способность его пережить, пройти, интегрировать как опыт. У взрослого человека выделяют обычно четыре фазы переживания сильной потери: оцепенение; острая тоска и поиски утраченного, которые могут продолжаться месяцы и даже годы; дезорганизация и отчаяние; реорганизация. В случае потери близкого человека иногда говорят о пяти стадиях: шок; отрицание произошедшего; агрессия по отношению к другим, себе, самому ушедшему; горевание; примирение с судьбой. Несмотря на то что эти циклы могут много раз повторяться, они должны привести к примирению с судьбой и реорганизации личного жизненного пространства.

Фазу изоляции и переживания трагического опыта в этом аркане показывает «Таро Археона»: обнаженная девушка, согнувшаяся почти в эмбриональной позе, сидит на фоне inferнально алого неба и дыма пожарищ, посреди обломков какого-то храма или иного социального строения. Одна из самых оптимистичных встречавшихся мне Башен – это XVI аркан «Богемские Барочные Коты». Кошки, будто сами, прыгают из разрушающейся башни. Сразу вспоминается, что они при падении способны сразу приземлиться на все четыре лапы. Карта, с одной стороны, говорит об испытаниях, с другой о вере в себя и свои силы, о способности пережить социальные потрясения и остаться самим собой, тем, кто вновь пойдет гулять сам по себе.

Достаточно прямолинейным оказывается XVI аркан «Таро Элементов», здесь его второе название – «Выживание» («Survival», на английском слово звучит гораздо энергичнее и бодрее), а девиз: «Услышь меня, выучи мое слово, ты меня знаешь: я – союз и я же – разъединение». Интересно здесь упоминание о том, что это уже знакомый акт разрушения и воссоединения. Современные психологи считают, что способность горевать появляется в младенческом возрасте и общий цикл реакции на временную потерю материнского объекта «отчаяние-протест-отчуждение-воссоединение» закрепляется, как способ совладать с неприятным переживанием. «Идея включенности переживания утрат в процесс развития проистекает из видения жизни как непрекращающейся последовательности «психосоциальных переходов» с необходимостью, предполагающей отделение от первичных объектов по мере того, как индивид формирует привязанности к новым. Таким образом, способность горевать становится краеугольным камнем внешнего развития им дифференциации»¹.

¹ Шарфф Д. Э. Сексуальные отношения: секс и семья с точки зрения развития объектных отношений. М.; Когито-Центр, 2008. С. 52.

Глава 24

«ЗВЕЗДА» (XVII)

Карта «Звезда» связана изначально со звездой Волхвов, которая возвестила рождение младенца Иисуса и была путеводным знаком для царей-волшебников. В некоторых старых колодах на ней изображались сами волхвы. Встречается также иконография, похожая на XVIII аркан, «Луну» – с двумя астрологами, из которых один смотрит на небо, а другой – на землю (очень интересная тема).

Классическая иконография. Обнаженная женщина стоит на одном колене, держа в руках два сосуда, из которых выливается вода: из одного – в воду, из другого – на сушу. Позади нее два дерева, на одном из них сидит птичка. Вверху – большая звезда («утренняя звезда» Христа) и семь маленьких звезд-планет. Это хрестоматийный образ зодиакального знака Водолея, который вошел в систему Марсельского Таро еще до атрибуции карт Старших арканов знакам зодиака, сделанной орденом Золотой Зари.

Путеводная Звезда и Звезда Судьбы

Карта «Звезда» в системе Таро практически не вызывает конфликтов, споров и даже особых сомнений. Она интуитивно понятна через образ звезды, универсальный для всех культур. В шумеро-аккадской мифологии каждому богу соответствовала своя звезда или планета (светило). Особое значение имела Венера, олицетворением которой в шумерской и семитской мифологиях считалась богиня Инанна, Иштар, Астарты, покровительница любви и войны. Звезда Венеры у греков была пятиконечной (путь планеты Венера на небе также повторяет рисунок пентаграммы), а звезда Иштар у шумеров – то шести-, то семи-, а то и восьмиконечной. В целом связь между символом звезды и различными божествами в мифах была достаточно распространенной, вплоть до обожествления смертных, в качестве звезд взятых на небо (плеяды – дочери Атланта в греческой мифологии и т. д.). Таким образом, звезда могла быть как ориентиром в жизни (как и бог или богиня), так и самим знаком человеческой судьбы – отсюда и легенда о звезде, явившейся знаком рождения мессии для царей-волхвов в христианской легенде. Символические аспекты образа также связаны не только с идеей множественности (звезды в небе – символ необъятного множества), но и с групповой организацией, неким порядком, так как звезды имеют свое место в созвездиях. Потому в ряде мифов герои одной истории становятся звездами одного созвездия. Так и судьба человека бывает тесно, причудливо и необъяснимо связана с судьбами других людей.

У славян считалось, что с рождением человека появляется на небе его двойник – загорается его звезда, а со смертью человека она падает и исчезает. В то же время существовало и обратное представление, что умершие могут после смерти превращаться в звезды. Млечный Путь нередко мифологически воспринимается как путь людских душ, летящих в виде птиц в ирий (рай).

В переживании аркана «Звезда», на тонкой грани рубежа прошлого и будущего, есть переживание «вечного мгновения». Смысл и уникальность жизни, индивидуальности, заключенной в пронзительности актуального переживания вечности. Это прикосновение к бессмертию.

...Больше не будет больно и плохо,
Сегодня не кончится никогда.
Между выдохом каждым и вдохом
С неба летит звезда.
Гаснет звон последнего слога,
И шкатулка вопросов пуста.
Больше не будет больно и плохо,
Сегодня не кончится никогда.

Давай не будем
Завершать картину нашу,
Бросим так, оставив смутные мазки.
И каждый будет сам искать
На ней надежду
Или мрак, сады или пески.

*(Группа «Флер»,
из песни «Сегодня»)*

XVII аркан – это не земные жизненные перипетии, какой она предстает в X аркане («Колесо Фортуны»), это светящаяся точка на небе, неповторимость человеческого существования в огромном множестве людских судеб, прошлых и будущих, тех, что уже погасли и чей свет все еще светит нам. Это ощущение и предчувствие, надежда и предвосхищение своей связи с чем-то неизмеримо большим, чем просто человек, просто жизнь, большим, чем судьба и даже чем смерть.

Это может быть и вера в свое предназначение, и только смутное ощущение осмысленности, и личные устремления, усилия, направленные на трансформацию души.

Вода Мертвая и Живая: воспоминания и надежды

Изливающаяся из сосудов девы вода обычно толкуется как Вода Жизни. Однако сама дуальность, двойственность сосудов (два сосуда, и вода изливается в две разные среды – на землю и в воду) уже намекает на неоднозначность качеств «воды» в разных сосудах. И теперь мы можем дать ей более определенное толкование. Если вспомнить русские народные сказки, то там тоже была вода живая и мертвая. Мертвая вода соединяла человека в одно целое, если он был смертельно ранен или разрублен на кусочки (что не редкость в волшебных сказках), она восстанавливала его целостность. Мы могли бы сравнить это с психологической травмой души человека, когда переживания раны, кровотечения, истощения сил, ужасной боли в психической реальности очень яркие и непосредственны. Тогда действительно нам способна помочь «мертвая вода» – нечто воссоединяющее нас как личность: обычно это значимый прошлый опыт, память и, кроме того, ощущение себя как индивидуальности, восстановление континуальности (продолжительности) восприятия «я». Живая вода способна оживить вновь. Она не просто исцеляет прошлые раны, но дает стимул и жизнь в будущем. Можно истолковать ее как субстанцию самой надежды, веры в лучшее и новое.

...Тебе больно идти,
Тебе трудно дышать,
У тебя вместо сердца
Открытая рана.
Но ты все-таки делаешь
Еще один шаг
Сквозь полынь и терновник
К небесам долгожданным.
И однажды проснутся все ангелы
И откроются двери
Для того, кто умел верить.
И ненастным январским утром
В горах расцветет миндаль
Для того, кто умел ждать.

*(Группа «Флер», из песни
«Для того, кто умел верить»)*

Два сосуда на карте «Звезда» никак не ассоциируются с живой и мертвой водой в англоязычном сообществе в силу отсутствия самого образа, однако в русской культуре подобная связь достаточно очевидна, близка и ощутима. Так происходит преломление и насыщение классического образа новым, дополнительным смыслом.

Идеализм и стремление к высокому

Нагота девы на карте «Звезда» в колоде Уэйта – это символ чистоты, добродетели и истины. Птица на дереве – душа, также символ Воздуха, стихии знака Водолея. Здесь мы видим звезду как символ вечности, света, высоких устремлений, идеалов. Это образ, привлекавший мистиков, духовидцев и поэтов на протяжении многих веков. Звезда – символ иного и истинного смысла жизни, возвышение над земной материей и приближенность к божественному духу.

Вспомним «Синюю звезду»:

Я вырван был из жизни тесной,
Из жизни скудной и простой
Твоей мучительной, чудесной,
Неотвратимой красотой.

И умер я... и видел пламя,
Не виданное никогда:
Пред ослепленными глазами
Светилась синяя звезда...

Июль 1917 г.

Николай Гумилев

Иногда полагают, что синяя звезда Н. Гумилева – это «пламенеющая звезда» масонов, которая знаменует человеческий гений, «луч божественного света», дух, наполняющий всю природу, жизненную силу, ум, направляющий искания на верный путь к Истине и «Зиждителю мира». В этом смысле символ Звезды (как и XVII аркана) – это метафора мистического посвящения, которая будет прослеживаться в различных легендах и у самых разных современных мистиков.

В ряде случаев роль этого принципа в жизни человека «обычного» и мистика, члена мистической школы или течения или же человека мистически-религиозного, может оказаться различной. В большинстве случаев Звезда – это надежда и вера, но не уверенность в цели или обещание. Однако для мистиков Звезда – часто концентрированный избранный путь души, некий уже познаваемый смысл и даже цель. Так, в учении А. Кроули, создателя «Таро Тота», этому принципу посвящен текст из его «Книги Закона»: «Я дарую немислимые радости на земле: уверенность – а не веру – при жизни в том, что будет по смерти; покой несказанный, отдохновение и блаженство; и я не требую взамен никаких жертв, нет ничего прекраснее, чем любить меня» (перевод А. Блейз). Кроме того, именно в телемитской (кроулианской) традиции был утверждён постулат «Каждый мужчина и каждая женщина – звезда».

Звезда в нашей жизни

Переживая период аркана «Звезда», мы можем находиться в состоянии смятения и поиска, равнодушия к бренности и обыденности мира, к тому, что было раньше милым и приятным, а теперь приносит лишь слабую привычную радость. Это сопровождается мечтаниями и фантазиями, иллюзорными, но часто целительными. Нередко это этап выздоровления после душевных травм и ранений. Поиск новых ориентиров и целей, принципов и смысла своих действий, своего предназначения в этой жизни.

Глава 25

«ЛУНА» (XVIII)

Луна – одна из трех символических карт, обозначающих астральные объекты (остальные две – Звезда и Солнце). В самых старых колодах (различных версиях колоды Висконти-

Сфорцы) Луна мало чем отличалась от Звезды и изображала девушку, держащую в руках символ светила. Впоследствии, в Марсельской традиции, появляется изображение двух башен с астрологами или астрономами, которые устремили свой взор в небо. К этой системе относятся и изображение двух собак, животных Дианы-охотницы, римской богини Луны.

Классическая иконография. Две башни по бокам реки или дороги, возле которых сидят две собаки (или собака и волк) и воют на взошедшую на небе огромную Луну с человеческим лицом. С неба падают некие капли. Из пруда выползает рак или краб.

Лунное женское начало

Луна – один из вечных символов – спутников человечества. Ее влияние соотносили с женским принципом, от него зависели приливы и отливы моря, женские циклы (в среднем раз в лунный месяц) и беременность (10 лунных месяцев), земледельческие циклы роста растений. Лунная трансформация от серпа до цельного круга и обратно была символом циклического изменения жизни: рождения, роста, расцвета, угасания, смерти.

Свет Луны темной ночью ассоциировался с ясностью, прозрением, интуицией (вспомним тут и Жрицу Таро). Ее холодность и недоступность отражались в представлениях о девственных богинях, греческой Артемиде и римской Диане-охотнице. Вместе с тем Луна была владычицей ночной жизни, с ее призраками, иллюзиями и видениями. Потому греческая Геката, тройственная богиня перекрестков и ночных дорог, мать привидений и ужасных чудовищ, являла собой темный лик Луны. Такая богиня вызывала и насылала безумие, и представление об этой опасной стороне ночного светила бытует в символическом языке и культурной мифологии и до сих пор: ходящие во сне называются «лунатиками», оборотни обретают свой звериный облик под влиянием полной луны и пр.

Это таинственный и темный мир Великой Матери, дающей рождение и принимающей в свое лоно обратно после смерти. Лунная и призрачная ее природа так непохожа на мир «дневной» Императрицы (III аркан).

По большей части XVIII аркан подается как опасный опыт, некое испытание заколдованной темнотой. Довольно пугающая карта «Луна» в колоде «Таро Нового видения»: здесь солдат (наемник?) с ножом выходит из воды и идет к берегу, по направлению к зрителю. В Таро «78 дверей», напротив, подчеркивается изменчивая природа Луны и ее связь с плодородием: изображена беременная женщина, полная луна и сидящий на стене хамелеон.

Блуждание в лабиринтах бессознательного

Погружение в лабиринты души происходит по различным причинам. Это может быть переживание своего одиночества, социального или экзистенциального, травматических и горестных событий; привычный интровертный уход во внутреннюю реальность, необходимый для поддержания индивидуального уровня понимания себя и мира, глубокая интроспекция и рефлексия. Также встречается творческий способ обращения с символическими пластами бессознательного, через мистические, магические или художественные опыты в искусствах, интуитивное чувствование, поиск неведомого и предчувствие еще не рожденного творения.

В Таро Хайндля на карте «Луна» изображен единорог, волшебный зверь, символизирующий чистоту и праведность; он – тот, кто способен вывести из тьмы и дать свет – не истины, но интуитивного ее различения. Там же в глаза единорогу смотрит рак, выглядывая из своей воды, он как будто тянется ввысь. На Руси единорога звали Индрик-зверь, и, по поверьям, он не выходил из земли, а вскапывал ее изнутри своим рогом, когда же выходил на поверхность, то превращался в камень. Это может намекать на его образ детища Земли и земного аспекта Великой Матери.

В противоположность ясному пониманию аркан «Луна» часто несет именно спутанность, темноту непонимания и потери смысла, блуждание в потемках и закоулках сложных или, наоборот, слишком простых представлений о себе, о других, о мире. Очень странная и меланхоличная эта карта в колоде «Таро Вороньей магии», которая вся как бы находится под знаком этого аркана (этот «перекосяк» или «особое видение» – не редкость среди самостоятельных ху-

дожниц Таро: само постижение и воспроизведение системы «из себя» несет сильный отпечаток принципа Луны). Здесь черные вороны несутся в небо на фоне пронзительно-синей, нездешней, отчаянно-депрессивной луны, в то время как в основании карты запечатлены серебряные символы основных монотеистических религий человечества. Ее значение в этой колоде – лунатизм, безумие, заблуждение.

Одиночество и депрессия, заключенность во внутреннем мире

Депрессия – это всегда подавление, метафора спуска души вниз, когда снижается энергия, теряется целеустремленность, наступает разочарование в идеях и принципах. Это состояние часто наступает в среднем возрасте, когда «оказывается, что в это время ложное Я, рефлекторно сформировавшееся как ответная реакция человека на все злоключения, происходившие с ним в детстве, вступает в конфронтацию с истинным Я, стремящимся найти свое внешнее выражение, и эта конфронтация оказывается необходимой и неизбежной» (Холлис, 2006, с. 89). Оказавшись в депрессии, человек обычно ощущает энергетический спад, теряет представление о дальнейшем пути своего развития и даже саму надежду на возможность перемен. Это состояние близко к восприятию неизбывного внутреннего одиночества и вместе с тем упадка и трагизма ситуации. В стихотворении Ф. Сологуба из сборника «Пламенный круг» (1908) непреходящая тоска и тревога выражены очень узнаваемо, ясно и пронзительно:

*Высока луна Господня.
Тяжко мне.
Истомилась я сегодня
В тишине.*

*Ни одна вокруг не лает
Из подруг.
Скучно, страшно замирает
Все вокруг.*

*В ясных улицах так пусто,
Так мертво.
Не слышать шагов, ни хруста
Ничего.*

*Землю нюхая в тревоге,
Жду я бед.
Слабо пахнет по дороге
Чей-то след.*

*Никого нигде не будит
Быстрый шаг.
Жданный путник, кто ж он будет,
Друг иль враг?*

*Под холодную луною
Я одна.
Нет, невмочь мне, – я завою
У окна.*

*Высока луна Господня,
Высока.
Грусть томит меня сегодня
И тоска.*

*Просыпайтесь, нарушайте
Тишину.
Сестры, сестры! войте, лайте
На луну!*

Экзистенциальные и аналитические психологи поясняют, что депрессия (если она вызвана эмоциональной и актуальной причиной, а не является биологической предрасположенностью) всегда имеет особый смысл, является важным сигналом для человека, что «что-то не так», что «необходима пауза для размышлений» и т.д. Это может быть переживание потери, если из нашей жизни уходит нечто ценное. А по-настоящему проститься с этим можно, лишь осознав все то, хорошее и плохое, что мы воспринимали сквозь само существование того, что было, все то, что мы получили и чего лишились и жить с этим как со зрелым опытом (а не грузом потребности) дальше. В глубине страдания человек может обнаружить для себя некую задачу. Осознание и решение ее способны привести к восстановлению целостности личности и обретению нового смысла. Юнгианская аналитическая психология утверждает, что целью жизни для человека является не счастье, а смысл, и современная практика работы с Таро согласуется с этой идеей. Вот как пишет об этом известный аналитик Джеймс Холлис: «Идеи, устремления и практика юнгианской психологии исходят из того, что не существует залитых солнцем лугов и уютных уголков для безмятежного сна: есть душевные омуты, где большую часть жизни и пребывает наша природная сущность и, где зарождаются многие значимые события нашей жизни. Именно в этих омутах формируется и крепнет наша душа, именно в них мы сталкиваемся не только с тяготами жизни, но и с ее достоинством и ее глубочайшим смыслом» (Холлис, 2006, с. 11). Стоит также обратить внимание на слова Дж. Холлиса о том, что «депрессия становится Тенью культуры, целью которой является инфантильная фантазия об абсолютном счастье» (Холлис, 2006, с. 86).

Переходом от испытаний XVIII аркана к XIX («Солнце») может стать уход из иллюзорного мира, чувство потери, скорбь о том, что осталось в этом Подземном мире, и, наконец, ощущение своего «я», самого себя, готового выйти наружу, во внешнюю среду и жить в реальном мире дальше.

Женский аспект мужского бессознательного

Тут стоит коснуться еще одной темы: лунной природы женского аспекта мужской души – наименее постигаемой, сложно уловимой и неизменно присутствующей природы мужского естества. Это и рай Великих Матерей, призрак Всевластной фигуры и встреча с Невестой-Анимой. Кроме обычного присутствия Анимы в жизни мужчины, о котором написано достаточно, здесь, в немного зловещем сиянии XVIII аркана, мы видим тот ее лик, что проступает на ткани бессознательного, когда женщина в жизни мужчины отсутствует или совершенно неприступна. Об этом упоминал еще К.-Г. Юнг в *Misterium Conjunctions*: «Бессознательное порождает в мужчине определенную женственность, которая проявляется в различных формах и дает толчок к возникновению многочисленных конфликтов. Чем более односторонней является его осознанная, мужская, духовная установка, тем неполноценнее, банальнее и примитивнее будет компенсирующий женский аспект бессознательного. Мужчина, скорее всего, вообще не будет осознавать темные проявления своей натуры, потому что они будут покрыты таким толстым слоем сладчайшей сентиментальности, что он не только сам поверит в обман, но и навяжет это свое мнение другим людям... этот аспект искажается всеми способами, которые женоненавистничество может только придумать для того, чтобы защитить мужское сознание от влияния женщины, в результате чего мужчина становится жертвой непредсказуемых смен настроения и приступов тупой ярости» (Юнг К.-Г. *Misterium Conjunctions*. Р. 221). Лишившись благотворного, ясного мистического влияния Жрицы часто в силу отрицания возвышенности женственности, – мужчина способен заболеть безумием Луны, со всей ее переменчивостью, морочками, глубиной и бездной. При отсутствии зрелых взаимоотношений с различными аспектами женственности в реальной жизни лунные свойства мужчины также прорываются наружу, уподобляясь природе ночного светила. Такие возвышенные представления находят себе подтверждение, пример, в тюремной практике ограничений социального, а, следовательно, и значимого личного общения. Отсюда эмоциональная экзальтация и интимность «писем с зоны»,

отсюда же нарочитая женственность и подчиненность тех, кто был сломлен силой чужой Тени, или же бесприютные блуждания героев шансона, подобные вечному ночному ходу Луны.

Пророческое (трансовое) состояние

Лунной богиней была и Геката, владычица ночных дорог и перекрестков. И действительно, есть методики, опыты и практика путешествий по лабиринтам бессознательного при сохранении осознанности и без потери себя на этом пути. Это обычно мистические и духовные практики различных религий и течений, магические опыты, индивидуальный и неповторимый личный опыт погружения в Бездну и выхода из нее, а потом часто – повторение этого спуска, но уже в творческих поисках. Подобные возможности нам также иллюстрируют некоторые колоды Таро, например «Таро Археона». Здесь обнаженная женщина является смысловым соединением всех положений и фаз Луны, а окружают ее вещие вороны. Это своеобразное доверие опасной, но способной помочь своими неиссякаемыми ресурсами темноте бессознательного.

Глава 26

«СОЛНЦЕ» (XIX)

Третья карта Старших арканов, относящаяся к светилам, – «Солнце». В старых колодах (Висконти-Сфорцы редакции Пьерпонт Морган-Бергамо) на ней изображался мальчик, держащий в руках солнце с мужским ликом. Карта «Солнце» («Sol») есть в колоде Мантенья, и в этой колоде она иллюстрирует миф о падении Фаэтона с солнечной колесницы, однозначный намек на гордыню духа. Стюарт Каплан описывает еще одну старую колоду (д'Эстэ), в которой одноименная карта показывает известную сцену между Александром Великим и Диогеном, который попросил царя не загроживать ему солнце: здесь вновь видится спор между солнцем небесным и солнцем-в-человеке.

В Марсельской традиции на этой карте изображены два мальчика внутри каменной ограды. Стюарт Каплан ассоциирует ее с легендой о Ромуле и Реме, основателях Рима. В других колодах могли встречаться и дети, и взрослые, в блаженной радости бытия. Кроме того, в традиции Уэйта на карте появляется мальчик на белом коне (белый конь – традиционный солярный символ).

Классическая иконография. Два обнаженных ребенка, играющие под защитой ограды, или мальчик на белом коне.

Индивидуальность, восприятие собственной уникальности

Индивидуальность (от *лат.* *individuum* – неделимое, особь) – понятие, обозначающее уникальный набор психологических качеств, свойственных отдельному человеку. При всем внутреннем разнообразии компонентов, при разном уровне их развития и уникальной структуре их связей между собой весь этот комплекс и составляет уникальную структуру личности (то, что в системе Старших арканов мы увидели в IV аркане «Император»), его Эго. Однако именно континуальность (продолжительность во времени) и постоянство восприятия этого неповторимого и Развивающегося комплекса и составляет саму уникальность, индивидуальность личности, воспринимаемой в системе Таро через XIX аркан, «Солнце». Тут можно с любопытством отметить, что он четвертый от конца системы, если считать «Шута» XXII арканом: так Император и Солнце оказываются оба четвертыми позициями от начала или конца системы (это может быть отдельно отмечено при упражнениях прохождения или медитации на Старших арканах по их обусловленному порядку).

В отличие от «Императора» здесь речь идет не столько о социальной организации личности или о ее структуре, сколько о непосредственном восприятии себя и своих качеств, черт и желаний, потребностей с их уникальным потенциалом и собственными ограничениями (ребене-

нок внутри ограды). Это не «работающая система» IV аркана, а уже созревший плод целостной личности (если рассматривать историю развития по порядку Старших арканов) или же только ее «духовное семя». Уровень развития «солнечного семени» может быть различным, и здесь случаются испытания индивидуальности среди конформизма, искушения гордыней и тщеславием при успехе, спорные вопросы эгоцентризма и эгоизма в межличностных отношениях. Вызовом этой карты будет ориентация на себя, но не на свои социальные и личные интересы (как это было бы отчасти в «Императоре»), а на экзистенциальную убежденность в себе самом, в существовании себя самого таким, какой есть.

Прекрасно показан принцип целостности, многослойности и разнообразия в колоде Таро Хайндля: здесь на карте изображено яркое Солнце, под лучами которого греется пышная роза, визуально превосходящая его по размерам. Это своего рода отражение божественного солнечного духовного принципа в земной природе, в самом материальном существовании.

Оптимизм, радость, удача, жизненная сила

Традиционными значениями этой карты в гадательной традиции толкования являются сугубо приятные и положительные явления: успех, достижения, удовлетворение; дружба, верность, помолвка, удачный брак; творческие успехи (через родство Солнца с Аполлоном), освобождение и др. Это связано с сугубо и принципиально положительной символикой дневного светила (его темный аспект, так называемое Черное Солнце, всегда воспринимается как «анти-Солнце»). И мы не можем не отметить важности его «знакового» значения во многих техниках, кроме сугубо психологических и диагностических. Ярko этот чрезвычайно позитивный аспект XIX аркана встречается в «детских» колодах, ориентированных если не на детей, то на «детские сюжеты» и определенное «мировосприятие добрых сказок». Такова, например, колода «Причудливое Таро», и в ней «Солнце» имеет вид радостной феечки посреди цветочного луга, тянущейся поутру к приветливо подмигивающему солнцу.

Восприятие принципа этой карты как не только оптимистичной радости, но и достаточной наивности, инфантильности и упрямства заметно в колоде «Таро Введьм» (а именно «Witchy Tarot», существует несколько колод с похожим названием). В ней маленькая ведьмочка сидит на упрямом ослике, который никуда не собирается ехать, и пытается как-то с этим справиться.

А вот в, казалось бы, «детской» колоде «Таро Страны чудес» XIX аркан является изображением сцены, где Алиса встречается с Шалтаем-Болтаем, яйцеобразным существом, сидящим на высокой стене, откуда он может в любой момент свалиться, но его необходимо при этом вернуть обратно. Это прекрасное трикстерское отображение солнечной символики: целостность яйца, значимость его нахождения на высоте, регулярные падения и необходимость возвращения обратно.

Солнце и «близнецный миф»

Семантика Солнца в традиционных культурах тесно связана с мифом о близнецах. Их мы видим в классической иконографии Старших арканов. Близнецные мифы рассказывают о братьях – соперниках или союзниках, иногда – о брате и сестре. Достаточно часто описания сиблингов столь различны, что один из них представляются во всем хорошим, другой же – во всем плохом. В других описаниях близнецы просто слишком разные и являют собой два принципиально разных начала, например зиму и лето. Эти ассоциации могут быть связаны с образами «солнца на небе» и «солнца под землей» для архического человека, а, кроме того, с различной природой светила, только освещающего землю зимой и сильно согревающего ее летом. Особую роль близнецные культы играют в религиях с дуальной организацией космоса.

В культурной западноевропейской традиции тема рожденных близнецов сменяется темой двойничества индивидуума. Так, в романтизме особую роль начинает играть тема «темного двойника» человека, знака или спутника дурных обстоятельств и невиданных испытаний. Это тема Тени, которую отбрасывает человек благодаря Солнцу, а, следовательно, она – вечная спутница и Солнца, и человека, своего рода подобие Черного Солнца, темного аспекта самого светила.

В системе Таро присутствует тема близнецов, однако в большинстве случаев они не дифференцированы, а, наоборот, являют собой единение и союз. Лишь проблесками мы можем увидеть в современном Таро отзвуки темного лика Солнца. Например, в «Таро Археона»: яркая фигура красно-желтых тонов в позе блаженного танца, а вокруг будто слетают с нее темные маски гневных темных солнц.

Целостность (Самость)

Принцип целостности сейчас удобнее всего рассмотреть через термин «самость» аналитической психологии, сам архетип целостности. К.-Г. Юнг символически представлял его в образе младенца, круга или мандалы (круга в квадрате), что соответствует и иконографии XIX аркана Таро (квадрат также воспринимается Юнгом как символ четверичности и самости, но в Таро он принадлежит IV аркану, «Императору» – это еще одно доказательство невозможности просто соединить две символические системы, их можно лишь иногда соотносить). Самость, по Юнгу, – это величина, управляющая сознательным Я, которая, являясь архетипом, охватывает не только сознательную (как Наблюдающее Эго У. Джеймса) часть психики, но и ее бессознательную часть. Именно эта двойственность природы роднит архетипы Юнга с принципом карт Таро, которые всегда отчасти осознанны, отчасти подлежат осознанию, а в какой-то части не будут осознаны никогда. Вернувшись к XIX аркану и его достаточному соответствию архетипу самости, отметим особое отношение к последнему в юнгианской традиции как к «совершеннейшему выражению той комбинации судьбы, которую называют индивидуальностью».

Из интересных и особенных изображений XIX аркана следует обратить внимание на «Таро Фантастических существ», где Солнце представлено крылатым львом, стоящим в лучах света на вершине горы. Крылатый лев в раннехристианской традиции – символ Воскрешения, что подразумевало собой именно воскрешение духа. В «Таро Святых» эта карта, что неудивительно, представлена фигурой Иисуса Христа.

Глава 27

«СУД» (XX)

Эта карта недвусмысленно посвящена христианскому представлению о Страшном суде, акте повторного возвращения на землю Иисуса Христа с тем, чтобы судить людей, отделяя праведных от неправедных. Это также та карта, значение которой меняется в настоящий момент. На картах старых колод обычно изображался трубящий архангел, поднимающий из гробов мертвых. В новых колодах Суд воспринимается скорее как Возрождение, потому иконография может быть произвольной. В кроулианской традиции карта называется «Эон» и знаменует начало нового мирового периода, соответственно, иконография в этой традиции подчинена идее смены эпох, выраженной одновременно масштабно и таинственно.

Классическая иконография. Трубящий архангел и поднимающиеся из склепов зрелый мужчина, женщина и ребенок.

Переоценка мира

Эта карта, наравне с XV арканом, несет ясный отпечаток характерного христианского мировоззрения, однако говорит нам – как и Дьявол – о вечных ценностных понятиях человеческого бытия. Суд – это переоценка мира, определение того, что хорошо, а что плохо (было, есть или может быть таковым). В этом есть сугубая данность, в отличие от колебания чаш весов в руках Справедливости. XI аркан – это внутренняя мера оценки, вполне личная и ситуативная; ее вердикт связан с подбором данных, обстоятельств, перебором и определением каждого и,

наконец, волевым решением. XX аркан – это само решение, притом уже без колебания; это глобальная оценка миру или миром (как мы помним, принципы Старших арканов могут быть проявлены как человеком, так и миром по отношению к человеку или же спроецированы человеком на определенные аспекты окружающего мира).

В христианской картине мира это принятие высшего божественного и окончательного суда. При отношении к этому явлению как к метафоре внутренней жизни индивидуума это станет очень серьезной переоценкой восприятия своей реальности. Это может быть оценка собственных достижений и усилий, своих взаимодействий с другими людьми и их влияния на судьбу человека, представления об окружающем мире, которое непосредственно отразится на дальнейшей жизни человека. Традиционный Суд всегда нечеловечески, надличностно требователен. И это действительно возможность очиститься от грехов, своих или чужих, от прошлого. И я бы сказала, что в таком случае речь тут идет не столько о прощении, сколько о прощании. Это время подвести итоги, хорошие или дурные, своих или чужих поступков. И шанс перейти на другой этап, в иной период своей жизни. Само индивидуальное решение о том, «что это за мир», «с кем я был» и «кто я есть», «к чему я иду», влияет на то, что случится дальше. Отсюда непримиримость этой вселенской потребности в окончательном, хотя бы на данном этапе, решении.

А помогает в нем правильное прохождение предыдущих арканов, в особенности Солнца, которое является символом индивидуальности и связи с божественным началом. Определенный уровень восприятия XIX аркана, эгоцентричное ли это заукливание в собственном Эго или индивидуальное стремление к божественному началу, честность перед собой и искренность или же ослепленность сиянием неких идей, безусловно влияет на наступление Суда и его проживание.

Интересно сравнить проявления Суда и Башни. В последней карте есть еще личная болезненность крушения мира, попытка совладать с этим и все же – освобождение. В XX аркане меняется не только личный, приватный мир с представлениями о нем, но и представление о себе и мире в целом – он больше никогда не будет таким же, как прежде. Глобальное изменение все равно происходит, остается только присоединиться к этому процессу. Так, процесс переживания Суда по сравнению с Башней менее лично болезнен, но более глобален в своей трансформации: так можно переживать боль от сильного и внезапного удара, а потом получить известие о необходимости госпитализации. XX аркан – это всегда процесс более глобальный, чем мы сами наедине с собой (даже в случае сугубо психических переживаний это будет «я наедине с миром, и у нас период больших изменений»).

Возрождение к новому этапу жизни

В современных колодах XX аркан часто звучит более мягко и приглаженно. В соответствии с тенденцией к политкорректному признанию многообразия форм существования популярная культура Таро приняла идею Суда как обновление, возрождение, скорее радостное и приятное, в меру серьезное, но не трагичное. Этому подходу способствует и постфеминистская идеологическая направленность на уравнивание различных возможностей и проявлений, и природно-женская ориентация на естественные изменения происходящего, в противовес волевым маскулинным решениям. Здесь мы можем вспомнить и характерные типы тендерных инициации: испытания воли, силы и мужества у мужчин и природные, связанные с биологическими изменениями – у женщин. Суд – карта перехода в новое качество, и в маскулинной патриархальной христианской культуре она будет звучать как Глас Бога, отмеривающий свой удел каждому, а в феминной современной культуре нью-эйдж это будет естественное принятие изменений как данности. Так, в «Таро Ведьм» XX карта показывает нам осенний шабаш, на котором собрались три ведьмы, представляющие три ипостаси женственности, – дева, зрелая женщина и старуха, а сверху на них поглядывает черный ворон. Это подведение итогов года, времени урожая. Очень мягка и приятна эта карта в талантливой нью-эйджевской колоде «Таро Метаморфоз»: здесь и вовсе изображено фантазийное сказочное сооружение с открытыми воротами, приглашающими путника войти по дорожке с одуванчиками, и трель какого-то существа, сидящего на крыше.

Если говорить о личных приоритетах, то я предпочитаю более драматические сюжеты: меня не привлекают тихие, спокойные естественные изменения в конце системы, где требуются мощные аккорды, так же как отталкивает представление о Гласе Бога, который все расставит по местам, без всякого личного участия в этом человека. Мне очень нравится и близка карта Суд из «Таро Лунатиков». Здесь, закрыв глаза, с рисунком ангельского крылышка на щеке, приложила к губам трубу юная девушка. Неподалеку стоят некие фигуры возле своих гробов. Для меня это призыв к честности, искренности перед собой, пусть и приводящей к грусти. Кроме того, осмысление прошлого, в котором остались и прежде значимые люди, и какие-то собственные образы.

Интересна и многозначна эта карта в «Богемском Готическом Таро». Здесь присутствуют три важных аспекта, выраженные в трех фигурах карты: кости в склепе (то, что мы оставляем), возрожденный человек, снимающий с себя саван (та, преобразующаяся часть нас самих), и сосредоточенный андрогинный ангел, мягко призывающий к чему-то (контакт с божественной частью души).

Наступление нового Эона

Алистер Кроули в своих инструкциях к картам поясняет, что ему пришлось отойти от традиционной иконографии карты, с тем, чтобы сохранить ее смысл. Для него это был ключ к смене эпох, смене эонов. Последняя такая смена произошла, согласно его философско-магической системе, в 1904 году, когда наступил Эон огненного бога Гора. (Бог Гор сменил бога Осириса на престоле Иерофанта – это важное уточнение для понимания системы значений кроулианской традиции Таро.) Потому карта в кроулианской традиции называется «Эон».

На карте колоды Тота «в верхней части карты располагается тело Нут, звездной богини, олицетворяющей категорию безграничных возможностей. Ее супруг, Хадит, – вездесущая точка зрения, единственная философски убедительная концепция реальности. Он изображен в виде огненного шара, символизирующего вечную энергию и крылатого в ознаменование присущей ему способности к Движению. От их брачного союза рождается сынок Гор, которого мы называем особым именем Херу-ра-ха» (Кроули А. Книга Тота. Перевод А. Блейз).

Переход от одного эона к другому сопровождается уничтожением старого мира», которое становится концом света для тех, кто не способен принять саму возможность изменений духовных принципов времени. Это кризис мировоззрения и мировосприятия. В традиции Кроули создана также колода Хайндля. Здесь карта «Эон» показана как рождение нового мира из тай-

Глава 28

«МИР» (XXI)

Карта «Мир» (XXI) как Вселенная первоначально имела значение «Град Божий», который, по мнению Блаженного Августина, будут населять праведники после Страшного суда (XX). В ряде современных колод, в том числе в кроулианской традиции, эта карта называется «Вселенная» («Universe»).

Классическая иконография. В Марсельской традиции и традиции Уэйта изображается полюбленная танцующая женщина с двумя жезлами в руках. Этот образ обрамляется венком в форме эллипса; по углам карты расположены орел, бык, лев и человек (евангелические животные в христианской традиции и символы колен Израилевых в иудейской). В современных колодах эти четыре фигуры заменяются символами четырех элементов. Графически карта отображает мандорлу (или *vesica piscis*, *рыбий пузырь*), вписанную в круг, затем в квадрат, обрамленный четырьмя кругами, что напоминает нам о символике мандалы.

Град Небесный

«О Граде Божьем» – так называлось сочинение святого Августина, которое было написано в V веке н. э. Автор разделял жителей Града Праведников и Града Нечестивцев, полагая, что ныне они живут вместе, а после Страшного суда вновь будут обитать разрозненно. Потому Град Небесный – это обитель праведных после Суда, а также само по себе сообщество людей, «живущих в Боге», в отличие от всех остальных, живущих в «Граде Земном». В Граде Земном человек любит лишь себя и ищет себе славы, в Граде Небесном он любит Бога, ищет славы для Бога. Оба Града имеют своих ангелов-покровителей, восставшие ангелы Града Земного противопоставлены сохранившим верность ангелам Града Небесного. Это карта высшего смысла, находящегося за пределами умозрительного постижения, за пределами того мира, в котором мы находимся сейчас.

В современной киномифологической фантастике похожее противопоставление двух небесных сил отражено в сериале «Вавилон-5». В нем две высшие расы варлонцев и теней помогают (в меру своих представлений о своей миссии) более поздним расам, в том числе людям. Это приводит к войне между цивилизациями, пока Высшее существо не призывает их уйти из мира, дав расам-потомкам шанс стать самостоятельными. Я привела именно этот пример здесь еще и потому, что сам жанр научной, космической фантастики – это фантазии о мире будущего, мире ином и даже Граде Небесном, если речь идет о космических кораблях и иных планетах. Интересно и современное отношение к этой старой идее борьбы двух небесных сил за душу (а значит, принципы, идеи и смыслы жизни) смертного и разумного существа. В наше время более актуальной становится идея самостоятельного выбора, индивидуации человека, народа, вида.

В колоде Висконти-Сфорцы карта «Мир» представлена двумя путями (изображение обнаженных, иногда крылатых младенцев, соединивших в себе черты христианских ангелов и античных эротов), держащими над собой сферу с Градом Небесным.

Очень безличной оказалась XXI карта колоды «Таро Элементов». На ней соблюдена геометрическая иконография традиционного Мира, однако она названа «Эон», как XX Ату кроулианской традиции. На ней изображено лицо, обрамленное крыльями, будто парящее в воздухе и окруженное Уроборосом, змеем, кусающим свой хвост и повторяющим форму мандорлы (миндалины). По четырем же углам расположены символы четырех элементов – Огня, Воды, Воздуха и Земли. Эта карта мне видится тем самым надличностным и сугубо идейным, умозрительным представлением о Граде Небесном, вне эмоций, переживаний и чувств, откровен-

Наиболее полное воплощение

Карта «Мир» является последней в порядке следования Старших арканов, предваряя неуловимого «Шута» (0), который в мистическом смысле является совершенным Ничто без начала и конца. Так об этом пишет А. Кроули: «Первая и самая очевидная особенность этой карты – то, что она стоит на последнем месте, а, следовательно, является противоположностью и дополнением Дурака. Она соответствует букве *tav*, так что две эти карты вместе образуют [древнееврейское] слово *Ath*, означающее «Сущность». Таким образом, все сущее отображено в последовательности, начало и конец образуют две эти карты. Начало представляло собой Ничто; следовательно, концом также быть Ничто, но Ничто в его полной развертке, как объяснялось выше. За основу для этой развертки взято число 4, а не 2, – отчасти, несомненно, ради удобства, чтобы расширить «универсум рассуждений», а отчасти для того, чтобы акцентировать идею ограничения» (Кроули А. Книга Тота. Перевод А. Блейз). Пояснения дает и Лон Майло Дюкетт: «Таким образом, в наивысшем своем смысле данная карта обозначает завершение Великого Делания, точно так же как Ату 0, Дурак, обозначал его начало. Дурак – это небытие, устремляющееся к проявлению; Вселенная – это проявление, исполнившее свою задачу и готовое к возвращению. Двадцать карт, расположенные между ними, описывают Великое Делание и его исполнителей на разных стадиях. Поэтому Вселенная представлена в облике девы – последней буквы Тетраграмматона» (Duquette L. Understanding Aleister Crowley's Thoth Tarot. Перевод А. Блейз). В традиции соотношения Старших арканов с древнееврейскими буквами карта соответствует крестообразной букве *tav*; символика креста наблюдается и в иконографии изображения (четыре фигуры по углам). Крест – традиционный культовый символ пространства космоса, упорядоченного и познаваемого аспекта Вселенной в противовес Хаосу небытия. Число Четыре, благодаря умножению пары (Двойки), создает самовоспроизводящуюся систему: в каббалистической традиции символизма это Отец, Мать, Сын и Дочь.

XXI аркан (или Ату, в кроулианской традиции) – это совершенное бытие, граничащее с небытием и растворением. Отсюда смысл разнообразия всех возможностей мира в достаточно сюжетных колодах и экзистенциальный восторг, смешанный с трепетом ужаса в мистических колодах.

В колоде Хайндля на карте «Мир» изображен змей Ёрмунганд. В скандинавской мифологии он служит «поясом мира», обозначая предел Космосу. В эсхатологической традиции этой космологии Ёрмунганд будет повержен в День Гибели богов, и мир будет разрушен. В карте колоды Хайндля Ёрмунганд выдыхает пламя изо рта, и мы не уверены, не начало ли это Конца всего мира. (Стоит отметить, что змей является часто встречающейся фигурой в современных картах XXI аркана.)

■ В «Таро Археона» эта карта представлена в виде высокого дерева с ярко-желтой листвой на фоне лазурного звездного неба. Контур этого дерева повторяется в единственном желтом листе, по размеру равному самому дереву. Так воплощена идея наиболее полного развития, окончания цикла и начала нового. В современных нью-эйджевских колодах символ дерева вообще достаточно популярен в иконографии этого аркана. Однако это одна из самых лаконичных и емких по смыслу вариаций Мира в современном Таро.

Экзистенциальное переживание (целостность в бесконечности)

Одна из самых надличностных карт в колоде Таро, «Мир» может обозначать определенно-го рода экзистенциальное переживание целостности внутри растворенности в мире, в бесконечности. В колоде Тота этот аспект ассоциируется у меня с изображенной в центре карты лентой Мёбиуса с тремя витками, символом бесконечности и целостности.

На эту тему сложно говорить не только обыденным, но и научным или даже метафорическим, но личным языком. Потому я вспомню песню группы «Флёр» «Сердце Мира»:

*Суть всех вещей
видится мне
как нераскрытый бутон...
Жадно вдыхаю,
может, узнаю то,
что не знает никто...*

*Сердце мира
бьется с моим в такт,
Сердце мира
пульсирует в хрупких цветах.*

*Суть всех вещей –
на глубине,
где-то у самого дна...
В каждом приливе,
в каждом отливе –
свой ритм и своя луна...*

.. . . .

*Сердце мира
еще не открыто никем,
Сердце мира –
голубь на детской руке...*

В «Таро Внутреннего ребенка» мы видим младенца, смотрящего на Землю, как будто видимую из космоса, и лунный полумесяц невдалеке... ребенка с отчетливым алым символическим сердцем в груди.

Глава 29

ТАРО И ПУТЬ ИНДИВИДУАЦИИ

Исторически сложившиеся символические системы, как правило, демонстрируют семантический ряд, развитие сюжета, схожие со значимым мифологическим паттерном развития личности. Карты Старших арканов в своей последовательности нередко представляются как архетипический путь Героя. Хайо Банцхаф привязывает этот путь к системе Дж. Кемпбелла, другие авторы, в частности Тереза Михельсен, ориентируются на собственные представления. Мы тоже рассмотрим этот порядок как линию развития классического символического сюжета.

0. «Шут».

Невинный дурак, обычный герой сказки, начинает свое героическое путешествие. В некоторых случаях его успех будет зависеть целиком от «дурацкой» непосредственности и простоты. (Но, забегаая вперед, скажу, что тогда герой доходит лишь до X аркана, «Колеса Фортуны».)

1. Маг.

Главный герой обучается некоему навыку или же проявляет какую-то удивительную способность. Также возможно его обучение у какого-то мастера или встреча с «инициирующим магом», превращающим простака в иное существо. Ряд сказок и символических историй могут закончиться на этом этапе. Это будут истории об удивительном достижении мастерства. Об этом повествуют часто местные легенды: жил-был простой парень, а потом с ним случилось что-то невероятное, и он стал кем-то другим.

2. «Верховная Жрица» («Жрица»).

В истории героя это может быть появление волшебной и таинственной помощницы, непознаваемой по своей природе. Герой еще не слишком искушен, чтобы знать правду или понимать действительность. Разные таинственные старушки у воды как нельзя более подходят для роли Верховной Жрицы. Главному герою эта встреча дает опыт контакта с мистическим неизведанным, обусловленным вместе с тем своими правилами и собственной осмысленностью (в этом отличие этого этапа от более поздней Луны, когда герою необходимо самому спуститься в бездны бессознательного; здесь же оно само к нему является во вполне определенной, хотя и непонятной форме).

3. «Императрица».

Эта карта может обозначать как благодетельную женскую фигуру в истории героя, так и любой другой опыт получения щедрого дара и благоволения. И это важное переживание, необходимое для успешного продолжения пути.

4. «Император».

Эта карта обычно означает верховную власть и подчиненную ей структуру. Пока сила принадлежит королю или царю. Но задача героя – признание этой власти и встраивание в общую структуру (свою личную власть и силу он получит потом). Как фигура отца входит в жизнь ребенка за фигурой матери, так и отцовские фигуры в Таро идут следом за материнскими. Это конец частной жизни и вступление в социальную структуру.

5. «Иерофант».

Иерофант появляется в сказках и символических историях в качестве учителя и наставника. В ряде культур его значимость огромна: это мистический учитель, гуру или наставник в науках, волшебник, бард. «Иерофант» дает герою представление о правилах, традиции и некоей человеческой общности.

6. «Влюбленные».

Герой уже обладает всеми ресурсами для самостоятельного выбора. Это момент выбора и решения, иногда – встречи со своей будущей парой. Основным смыслом состоит в расширении своего опыта за счет «присоединения» нового аспекта реальности.

7. «Колесница».

Здесь герой или героиня пускается в путь, чаще одержимый идеей, задачей, целью. Или же оказавшись несомым, ведомым некоей неведомой силой.

8. «Справедливость» или «Сила»

Справедливость часто представляет серию заданий или проверок героя на понимание им правил; иногда их необходимо соблюдать, иногда нарушать. Ответ заранее неизвестен. Ошибка же в любом случае будет провинностью. Это может быть испытание доброты или твердости, честности или хитрости. Таким образом, герой сам выстраивает себя и свой дальнейший путь. В ряде сказок после удачного выполнения задания следует счастливая развязка: герой доказал свою адекватность в социуме. Но так бывает не всегда, и система Таро предлагает дальнейшее странствие.

На этом месте может стоять и карта «Сила». Тогда герою предстоит силовое испытание, что тоже входит в представление о решающем подвиге этого этапа.

9. «Отшельник».

Эта карта вновь может представать в виде мудрого помощника, но на этот раз герой уже понимает, о чем идет речь, кто он или что от него требуется. Также понимание этого может прийти и самостоятельно. Неудивительно, что осознание приходит после испытания себя VIII арканом, но также это может быть и удрученное, печальное осознание последствий ошибки предыдущего этапа и поиск нового решения.

10. «Колесо Фортуны».

После того как герой узнает свою истинную природу, с ним случается нечто неожиданное и необыкновенное, как награда или же новое испытание.

11. «Сила».

Мы уже говорили, что карты «Сила» и «Справедливость» чередуются в разных системах. С точки зрения прохождения мифологического пути они способны быть взаимозаменяемыми как испытания силы и воли (Сила) или же точного соответствия некоей неожиданной ситуации (Справедливость).

12. «Повешенный».

Это внезапное наступление неопределенности, может быть кризис идентификации, понимание своего места в мире, который встал с ног на голову. Это неизвестность, существование в отрыве от прошлого и пока без будущего в неизменном, бесконечно длящемся моменте. Ключевое переживание этого этапа – неизвестность. Также это может быть жертва и самопожертвование.

Эта карта заменила в историческом Таро карту четвертой добродетели – Благоразумие. И с этой карты начинается совершенно уникальный путь героя. А испытание «Повешенного» оказывается ключевым для всей истории.

13. «Смерть».

На этом этапе герой перестает оглядываться назад и прощается с прошлым. В ряде случаев это может быть и спуск в Подземный мир смерти, с оставлением позади всего, что было. Здесь героиня смотрит в лицо смерти и может на некоторое время остаться во тьме, а в некоторых мифах и сказках даже стать женой Подземного Царя. В качестве платы за вход в Нижний мир от нее, как от Инанны, может потребоваться отказ от всего, чем она владела на земле.

14. «Умеренность».

Добродетель Умеренность XIV аркана в настоящее время часто воспринимается как Алхимическое Делание, по большей части из-за аллегорической фигуры, смешивающей жидкости из двух сосудов (изначально это разбавление вина водой). В мифологическом или сказочном сюжете этому этапу соответствует терпеливое ожидание, сосредоточенность на своем деле без всякой определенной надежды на успех. Это частая ситуация женских мифов и сказок: прядущая полотно Пенелопа, смиренная Психея. Да и в мужских мифах и сказках это часто неспешный, но необходимый труд, служение некоей цели.

15. «Дьявол».

Дьявол часто является искушать Героя. Это соблазн и риск, который герой преодолевает, посрамляя Дьявола, или же он поддается соблазну, и это искажает его путь. Это часто рискованный выбор (аналог Влюбленных), который необходимо пройти для индивидуального развития души. Это вызов, который принимает герой, чтобы совершить только свои ошибки и найти единственно свой уникальный духовный путь. Часто это роковая ошибка, которая, тем не менее, ведет к Свету.

16. «Башня».

Эта карта довольно значительное время связывалась с разрушением того, что выстраивалось осознанно и в течение длительного времени: это крах надежд, ожиданий, иллюзий или же внезапная катастрофа вполне честного дела. Однако после Дьявола мы можем ожидать, что причина краха Башни лежит в ловушке Дьявола. Здесь ошибки становятся очевидными, а злой рок – непреодолимым.

Впрочем, есть и иная версия Башни, которую предлагают Салли Николе и Тереза Михельсен. Здесь Башня – освобождение героя от прошлого заточения, от прежнего сценария. Два взгляда на одну и ту же ситуацию могут быть совмещены в символической истории. Так Рапунцель, а вслед за ней и ее возлюбленный были выброшены из высокой башни. Катастрофа случилась и с ними, и с ведьмой – приемной матерью. Но если для ведьмы это разру-

шение ее планов и построений (а Дьяволом, конечно, оказался Принц), то для возлюбленной пары Башня оказывается благом, шансом на новую жизнь.

17. «Звезда».

Звезда дает свет новой цели, надежды и веры в свою удачу несмотря ни на что, невзирая на прежние невзгоды и потери. Это вера брошенной невесты и жены, которая подкладывает в бокал забывшему ее супругу или жениху колечко. Это путь навстречу испытаниям, но и светлой цели у героя, обретшего и потерявшего свою судьбу. Также это может быть иллюзорная, обманчивая надежда, подобная той, что вела Перифоя и Тезея, решивших похитить Персефону, царицу Подземного мира.

18. «Луна».

Луна – нижняя точка падения человеческой души в пучину бессознательного. Однако это необходимая точка путешествия. Так Психея спускается в Подземный мир к Персефоне и засыпает там. Так герои многих сказок ищут ответа в мире мертвых. Всегда есть риск остаться там навсегда, но удачливый герой, как правило, возвращается. Потому Тезея Персефона отпускает из своего царства, а Перифоя – нет.

19. «Солнце».

Здесь герой завершает свою миссию и выходит на солнечный свет, как в прямом, так и в переносном смысле. Парсифаль обретает Святой Грааль, Данте покидает ад, потерявшиеся дети кидаются в объятия отца. Находят друг друга разлученные братья или возлюбленные. Это момент единения и рождения осознанной уникальности души, истинного смысла всей символической истории. Это метафора явления Самости.

20. «Суд»,

»

Ключевая и окончательная трансформация не только героя, но и пространства вокруг него. «Защитное снято, лягушка превращается в прекрасного принца, спящая Красавица просыпается, а Святой Грааль исцеляет больного короля и всю его страну. Зло разоблачено и наказано, а добро получает королевство и принцессу в придачу (или выходит замуж за принца). Это аллюзия на Судный День и приход Царства Божьего, но и символ нашего собственного внутреннего суда и оправдания, которое может наступить, если мы действительно обрели целостность (Тереза Михельсен).

21– «Мир».

История закончилась. Начинается совсем другая...

Порядок и общий набор символических актов в каждой конкретной, индивидуальной или мифологической истории может различаться. Мы также не можем с уверенностью сказать, почему исторически сложился именно такой порядок, ведь это плод работы коллективного бессознательного.

Для того чтобы эта система была осмысленно применима к реальности, мы склонны признать, что хронологически порядок Старших арканов достаточно достоверно проявляется в человеческой действительности на протяжении первых 10–11 карт, от Шута до Колеса Фортуны.

«Шут» (0) и «Маг» (I) могут вполне соотноситься с младенчеством, новым неизвестным миром и овладением навыками. «Жрица» (II) и «Императрица» (III) обычно означают здесь материнское влияние: чередование щедрости и отстраненности, теплоты или холодности, наполненности своего близкого тесного пространства и свободы внешнего мира. «Император» (IV) и «Иерофант» (V) представляют маскулинное и патриархальное начало, социальную реальность в жизни каждого индивида. Это обусловленная родительская любовь отца, в отличие от безусловной любви матери. Это встраивание нового человека в социальную систему (IV) и обучение его моральным нормам и ценностям общности (V). Первые шесть карт (0–VI) – это заложенные основы для полноценного развития личности; недостаток силы какого-либо принципа будет с очевидностью сказываться в дальнейшем, требуя необходимого восполнения и насы-

щения нужной формы. Аркан «Влюбленные» (VI) – это время самостоятельного личного выбора; и обычно это проблематика подросткового возраста. Вызов самостоятельного выбора и принятия личных решений относится к этому периоду, как и переживания «гонки» VII аркана – «Колесницы». Безудержность последней компенсируется освоением индивидуальных способов совладания с внешними и внутренними влияниями по VIII карте – «Сила». Это все навыки, которыми с большим или меньшим успехом овладевает в нужный период подросток и юноша/девушка. IX карта – «Отшельник» не относится к обязательным этапам прохождения, хотя вполне соответствует самокопанию и постижению смысла жизни в юном возрасте. И все же мы можем ожидать явление этого принципа изнутри лишь после вполне успешного совладания с собой и миром по карте «Сила» (VIII). В противном случае страх перед Отшельником будет вновь и вновь возвращать человека к проработке Силы, а то и Колесницы с Влюбленными. Однако мы готовы закончить «обязательный порядок» лишь на карте «Колесо фортуны» (X), принимая его как вступление индивидуума в мир, где он будет управлять и будет управляем причудливыми узорами судьбы. Дальнейший порядок карт в каждой частной жизни будет уникален и неповторим.

Колесо Фортуны (X) в современном Таро – это уже не роковая мощь божественно безупречного инструмента, каждому в свой срок отмеряющего удел. Это удивительная взаимосвязь множества «колесиков», каждое из которых способно запустить Большое колесо личной судьбы или участи многих множеств. Точно так же можно сказать, что и каждая уникальная жизнь состоит из множества маленьких прохождений Старших арканов и некоторого количества крупных подобных циклов, складывающихся в Большое колесо судьбы.

Так, несмотря на различия системного строя Старших карт, и актуального переживания различных архетипических явлений в реальной жизни человека, в упражнениях и продуцировании важных психических и духовных провесов этот порядок может быть принят как базовый при Работе с инструментарием Таро.

Глава 30

ПРОХОЖДЕНИЕ СТАРШИХ АРКАНОВ (ROTA TARO)

Одним из самых интересных упражнений, связанных с постижением принципов Таро, является прохождение Старших арканов. Это своего рода мистическое или символическое путешествие, знакомство с идеями и воплощениями карт. Разновидностью этой техники можно считать практикуемые в группах медитации на Таро или же обсуждения. Однако глубоко значимым оказывается именно индивидуальное прохождение. Я назвала бы его Rota Taro (Дорога Таро).

Это метод достаточно серьезный и ориентированный скорее на людей, способных посвятить около полутора месяцев свободной практике духовных упражнений, интроспекции и осознанию. Я бы сказала, достаточно свободных от обычных забот, требующих адекватной социальной реакции.

Смысл метода состоит в том, чтобы впустить в себя и свой мир, ощутить внутри себя или в мире принципы каждой из карт Старших арканов по их сложившемуся порядку. При этом стоит выбрать одну из колод, по которой это делается. В наше время, как правило, выбирается одна из мистических, оккультных колод, например «Таро Тота» Кроули, известное точностью и яркостью мистических представлений.

В своей практике я проходила это упражнение несколько раз, как по колоде Тота, так и по колоде Хайндля. При этом поводом к началу служило именно мое нахождение в Нулевой карте Шута. Оказавшись в растерянности Небытия, я начинала «космизировать» порядок своего мира. Мне лично кажется рискованным применять эту технику без такого или подобного повода, но это может оказаться моим личным субъективным мнением. Таковым я считаю именно состояние «Шута», Нулевой карты входа в систему.

Проживание каждой карты даст возможность воспринять, ощутить и попятить, пережить принцип каждой карты в той ее форме, что задается колодой, и в том аспекте, который мы способны в настоящий момент получить.

Есть еще один существенный и интересный момент. Проходить порядок Старших арканов можно как от Шута к Миру, так и, наоборот, от Шута (как идущего после Мира) к Магу. При этом предполагается, что от 0 к XXI мы проходим путь личного развития человека (некий общий смысл пути, разумеется), а от 0 к I (через XXI – XX – XIX... и т.д.) – путь магической инициации. При первом опыте подобного рода я ориентировалась, на обычный правильный порядок, пока не выяснилось, что Шут уже прошел, я «непонятно где», а Маг пока не наступил. Оказалось, что это было состояние Мира. Все мои последующие «путешествия» тоже почему-то шли всегда таким образом. Однажды, уже с колодой Хайндля, я попыталась пройти вначале в обратном порядке, а потом развернуться на Шуте и пойти вперед, от Мага к Миру. Но у меня ничего не получилось. Мне пришлось вновь пройти путь от Шута к Магу. Почему так происходит – я точно сказать не могу, однако предпочитаю в таких случаях следовать за естественным ходом событий, если они настолько сильны и красивы.

Каким образом происходит смена принципа? Это наминает ощущаться – сам переход от одного к другому. При достаточном общем понимании принципов карты это получается достаточно наглядно. Кроме того, находится индивидуальный ритм пребывания в каждом принципе. У меня это было обычно два-три дня для колоды Тота Кроули и три-четыре дня для колоды Хайндля, которые постепенно сократились до половины суток в каждой карте. Это было достаточно ощутимо, и продлить срок волевым усилием не выходило.

Очевидный вопрос, на который я готова ответить лишь здесь, под конец: каким образом происходит эта концентрация на принципе? Я думаю, что это достаточно индивидуально. Мне хватило оказаться внутри Шута именно оккультных, сильных колод, ощутить его всем естественным — и выразить внутреннее намерение двигаться дальше. Для ориентации я выставляла карты напротив своего спального или рабочего места, рассматривала их и относилась как к

указателям. Никаких глубоких медитаций не делала, но я и не любительница такого подхода, я пользовалась привычными мне, удобными и достаточно эффективными для себя методами.

Иногда были ошибки: это происходило в самом первом путешествии по колоде Тота. Я внезапно ошибалась и, совершенно неожиданно для себя, пропускала карты или меняла их местами. Тогда их ощущение становилось более резким и спутанным. Ничего страшного вроде бы не произошло. В дальнейшем я относилась к этому более Внимательно. Мне кажется важным в нужный момент начать и непременно довести до конца все путешествие. Являясь индивидуальным ритуалом, техника требует соблюдения принципиальных норм символического действия, в частности доведения до конца, то есть сохранения общей формы. Это дает ритуальной технике возможность оказаться внутри мифологического пространства, не выплескиваясь наружу, в мир (с неопределенными последствиями).

Еще одной разновидностью этой техники может быть изображение принципов карт Таро, но их порядку – то есть рисование картин по эту тему. У меня и у моих подруг есть и такой опыт. Здесь сложнее завершим, работу, пас всех останавливает какой-то принцип, внезапно Вторгаясь в реальность и требуя к себе особенного внимания. И его приходится тогда переживать уже в реальности. Но часть путешествия все же остается воплощенной. Написание литературных или иных опусов на тему Старших арканов в их заданном порядке также оказывается подобием этого ритуального процесса. Так и эта книга стала его воплощением.

Глава 31

«ГРАД НЕБЕСНЫЙ»

Этот метод работы со Старшими арканами является скорее диагностическим, нежели мантическим. Он ориентирован на конструкцию внутреннего мифа человека (мы помним, что Старшие арканы – принципы и архетипические идеи), сложившуюся на настоящий момент. В зависимости от жизненных перемен и потрясении, вызовов и ответов, значимых решений эта картина меняется. Ее можно также назвать отображением семантических конструктов индивидуума и соответственно с этим работать.

Как это делается

Разложите карты Старших арканов на плоскости так, как это было бы интуитивно для вас правильно. Истолкуйте их положение и связи между ними в соответствии с актуальным и достаточно продолжительным жизненным этапом. Попробуйте переставить те карты, которые можете (должна быть внутренняя убежденность, осознание смысла и сила), если это необходимо.

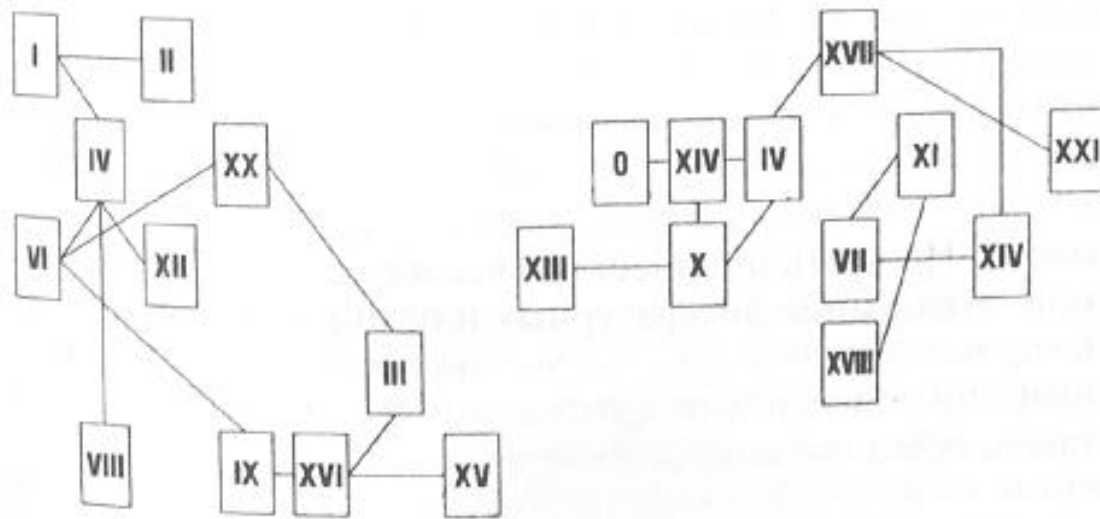

Для примера рассмотрим схему.

Сразу мы можем отметить отсутствие, как отдельных несвязанных фрагментов, так и четкой линейно-прямоугольной формы в схеме. Это нам говорит о достаточной интегрированности различных жизненных аспектов, а также о степени определенной внутренней свободы.

Наверху выделяются две карты с одной стороны – «Маг» и «Жрица», и третья – «Звезда» – на другом фланге. Как правило, карты, находящиеся в верхней части, склонны говорить нам об идеалах и принципах. Здесь, с одной стороны, есть достаточно личные карты, говорящие о понимании и умениях, – и мы можем заметить в их связи исключительно с Иерофантом намек на Персону, презентацию идеального себя в социуме. С другой – Звезда, которая и есть сама идеалистичность, связанная, однако, с Миром, что может говорить о желании перемен, и с Императором, что способно характеризовать человека как достаточно принципиального или идеалистичного по своему характеру.

Иерофант, как моральные и общественные принципы, поддерживает определенный уровень социальных навыков Мага, однако влияет или связан с Влюбленными и Повешенным. Возможно, определенные жесткие принципы мешают сделать выбор и принять решение, и потому можно наблюдать подвешенное состояние неизвестности. В то же время Иерофант в этой связке, где есть четвертая карта – «Сила», может быть одним из участников некоей силовой борьбы: сценарного отстаивания своей позиции по Силе, продавливания своей воли, которое связано с выбором или возможностью некоего союза. Иерофант и Сила в равной мере влияют на чашу весов, на которой находятся Повешенный и Влюбленные, и их сочетание может нам намекать на сильные позиции масти Жезлов в ролевом репертуаре личности (воля, принципы, групповая динамика и сопротивление среде свойственны именно Жезлам). Но отсюда же происходит и внутренний кризис: когда нельзя все решить по эмоциям (Чашам), по общим правилам (Мечам) или просто успокоиться в собственной прагматичности (в дисках), то Жезлы вполне способны напряженно раскачивать лодку внутреннего равновесия.

В свою очередь, Влюбленные связаны со Страшным судом и Отшельником. Критическая ситуация... разрыва отношений, глобальной переоценки мира, одиночества. Суд связан с Императрицей, а Отшельник – с Башней. Тема проясняется – это может оказаться крушение вполне естественных жизненных привычек или реальных планов, более того, связанных со своей женской ролью или со значимой материнской фигурой в окружении или с тем и другим вместе. Здесь я была бы очень осторожной в определениях и в контакте с человеком – расспросила бы о некоторых обстоятельствах. Императрица поразительно связана с Дьяволом, а не только с Башней. Это фигура архетипической Ужасной Матери, возмущающей собственную женскую самостоятельность. Впрочем, тут есть и хорошая новость: ее роль вполне очевидна на данном этапе (хотя, судя по Башне и Дьяволу, так было не всегда).

По схеме, именно Дьявол связывает обе части структуры. И это – тоже критическая точка карты. Его положение в самом низу схемы вместе с Башней делает картину достаточно драматичной. Это подчеркивается Другими нижними картами – парой Сила-Отшельник и Луной. Заметив это, мы можем вновь обратиться к верхним картам, очевидно противопоставленным нижним. Маг-Жрица и Звезда, возвышенное отстраненное понимание, определенные умения и навыки и нерассуждающая вера в лучшее. По сути, это может быть как раз переход от Дьяво-

ла-Башни к Звезде по порядку Старших арканов – впрочем, как и от Луны к Солнцу, судя Достаточной выраженности и силе карты «Солнце».

Достаточно оптимистично выглядит связка Шут-Солнце-Император. Можно описать ее как выраженность индивидуальности, идеалистичность (со Звездой) и уравновешенность (рядом находится Умеренность) Эго на актуальном этапе и при этом достаточную спонтанность и возможную непредсказуемость в сочетании с внутренней убежденностью, уверенностью в себе. На фоне прочих сочетаний это выглядит как выкристаллизовавшееся в испытаниях Эго. Рядом с этим фрагментном располагаются сразу две карты больших изменений, приходящих извне. Это Колесо Фортуны, сочетающее Императора и Солнце в прихотливости судьбы, и Мир, связывающий Звезду и Умеренность. В этом мы вновь можем увидеть надежду на изменения, которые придут извне, поскольку изнутри можно лишь сохранить себя (Солнце–Император), но не обустроить окружающее пространство по своим потребностям (Императрица выглядит опасной и чужой). Колесо Фортуны связано со Смертью; иначе говоря, изменения – это то, что приносит конец отношениям, этапам, периодам (но это может быть и вечное ожидание прощаний).

Осталась лишь Луна, удивительным образом связанная со Справедливостью и Колесницей (а Колесница – с противоположной ей Умеренностью). Я бы предположила, что оценка людей, ситуаций, себя и соответствующие выводы (Справедливость) – это один из двух возможных выходов из меланхолии, запутанности и чувства обреченности. Другой же – это быстрые решительные действия, поездки, триумфальные выезды, социально успешная работа. Судя по связи Колесницы с Умеренностью, успех тут может быть и вполне заслуженным, и подлинно трансформирующим.

В общем и целом структура напоминает этап выхода из кризиса – собственно, переход от XVI аркана к XVII или от XVIII – к XIX на одном из многочисленных витков Колеса судьбы. Традиционные символические системы, в данном случае – карты Таро, предоставляют язык, с помощью которого мы можем описать нашу мифологическую реальность и, осознавая, изменяя ее, как действовать внутри мифа, так и трансформировать собственную обыденную, событийную реальность. Миф буквален и честен. Он способен стать путеводным клубком в темном лесу страхов и надежд, иллюзий, фантазий, запутанности, заблуждений и самообмана. И эта техника, на наш взгляд, способна стать своего рода картографическим инструментом индивидуального мифа.

Глава 32

«ГРАД ЗЕМНОЙ»

Этот метод работы со Старшими арканами может быть как диагностическим, так и мантическим. Он может быть ориентирован на динамику индивидуального мифа человека в настоящий момент или же использоваться для буквальной (и достаточно грубой в силу своей обобщенности) прогностики. Последнее возможно, но я не любительница такого подхода, потому предложу первый способ.

Как это делается

Расклад делается по позициям, представленным 22 сферами (или 23, если в колоде 23 Старших аркана), отражающими значение Старшего аркана, как если бы он был статическим местом действия динамического принципа. Ниже я приведу значение сфер Старших арканов (позиций данного расклада) в его диагностическом прочтении.

0 «Шут». Внутренний вечный ребенок. Спонтанность. Способность принять новое.

I «Маг» Владение навыками, презентация себя.

II «Жрица». Интуитивное знание, понимание природы вещей, внутренняя этика.

- III «Императрица». территориальность и генеративность.
- IV «Император» Иерархия, система, структура, границы
- V «Иерофант». Общественная мораль, традиция и общность, усвоенные правила Суперэго, групповая этика
- VI «Влюбленные». Выбор, принятие решений, партнерство, контакт с Другим
- VII «Колесница». Активное движение вместе с потоком силы
- VIII «Сила». Умение укротить и управлять, силовой сценарий, сценарные игры, внутренний конфликт
- IX «Отшельник». Уединение, рефлексия, интроспекция, поиск себя, индивидуальный путь
- X «Колесо Фортуны». Превратности судьбы и отношение к ним
- XI «Справедливость». Оценка, взвешивание и определение, отказ от неподходящего
- XII «Повешенный». Бездействие, пауза в жизни, неопределенность
- XIII «Смерть». Готовность отпустить. Переход от старого к новому, сепарация. (Этот принцип, при достаточной к нему чувствительности, может вызывать и грусть, и насмешливое трикстерское отыгрывание)
- XIV «Умеренность». Внутреннее распоряжение собой и своим
- XV «Дьявол». Место тревоги. Ловушка сценария
- XVI «Башня». Способность пережить поражение от судьбы
- XVII «Звезда». Идеалы, ожидание, ориентиры
- XVIII «Луна». Сфера выпадения из реальности. Ресурс бессознательного. Блуждание по «лабиринту своего «я»
- XIX «Солнце». Уникальность, индивидуальность, границы самоопределенности
- XX «Суд». Инерция глобальных изменений. Изменение с «чем-то большим, чем я»
- XXI «Мир». Соотношение личной воли с «намерением Вселенной»

Пример последовательного диагностического прочтения:

О «Шут». «Смерть»

Конец чего-то и прощание на месте начала нового. Это может стать позитивным шагом, необходимостью проститься с тем, что дорого, и шагнуть навстречу неизвестности. Но на данном этапе шага вперед еще нет, так что это может быть и детское оплакивание потерянной невинности, страх расстаться с идеалистичным, оптимистичным, наивным представлением о мире. Нам еще придется вернуться к этому моменту после рассмотрения остальных карт.

I «Маг». «Солнце»

Определенное отождествление себя со своими навыками. «Я способен» – оптимистичный вызов этому миру. (Здесь мы вспоминаем про XIII аркан, а также, на всякий случай, берем себе на заметку посмотреть, где находится аркан «Сила». Нет ли здесь силовой борьбы с судьбой?)

II «Жрица». «Влюбленные»

Я работала с колодой «Таро Золотой Зари». В ней VI аркан раскрывает тему не столько союза, сколько вызова и испытания, отчетливо связанных с принятием решения, а, кроме того – тему отношений со своей частью души противоположного пола (а, следовательно, и с партнером). Здесь я бы предположила, что речь идет о попытках интуитивного понимания внутренних и внешних испытаний, связанных с комплементарной частью души – Анимой или Анимусом. Поскольку мужчине, то это отношения с Анимой и со значимыми в жизни женщинами.

III «Императрица». «Справедливость»

Справедливость в этой позиции охлаждает сферу Императрицы, превращая чувства и генеративность, заботу и щедрость, опеку, скорее в инструментальную сферу приложения определенных правил: «Я люблю тебя, потому что так положено». Будь это расклад для женщины, я бы говорила об эмоциональной холодности, здесь же ситуация может быть чуть более тонкой, менее поддающейся прямому влиянию. Возможно, в жизни мужчины важную роль играет архетипический аспект Холодной Матери, проявляющийся везде, где он ищет работу поддержку и признание. Также это может быть и собственная инструментальная забота, функцио-

нальное проявление материнской роли (это свойственно в определенный период вдовцам и разведенным супругам с детьми).

IV «Император». «Умеренность»

Функции Эго, а для мужчины – еще и презентация собственной Персоны, маскулинной социальной роли. Можно сказать, что она внешне довольно слаба, умеренна. Это способность справляться скорее с собой, чем с обстоятельствами. (Вновь хозяйке на заметку: надо посмотреть, что происходит с арканом «Сила».)

V «Иерофант». «Шут»

Удивительное попадание. Это какая-то моральная невинность (в этой колоде – не трикстерство) и опасность от животного начала. Поразительно ее присутствие в сфере морального авторитета, правил и общности. Что возвращает нас к Смерти на месте аркана «Шут»: XIII аркан вымораживает спонтанность нулевого, но нулевой растворяет устои, стабильность этики V. Появляется ощущение, что на настоящий момент выстроена шаткая, но поразительно устойчивая структура.

VI «Влюбленные». «Дьявол»

В сфере выбора, а также партнерских отношений – коварная система, неверные представления и дурной план. Мы можем вспомнить сферу Императрицы и ее возможные изломы, но больше сказать тут нечего. Разве что угол искажения, возможно, сильнее.

VII «Колесница». «Звезда»

Здесь есть гармония между позицией и выпавшей в нее картой. Это идеализм и надежды как принцип движения и сохранения своих стремлений. Здесь я намеренно не сопоставляю этот аспект с другими позициями, чтобы оставить возможность раскрыться позитивной стороне истории.

VIII «Сила». «Император»

Вот наконец-то мы и дождались Силы. Выпадающий в этой позиции Император говорит нам о большом напряжении и личном или лично-социальном конфликте. Однако, сопоставляя эту карту с родной ее сферой и выпавшей там Умеренностью, мы можем полагать, что речь скорее идет о внутренних конфликтах, в ряду которых и выстраивается личность. Это вновь умение справляться с собой более, чем с обстоятельствами.

IX «Отшельник». «Отшельник»

Чистое воплощение принципа. И теперь мы знаем почему. Направленный исключительно внутрь себя Император, не контролирующей территорию государь, вместо жены повенчанный с Правосудием, разумеется, превращается либо в мелкого тирана (но тут не хватает мощи Иерофанта), либо в Отшельника.

X «Колесо Фортуны». «Мир»

Обстоятельства судьбы, ее перипетии и неожиданности кажутся ошарашивающими, шокирующими, непостижимыми. Вновь мы видим последствия контроля над собой и внешней умеренности. Для мужчины это сопряжено с проблемами.

XI «Справедливость». «Луна»

Представления о себе и ближайшем социальном сужении довольно туманны, иллюзорны и даже пессимистичны. Ясность Логоса не озаряет запутанных ситуаций. Меч Справедливости запутался в веревочках Весов.

XII «Повешенный». «Колесо Фортуны»

Повешенный на Колесе Фортуны – это само по себе, красивая метафора, которая может означать вечный спад, съезд вниз по этому самому Колесу судьбы, бесконечное падение. В то же время именно неконтролируемые обстоятельства могут служить (или казаться) причиной состояния подвешенности и неизвестности. Здесь это непостижимость окружающего мира – в

противовес достаточно приемлемому, как кажется, восприятию себя (вспомним сферы III и IV арканов).

XIII «Смерть». «Императрица»

Странный и радикальный поворот. Похоже, Справедливость в сфере Императрицы была еще цветочками, а тут поспели ягоды. Что-то не так «в Датском королевстве»: и в сфере отношений с Анимой, и в собственной продуктивности, и в отношениях со значимыми женщинами.

XIV «Умеренность». «Колесница»

Вновь достаточно мягкий вариант. VII аркан делает движения Умеренности порывистыми и нервными, но отнюдь не мешает ей заниматься своим делом. Похоже, самыми непротиворечивыми принципами в этом раскладе остаются Умеренность и Колесница. Впрочем, вместе они дают хоть и движение, но неловкое, то шагом, то во весь опор, что может или укачать, или выбить из седла.

XV «Дьявол». «Повешенный»

Вот мы, наконец, и пришли к одному из корней ситуации. Негативным сценарием оказывается ничегонеделание, пассивное ожидание в смутном предчувствии перемен, уверенность в себе и равнодушие к миру, который сам позаботится, как ему встать с головы на ноги. К этой идее нас подвели и предыдущие описания карт.

XVI «Башня». «Башня»

Да, представления о себе и своем мире рушатся. Это очевидно.

XVII «Звезда». «Маг»

Похоже, XVII аркан здесь также силен в своей непротиворечивости – и дает убежденность в своих способностях, знаниях, навыках, которые становятся ориентиром в этом опасном мире. Мы помним и Звезду, попавшую в сферу Жрицы, и Солнце в сфере Мага. Это может говорить нам об определенном самолюбовании, о том же самом равномерном бездействии и о надежде на то, что все само как-нибудь устроится.

XVIII «Луна». «Сила»

Это, скорее всего, истинная арена борьбы – по всей видимости, внутренней, хотя при всей этой запутанности, быть может, и внешней. Бесконечная борьба с пороками и призраками.

XIX «Солнце». «Суд»

«Глас Божий» – некое свидетельство самой Судьбы о том, что есть истина. Болезненный голос правды, вероятно приходящий извне. Каким образом – неведомо.

XX «Суд». «Иерофант» г

Тут мы начинаем понимать, откуда приходит Глас Бога. От морально-этических ценностей сообщества. Это становится точкой ориентира в бессмысленных блужданиях по «лунным» ландшафтам собственной неопределенности.

XXI «Мир». «Жрица»

Новое открытие тут – в принятии нового и отстраненного взгляда на кризисную ситуацию, на собственное поведение и на то, что делают другие, на новые условия, которые пришли на смену старым.

Хеппи-энда я тут, впрочем, не вижу. Отстраненный взгляд – это то, что уже было в сочетании «Справедливости» и «Императрицы». Да и упоения своим прекрасным одиночеством в «Отшельнике» и идеалистической «Звезде» мы тоже видели. Появится ли шанс выстроить свою систему заново – кто знает.

При интерпретации этого расклада можно было сразу отметить две карты, попавшие в свои сферы: «Отшельник» и «Башня». Это наиболее чистое и ясное проявление соответству-

ющих принципов, и по идее их одних было бы достаточно для понимания общей картины. Крушение планов и представлений о мире, разрушение своего маленького уютного мирка и уход из этого общего страшного, чужого и холодного мира. Но в учебных целях я решила провести своеобразное расследование.

Большинство остальных карт и их позиций описывают еще оставшиеся развалины Башни и новые личностные защиты – своего рода посох Отшельника. К сожалению, это достаточно тягостная картинка, где большинство карт как будто не на своем месте, не поддерживают друг друга, что-то скрывают, дают возможность избегать правды и прятать ее от себя. Это иллюстрация времени перемен, которое так никогда не наступает. Если подбирать к этой картине образ, то я бы сказала, что это Мерлин в своей разрушающейся стеклянной башне, каждое утро празднующий только для него повторяющийся день сурка.

Разумеется, подобные расклады стоит делать в присутствии человека, к которому они относятся, чтобы уточнить те или иные детали. Во многих случаях определить заранее неизвестные данные или факты практически невозможно. Равно как подобный расклад ничего не говорит о том, «что будет». Это в достаточной степени описание картины мира, а ключевое решение всегда остается за человеком. Судьба ему, впрочем, иногда помогает.

Глава 33

РАСКЛАД «ГРЕЧЕСКИЙ КРЕСТ»

Этот расклад является авторской модификацией уже известных тарологических методов, переосмысленной и получившей свое имя.

Расклад «Греческий крест» называется так по равносоставленному четырехконечному «греческому» кресту.

Он предназначен для определения экзистенциального вектора, направления текущей ситуации. Иногда это текущий этап индивидуального мифа человека. Иногда – очередной виток привычного сценария. В целом это смысл настоящего периода, не слишком большого. Я предполагаю обычно срок от трех недель до двух-трех месяцев.

Расклад «Греческий крест»

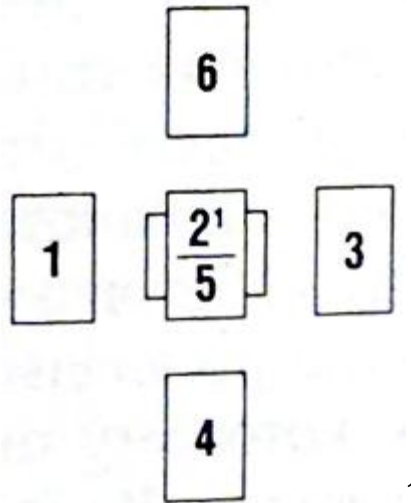

Горизонтальный ряд – это вектор развития ситуации по времени: от чего и к чему движется ситуация сама по себе. Вертикальный ряд связан с духом, личным духовным вызовом, с тем, что необходимо сделать, преодолеть, воплотить или пережить.

Я предпочитаю делать этот расклад на «Таро Тота» Кроули или на Таро Хайндля. Они показывают общее «архетипическое» состояние моего взаимодействия с собой и миром. Как правило, я делаю следующий подобный расклад после того, как почувствую, что старый период прошел и начинается новый.

Этот расклад можно делать и на другой колоде, и тогда толкование получится более локальным, ограниченным. Но это часто оказывается удобнее для человека, привыкшего жить в привычной и актуальной реальности. Тогда обычно высвечивается наиболее важная в настоящий момент область развития, с точки зрения души и личностного (духовного) развития человека; ее проблема и импульс к движению.

В целом этот расклад показывает именно место и способ необходимого приложения усилий. Это место встречи желания человеческого духа и духа Мира, Вселенной – на каком-то небольшом временном отрезке.

Позиции:

1. Прошрое (значимый характер прошлого и в то же время основа нынешней ситуации).
2. Настоящее (текущее развитие).
3. Будущее (по трем картам видна смысловая направленность развития от прошлого к будущему).
4. Ситуация (смысл актуальной ситуации и наиболее важная ключевая сфера или характер отношений человека с собой и миром).
5. Вызов (препятствие или способ действия; то, что необходимо пройти).
6. Разрешение (к чему ведет преодоление по предыдущей позиции).

Пример:

1. «Мир».
2. «Иерофант».
3. «Король Чаш».
4. 4 Мечей.
5. 10 Дисков.
6. «Солнце».

Колода «Таро Золотой Зари» Р. Вонга

¹ 2/5 позиция «крест-накрест»

В раскладе выявилось достаточное присутствие Старших арканов (три карты из шести), что говорит о самой «мифологичности» ситуации, скорее об ее принципиальном значении для человека, нежели об обыденной действительности – хотя бы наполовину. Вдобавок Придворная карта также обозначает скорее некий принцип ролевого воплощения, чем бытовой сюжет. Поэтому в целом мы можем предположить, что речь идет о довольно ярком и значимом внутреннем этапе в жизни индивидуума.

Вектор течения времени: «Мир»– «Иерофант» – «Король Чаш». Можно разделить его на этапы и сказать, что в прошлом случились большие и значимые перемены (в соответствии с качествами XXI аркана), в настоящем идет определение себя и своего места в мире через ценности групп (после «Мира» это уже не консервативная привычка, а построение чего-то нового в своем умозрительном и идейном пространстве). Кроме того, V аркан может указывать как на принятие на себя роли Иерофанта, знатока правил, так и на восприятие этого принципа от кого-то извне, после большого перелома, который дает «Мир» (скорее, это будет не лично авторитетный человек, а все же представитель группы или сообщества). И довольно неожиданным оказывается переход от Иерофанта к Королю Чаш, который продолжает стихийный взрыв нового мира, данный в прошлом XXI арканом. Король Чаш – это тот, кто создает свой собственный мир, приглашая и уводя туда других. Означает ли это, что сила правил V аркана будет сметена владыкой водной стихии или же что власть над чувствами будет окрашена смыслом, дарованным «Иерофантом», – неизвестно, но поразмышлять над этим и встретить новый опыт наверняка интересно (а в таком сочетании может быть и приятно)

Актуальная ситуация видится как 4 Мечей, пауза пребывания в некоем ментальном равновесии: либо все складывается хорошо и соразмерно, либо же на этом этапе пока невозможно ни увидеть большего, ни тем более «разрулить» ситуацию.

Вызовом является 10 дисков – продолжение темы перемен, начатой XXIII арканом. Но здесь это изменение обыденного бытового окружения и порядка, прощание с тем, что было привычно, но что уже не дает нужного количества (или качества) ресурсов для движения вперед. Это похоже на уборку после ремонта, смену интерьера после осуществления важных личных изменений и определенное смирение перед потерей части своего прошлого.

Разрешением ситуации оказывается вновь Старший аркан – «Солнце», знак удачи, благоприятствования мира к своему ребенку. XIX аркан созвучен и XXI, и Королю Чаш в преобладании естественной и мощной самостоятельной силы со своим характером и особенностями. Это нахождение себя самого, истинного в этом мире. Это взрослое и самостоятельное (благодаря Иерофанту и 10 Дисков) рождение в этом мире заново.

Приложение

НЕКОТОРЫЕ АВТОРСКИЕ РАСКЛАДЫ ДЛЯ ОБЩЕЙ КОЛОДЫ

Расклад «Кот в сапогах»

Расклад

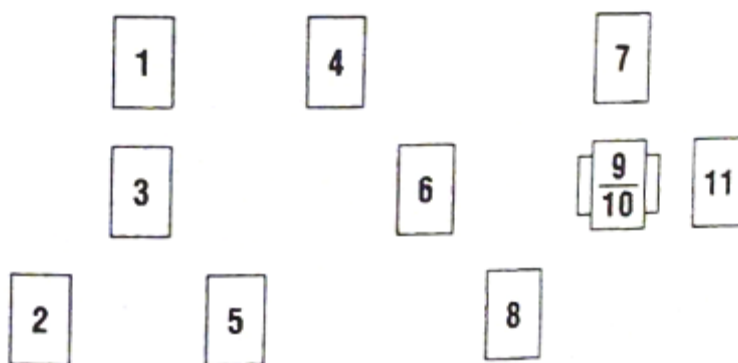

1. Сигнификатор (обозначение клиента).
2. Наследство (чего не досталось).
3. Кот (внутренний ресурс которым надо воспользоваться).
4. Дань королю (что вкладывать, что отдавать).
5. Король (во что вкладывать, в какую область).
6. Река (кем прикинуться).
7. Любовь принцессы (что будет получено от этого просто так).
8. Одежда короля (что будет заслужено).
9. Великан (препятствие).
10. Хитрость Кота (как препятствию противостоять).
11. Результат.

* * *

Этот расклад хорош для нахождения трикстерского выхода из ограничивающей социальной ситуации. Он предназначен для колоды «Богемские Барочные коты», однако может применяться и в работе с другими колодами.

* * *

При работе с «Богемскими Барочными котами» следует учесть, что эта колода, вероятнее всего, выберет не наиболее приемлемый с разумной и выгодной в перспективе точки зрения ход, а тот, что будет наиболее удобным, красивым и приятным – или же «абсолютно необходимым для выживания». Хитрые и многоступенчатые планы – не метод этой колоды.

Однако ее цель – эффективность (или игра, если речь не идет о базовых потребностях). Кроме того, работа с этой колодой невероятно хорошо идет у людей, которые живут как «коты и кошки», воспринимают мир «по-кошачьи». Они могут гадать на этой колоде практически на все, что угодно. Ее взгляд вполне соответствует их взгляду на мир.

Расклад «Лестница Монматра»

(создан в соавторстве с Анной Блейз)

Этот расклад был создан нами для оракула «Симболон» (AG Muller). Однако он может быть использован и при работе с колодами Таро.

Он раскрывает тему романтических отношений, включающих эмоциональный, эстетический и сексуальный аспект романтического влечения. Для наибольшей ясности видения картины мы рекомендуем делать этот расклад на обоих партнеров по очереди. Следует учесть, что расклад показывает текущее отношение к партнеру, которое значимо в настоящий момент, однако может достаточно существенно меняться с течением времени или по ходу событий.

Первый вариант расклада:

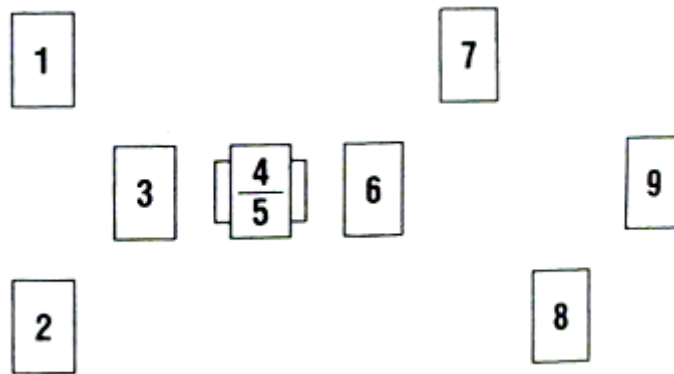

Второй вариант:

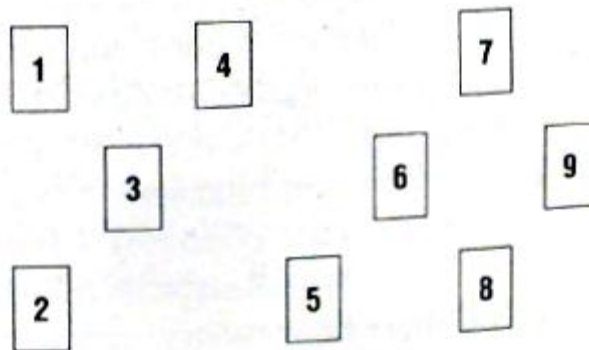

Позиции:

1. Эмоциональная и эстетическая притягательность.
2. Физическая, сексуальная привлекательность.
3. Общая эмоциональная атмосфера.
4. Действия, предпринимаемые кверентом по отношению к партнеру.
5. Предполагаемый кверентом ответ партнера на упомянутые действия.
6. Психологический вызов данных отношений (для кверента).
7. Психологическая удовлетворенность в отношениях (в начале отношений – ожидаемая).
8. Сексуальная удовлетворенность.
9. Предполагаемый результат.

Расклад «Самайн»

Этот расклад посвящен традиционному языческому/неоязыческому европейскому празднику перехода от осени к зиме, приходящемуся на 1–2 ноября.

Мы предлагаем делать символично-прогностические и диагностико-прогностические сезонные расклады на каждый праздник. В современный неоязыческий годовой цикл входят восемь праздников: два солнцестояния (летнее и зимнее) и два равноденствия (осеннее и весеннее) образуют один солнечный астрономический подцикл; Самайн (1–2 ноября), Имболк (2 февраля), Бельтайн (1 мая) и Ламмас (1–2 августа) составляют второй подцикл, связанный с природными переходами от одного сезона к другому. Сезонные расклады, по нашему опыту, работают в рамках каждого подцикла, от одного праздника до другого (минуя, таким образом, очередной праздник всего годового цикла) – например, от Самайна до Имболка, от Имболка до Бельтайна.

Для этого расклада можно выбрать любую колоду, которая вам понравится (лучше, если она будет достаточно универсальной). Я обычно выбираю «Пражское Таро» – это достаточно классическая, лаконичная и очень выразительная колода, хорошо и ясно представляющая экзистенциально значимые аспекты человеческого существования (для меня в работе она подобна «Таро Тота» Кроули).

Данный расклад ориентирован на тему перехода от Осени к Зиме (в рамках архетипиче-

ского круга сезонности): это период подведения итогов прошлых событий и деяний, окончательный выбор и принятие решения, прощание с тем, что отжило свое, и подготовка к тяжелому периоду зимы. Также это время контакта мира живых с миром мертвых, с иным миром, представление о котором сохранилось по всей Европе, от кельтского Самайна и исландского Альвблота (праздника почитания альвов 2 ноября) до славянского поминания дедов (2 ноября).

Расклад:

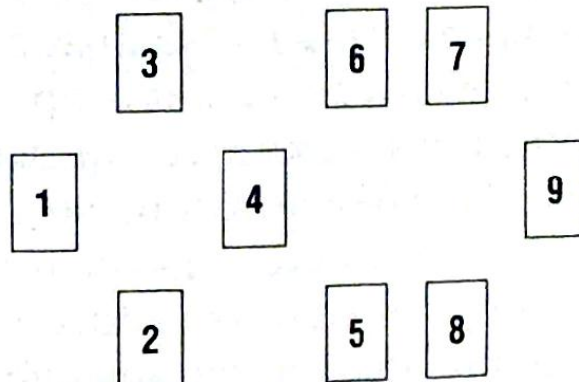

Позиции:

1. Урожай осени (плоды, которыми можно воспользоваться).
2. Неприкосновенный запас (что должно быть отложено до весны).
3. Испытания Зимы (испытания).
4. Проход между мирами (новые пути действия).
5. Подарки Самайна (бонусы от периода или действия).
6. Встреча с неведомым (с чем предстоит встретиться).
7. С чем проститься.
8. О чем помнить.
9. Итоги.

Расклад «Бельтайн» («Ночь на Лысой горе»)

Этот расклад посвящен традиционному языческому/неоязыческому европейскому празднику перехода от весны к лету, приходящемуся на ночь 1 мая.

Данный расклад ориентирован на тему перехода от Весны к Лету (в рамках архетипического круга сезонности): это период начала расцвета природы и чувств, праздник любовной встречи и нового цикла отношений. Это начало новых действий в этом годовом цикле.

Расклад:

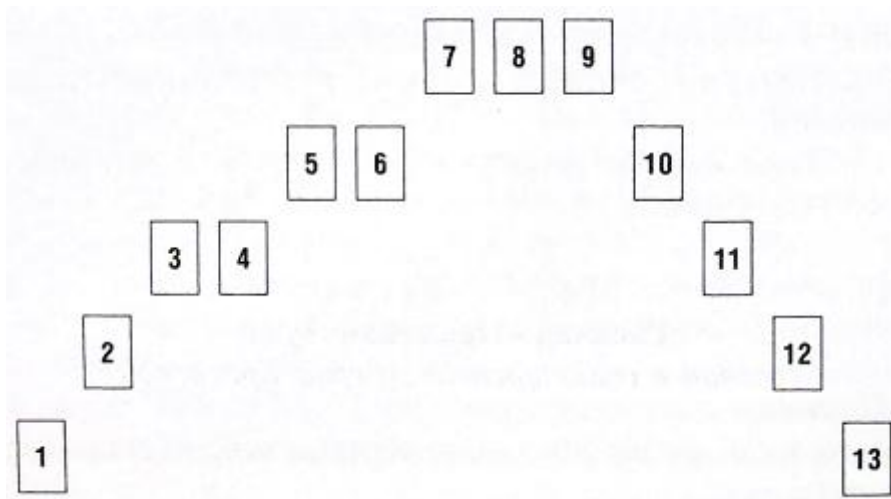

Напомню, что это сезонный расклад. Обычное его условие – действие от праздника одного полуцикла до другого. Соответственно, этот должен работать до Литы, 1–2 августа (может быть, сработает и раньше – до Ивана Купалы, но это мы можем только проверить; обычный интервал – через праздник).

Позиции:

1. Дом. То, что у вас есть сейчас. Тот этап индивидуально-личностного развития или та событийная ситуация, в которой вы оказались.
2. Труба. Настоятельная необходимость, стимул для выхода, изменения, побуждающая сила изменений.
3. Зелье. Внутренний ресурс.
4. Метла. Внешний ресурс.
5. Полет. Внешние события.
6. Спутник. То, чему можно доверять.
7. Цель. Основная цель периода (внутренняя или внешняя).
8. Подружки. Общий эмоциональный фон.
9. Дьявол (или Пан, или Козел). Кульминационный момент этого периода.
10. Конкурсы. Испытание периода.
11. Удовольствия. То, от чего в этот период можно получить наибольшее удовольствие.
12. Потери и приобретения. Полученный опыт этого периода.
13. Возвращение домой. Результат, итог, с которым вы перейдете в новый этап.

Расклад «Пражская Луна» (создан в соавторстве с Верой Краевской)

Этот расклад был создан на основе карты «Пражского Таро» «Луна». Он посвящен теме XVIII аркана – поиску ресурсов в море бессознательного.

Расклад

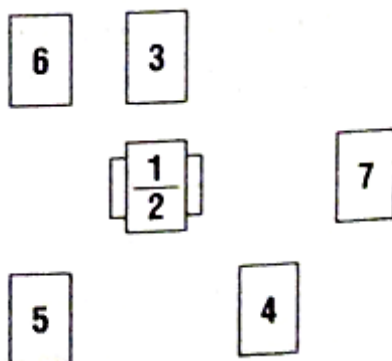

Позиции:

1. Ребенок. «Кто потерялся во тьме и, какую часть души надо вывести на свет». Потерявшаяся в темноте часть души.
2. Рак. Ресурс бессознательного. То, что манит в глубину; то, что «цепляет».
3. Луна. Цель, смысл этого погружения.
4. Сеть. Инструмент, с помощью которого лучше всего обращаться со своим бессознательным в данный момент.
5. Собака. О чем стоит помнить или чего остерегаться.
6. Город. Результат, который можно будет использовать вовне.
7. Цветок. Результат, который можно получить лично для себя.

Этот расклад стоит делать в ситуации «зависания» в XVIII аркане, в состоянии некоторой помраченности сознания и вязкости восприятия, туманности и неопределенности ощущений, непроясненности, тягостности, некоторого ощущения нереальности и вместе с тем неясных влечений.

Как правило, цель и смысл у такого состояния есть. Остается выяснить, зачем все это нужно в настоящий момент. Именно на эти вопросы и способен ответить данный расклад.

Расклад «Мальтийский крест»

Этот расклад предназначен для объяснения повторяющихся жизненных сюжетов и сценариев.

Позиции:

1. Начало.
2. Расцвет.
3. Упадок.
4. Конец.
5. К чему идет кверент.
6. От чего уходит.
7. Что получает в процессе.
8. Что отдает в процессе.
9. Чего не получает (чего не хватает).
10. Что приобретает для себя.
11. Что оставляет за собой в ситуации.
12. С чем уходит.

При этом 9-ю позицию интересно сравнить с 6-й, с 10-ю – с 5-й, 11-ю – с 8-й, а 12-ю – с 7-й.

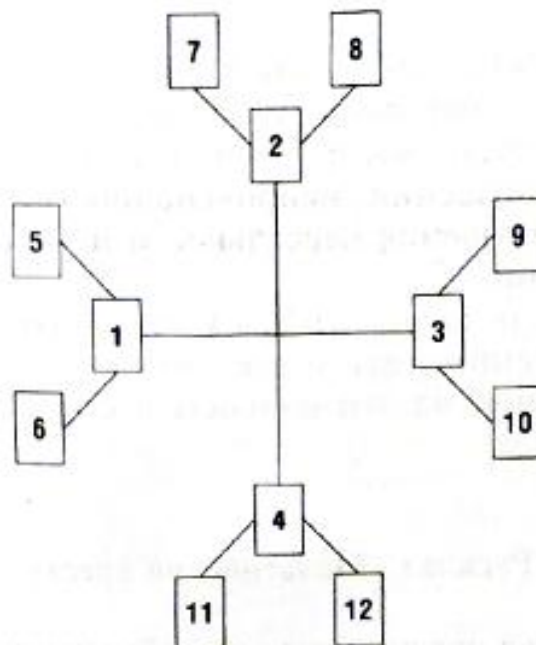

СПИСОК ИСПОЛЬЗОВАННОЙ ЛИТЕРАТУРЫ

1. *Антонян Ю. М.* Великая Мать: реальность архетипа. М.: Логос, 2007.
2. *Биркхойзер-Оэри С.* Мать: Архетипический образ в волшебной сказке. М.: Когито, 2006.
3. *Блейз А.* Артур Уэйт // http://tarot.indeep.ru/history/waite_bio.html
4. *Блейз А.* История создания и публикации колоды Тота Кроули // http://tarot.indeep.ru/history/thoth_01.html
5. *Бозций.* Утешение Философией и другие трактаты // Пер. В.И. Уколовой и М.Н. Цейтлина. М., Наука, 1990.
6. *Власова Ю., Щербаков А.* Эринии, или Это сладкое чувство мести... // http://mythodrama.indeep.m/practice/juvla_erinii.html
7. *Даркевич В. П.* Народная культура средневековья: светская праздничная жизнь в искусстве IX–XVI вв. М.: Наука, 1988.
8. *Каплан С.* Классика Таро. М.: Центрполиграф, 2004.
9. *Костенко А.* Образ аркана XV в разных системах Таро // Святой Грааль, 2006. № 1. С. 5–11.
10. *Лукомский Л. Ю.* Космос как фантазия демиурга // Универсум платоновской мысли VIII: Платонизм и античная психология. СПб., 2000.
11. *Мурский В. В.* Душа как гарант познаваемости: Платон-Плотин // Универсум платоновской мысли VIII: Платонизм и античная психология. СПб., 2000.
12. *Николс С.* Шут в Таро и в нас самих из книги «Юнг и Таро: архетипическое путешествие» / Пер. с англ. Татьяны Тарасовой // Урания. 1997. № 2. С. 26–35.
13. *Нуркова В. В.* Свершенное продолжается: Психология автобиографической памяти личности. М.: Издательство УРАО, 2000.
14. *Панченко А. М.* Юродивые на Руси // Русская история и культура: Работы разных лет. СПб.: Юна, 1999. С. 392–407.
15. *Платон.* Протагор // <http://www.philosophy.ru/library/plato/prot.html>
16. *Платон.* Тимей // <http://www.philosophy.ru/library/plato/tim.html>
17. *Реутин М. Ю.* Пляска смерти // Словарь средневековой культуры. М., 2003. С. 360-364.
18. *Сергеенко М. Е.* Простые люди Древней Италии. М.; Л.: Наука, 1964.
19. *Стрелков В. И.* Смерть и судьба // Понятие судьбы в контексте разных культур. М., 1994. С. 34–37.
20. *Уколова В. И.* Фортуна в мире западного Средневековья // Вестник истории, литературы, искусства. Отд-ние ист.-филол. наук РАН. М.: Собрание; Наука. 2005. Т. 1. С. 174-184.

21. Фрезер Дж. Золотая ветвь: исследование магии и религии / Пер. М.К. Рыклина. М.: Политиздат, 1980.
22. Юнг К.-Г. Архетип и символ. М.: Ренессанс, 1991.
23. Холлис Дж. Душевные омуты: Возвращение к жизни после тяжелых потрясений. М.: Когито-Центр, 2006.
24. Фрейд З. Остроумие и его отношение к бессознательному, СПб.: Университетская книга; АСТ, 1997.
25. Auger E. E. Tarot and Other Meditation Decks. History, Theory, Aesthetics, Typology. Jefferson, North Carolina, and London. McFarland & Company, Inc., Publishers. 2004. [Пер. Анны Блейз].
26. Crowley A. The Book of Thoth. [Пер. Анны Блейз]
27. Duquette Z. M. Understanding Aleister Crowley's Thoth Tarot. Weiser Books, 2003. [Пер. Анны Блейз].
28. Greer M. Little. T., Understanding the Tarot Court, Minnesota: Llewellyn Publications, St.Paul, 2004. [Пер. А. Осипова].
29. Greer M. Tarot for Yourself: A workbook for personal transformation. Franklin Lakes: New Page books, 2002.
30. Kaplan S. The Encyclopedia of Tarot. Stamford: U.S. Games Systems, 2006. Vol. I–IV.
31. Moackley G. The tarot cards painted by Bonifatio Bembo for the Visconti-Sforza family: An iconographic and historical study. N.Y: New York Public Library, 1966.
32. Moore R. L. Facing the Dragon: Confronting Personal and Spiritual Grandiosity. Wilmette: Chiron Publications, 2003.
33. Nichols S. Jung and Tarot: An Archetypal Journey. Boston: Weiser Books, 1984.
34. Pollack R. Seventy-eight degrees of wisdom. London: Element, 2007.
35. *The Father*. Contemporary Jungian Perspectives/Ed. A. Samuels. London: Short Run Press Ltd., 1985.

Колоды, упоминающиеся в книге

1. «Таро Тота Кроули». Aleister Crowley, Frieda Harris. Thoth Tarot. U.S. Games Systems, 1978.
2. «Средневековое таро Скапини». Luigi Scapini. Medieval Scapini Tarot. U.S. Games Systems, 2004.
3. «Богемские Барочные коты». Karen Mahony, Alex Ukolov. Bohemian Baroque Cats Tarot. Baba Studio, 2005-2007. [http:// www.bohemian-cats.com/](http://www.bohemian-cats.com/)
4. «Романтическая Викторiana». Karen Mahony, Alex Ukolov. Romantic Victorian Tarot. Baba Studio, 2006. <http://www.victori-anromantic.com//>
5. «Фантастический Зверинец». Karen Mahony, Alex Ukolov. Fantastic Menagerie Tarot. Baba Studio, 2006. <http://www.fantas-ticmenagerie.com/>
5. «Богемское Готическое Таро». Karen Mahony, Alex Ukolov. Bohemian Gothic Tarot. Baba Studio, 2007. <http://www.bohemiangothic.com>
6. «Таро Фантастических существ». Lisa Hunt, D.J. Conway. Fantastical Creatures Tarot. U.S. Games Systems, 2007. <http://fantasticalcreatures.com/gallery.html>
7. «Таро Элементов». Caroline Smith, John Astrop. Elemental Tarot. NX: St. Martin's Griffin, 1988. <http://elementaltarot.com/>
8. «Сказочное Таро». Karen Mahony, Alex Ukolov. Bohemian Gothic Tarot. Baba Studio, 2006. <http://www.fairytaletarot.com/>
9. «Таро Хайндля». Hermann Haindl. Haindl Tarot. U.S. Games Systems, 1990.
10. «Алхимическое Таро». Rosemary Ellen Guiley, Robert Michael Place. The Alchemical Tarot. Thorsons Publishers, 1995.
12. «Артурианская Легенда». Anna-Marie Ferguson. Legend. The Arthurian Tarot. Llewellyn Publications, 2002.
13. «Декамерон». Giacinto Gaudenzi. Decameron Tarot. Lo Scarabeo; Llewellyn Publications, 2002.
14. «Таро Золотой Зари». Robert Wang. Golden Dawn Tarot. U.S. Games Systems, 1992.
15. «Колесо Изменений». Alexandra Genetti. Wheel of Change Tarot. Destiny Books, 1997.
16. «Казанлар Таро». Emil Kazanlar. Kazanlar Tarot. Not available, 1997.

17. «Олимпийское Таро». Olympus Tarot. Lo Scarabeo, 1992.
18. «Таро Райдера-Уэйта». Raider-Waite Tarot. Pamela Colman Smith, Arthur Edward Waite. The Original Raider-Waite Tarot. U.S. Games Systems, 1993.
19. «Таро Манары». Manara Erotic Tarot Deluxe. Lo Scarabeo, 2006.
20. «Таро Страны чудес». Christopher J. Abbey. The Wonderland Tarot. U.S. Games Systems, 1989.
21. «Таро Казановы». Luca Raimondo. Tarot of Casanova. Lo Scarabeo, 2002.
22. «Таро «Нью Вижн». Pietro Alligo. Raul Cestaro, Gianluca Cestaro. Tarot of the New Vision; Llewellyn Publications. 2003.
23. «Таро Археона». Tim Lantz. The Archeon tarot. Archeon tarot, 2005.
24. «Пражское Таро». Karen Mahony, Alex Ukolov. Tarot of Prague. Baba Studio, 2005.
25. «Таро Рёрига». Carl W. Rohrig. Rohrig Tarot. U.S. Games Systems, 1999.
26. «Таро Висконти-Сфорцы». Golden tarot of Visconti Grand Trumps. Lo Scarabeo; Llewellyn Publications, 2006.
27. «Таро Лунатиков». Evan Yi Feng. Lunatic Tarot. 1996.
28. «Таро Тайного леса». Lucia Mattioli. Tarot oi the Secret Forest. Lo Scarabeo, 2005.
29. «Таро Вороньей магии». Londa Marks. Crow Magick Tarot. U.S. Games Systems, 1999.
30. «Причудливое Таро». Dorothy Morrison and Mary Hanson-Roberts. Whimsical Tarot: A Deck for Children and the Young at Heart. U.S. Games Systems, 2001.
31. «Таро Ведьм». Laura Tuan, Antonella Platano. Witchy Tarot Lo Scarabeo, 2003.
32. «Таро Святых». Robert Place. Tarot of Saints. Llewellyn Publications, 2001.
33. «Таро Метаморфоз». Massimiliano Filadoro, Luigi di Giammarino. Metamorphosis Tarot. Lo Scarabeo, 2006.
34. «Таро Внутреннего ребенка», Isha Lerner, Mark Lerner, Christopher Guilfoil. Inner Child Tarot: A Fairy-Tale Tarot. Bear and Company, 2001.
35. . «Таро Древо Жизни». Apolonia van Leeuwen & Rufus Camphausen. Tree-of-Life Tarot. AG Muller, 1983.
35. «Герметическое Таро». Godfrey Dawson. Hermetic Tarot. US Games Systems, 1979.

ОГЛАВЛЕНИЕ

- Глава 1. Ответы на часто задаваемые вопросы по Таро: вместо введения
- Глава 2. Таро и оракулы
- Глава 3. Теория и методика гадания
- Глава 4. Краткая история Таро
- Глава 5. Немантическая практика Таро: начальные упражнения
- Глава 6. Старшие арканы: особенности карт
- Глава 7. «Шут» («Дурак», «Блаженный») (0)
- Глава 8. «Маг» (1)
- Глава 9. «Жрица» (II)
- Глава 10. «Императрица» (III)
- Глава 11. «Император» (IV)
- Глава 12. «Иерофант» (V)
- Глава 13. «Влюбленные» (VI)
- Глава 14. «Колесница» (VII)
- Глава 15. «Сила» (VIII) и Утерянное Благоразумие
- Глава 16. «Отшельник» (IX)
- Глава 17. «Колесо Фортуны» (X)
- Глава 18. «Справедливость» (XI)
- Глава 19. «Повешенный» (XII)
- Глава 20. «Смерть» (XIII)
- Глава 21. «Умеренность» (XIV)
- Глава 22. «Башня» (XV)
- Глава 23. «Дьявол» (XVI)
- Глава 24. «Звезда» (XVII)
- Глава 25. «Луна» (XVIII)
- Глава 26. «Солнце» (XIX)
- Глава 27. «Суд» (XX)
- Глава 28. «Мир» (XXI)
- Глава 29. Таро и путь индивидуации
- Глава 30. Прохождение Старших арканов (Rota Taro)
- Глава 31. «Град Небесный»
- Глава 32. «Град Земной»
- Глава 33. Расклад «Греческий крест»

Приложение. Некоторые авторские расклады для общей колоды

Список использованной литературы

Бедненко Галина Борисовна
СТАРШИЕ АРКАНЫ ТАРО
Теория и практика

Ответственный редактор *Л. И. Глебовская*
Художественный редактор *И. А. Озеров*
Технический редактор *Н. В. Травкина*
Корректор *М. Г. Смирнова*

Подписано в печать с готовых диапозитивов 29.10.2008.
Формат 84x108 ¹/₃₂. Бумага газетная. Гарнитура «Таймс»
Псчать офсстная. Усл. печ. л. 15,12.
Уч.-изд. л. 13,47 + вклейка = 14.34. Тираж 3 000 экз. Заказ № 7907

ЗАО «Ценгрполи граф»
111024, Москва. 1-я ул. Энтузиастов, 15
E-MAIL: CNPOL@DOL.RU

WWW.CENTRPOL1GRAF.RU

Отпечатано с готовых файлов заказчика
в ОАО «ИПК «Ульяновский Дом печати»
432980, г. Ульяновск, ул. Гончарова, 14